

# **BK-5**

**BACKING KEYBOARD**

Руководство пользователя

**Roland**

**ПРЕДУПРЕЖДЕНИЕ!**

Во избежание пожара или удара электрическим током не подвергайте инструмент воздействию дождя или влажности.



Данное изделие соответствует требованиям директивы EMC от 2004/108/ЕС.

Для стран Европы

# Roland

# **BK-5**

## **BACKING KEYBOARD**

### Руководство пользователя

Благодарим за выбор и поздравляем с приобретением клавиатурного аранжировщика Roland BK-5. Чтобы полностью ознакомиться с функциями BK-5 и освоить работу с инструментом, внимательно прочтите данное руководство.

#### Сведения о руководстве пользователя

Перед началом работы обязательно ознакомьтесь с разделом "Подготовка к работе" на стр. 16 и произведите всю необходимую коммутацию. В данном руководстве пользователя приведена исчерпывающая информация как об основных операциях с BK-5, так и о дополнительных функциях инструмента.

#### Обозначения, принятые в данном руководстве

В целях повышения наглядности в данном руководстве используются следующие обозначения:

- Текст, заключенный в квадратные скобки [ ], относится к названию кнопок или регуляторов, например, кнопка [MENU].
- Текст, предваряемый пометкой "NOTE", обозначает важные замечания, ознакомление с которыми обязательно.
- Текст, предваряемый пометкой "MEMO", обозначает информацию о полезных советах.
- Номера страниц руководства, на которые осуществляются ссылки, приведены в формате (стр. \*\*).



В данном руководстве используются примеры экранов дисплея. Однако, следует учитывать, что в конкретный инструмент может быть установлена другая версия операционной системы (например, включающая в себя более новые звуки). В связи с этим информация на дисплее может не всегда совпадать с той, которая представлена в руководстве.

Перед началом использования прибора внимательно прочтите разделы "Техника безопасности" и "Важные замечания". В них содержится важная информация относительно правильного использования устройства. Для того чтобы максимально эффективно использовать все функциональные возможности прибора, внимательно прочтите данное руководство целиком. Сохраните руководство, оно может пригодиться в дальнейшем.



# ПРАВИЛА ТЕХНИКИ БЕЗОПАСНОСТИ

ИНСТРУКЦИИ ПО ПРЕДОТВРАЩЕНИЮ ПОЖАРА, ПОРАЖЕНИЯ ЭЛЕКТРОТОКОМ ИЛИ ПРИЧИНЕНИЯ ТРАВМЫ ПОЛЬЗОВАТЕЛЮ

## О значках ⚠ WARNING и ⚠ CAUTION







 <b>WARNING</b>	Предупреждает пользователя о возможной серьезной угрозе жизни и здоровью в случае пренебрежения этим правилом.
 <b>CAUTION</b>	Предупреждает пользователя о том, что неправильное использование устройства может повлечь за собой травму или материальный ущерб. * Материальный ущерб включает в себя повреждение и другие нежелательные воздействия, а также причинение вреда домашним животным.

## О символах

	Символ ⚠ сообщает пользователю о важных предупреждениях или инструкциях. Точное значение символа определяется значком, который содержится внутри. В данном конкретном случае - это предупреждение или сигнал об опасности.
	Символ ⚡ предупреждает пользователя о запрещенных операциях. Что именно запрещает делать данный значок зависит от изображения в перечеркнутом круге. В данном конкретном случае он говорит, что прибор нельзя разбирать.
	Символ ⚡ сообщает пользователю о необходимых действиях. Точное значение определяется значком, который содержится внутри. В приведенном случае он означает, что сетевой шнур необходимо отключить от сети.





## ВСЕГДА СОБЛЮДАЙТЕ СЛЕДУЮЩИЕ УКАЗАНИЯ

### WARNING



- Не вскрывайте прибор и не модифицируйте его или сетевой адаптер. 
- Не пытайтесь самостоятельно ремонтировать прибор или заменять детали внутри него, за исключением случаев, описанных в руководстве. По поводу обслуживания обращайтесь в ближайший сервисный центр или к официальному дистрибьютору корпорации Roland. 
- Не храните и не используйте прибор в условиях:
  - Экстремальных температур (на солнечном свете, в закрытом автомобиле, вблизи отопительных приборов, на излучающем тепло оборудовании); 
  - Сырости (в ванных комнатах, прачечных, на мокром полу); 
  - Задымленности;
  - Испарений;
  - Влажности;
  - Где он может попасть дождь;
  - Запыленности;
  - Где он может подвергнуться интенсивной вибрации.
- Не устанавливайте прибор на шатающиеся стойки или на наклонные поверхности, не обеспечивающие его устойчивое размещение. 
- Используйте только прилагаемый сетевой адаптер. Убедитесь в соответствии сетевого напряжения указанному на корпусе адаптера. Другие блоки питания могут отличаться полярностью или напряжением, поэтому их применение способно повредить аппаратуру или привести к поражению электротоком. 
- Пользуйтесь только входящим в комплект сетевым кабелем. Не используйте его с другим оборудованием. 

- Не перекручивайте и не тяните слишком сильно сетевой шнур, не ставьте на него тяжелые предметы. В противном случае можно повредить его и устроить короткое замыкание. Поврежденный шнур электропитания может стать источником пожара или поражения электротоком! 









### WARNING

- Данный прибор сам по себе или в комбинации с усилителем и наушниками или динамиками может производить звук такого уровня громкости, который способен привести к длительной потере слуха. Не играйте долго с высоким или дискомфортным уровнем громкости. Если наблюдается снижение слуха или появился звон в ушах, немедленно выключите аппаратуру, а затем проконсультируйтесь с врачом. 
- Не допускайте попадания внутрь прибора посторонних предметов (например, огнеопасных материалов, монет, булавок); а также жидкостей (воды, напитков и так далее). Это может привести к выходу устройства из строя.   

- Немедленно отключите прибор, выньте сетевой адаптер из розетки и обратитесь по месту приобретения аппаратуры, в ближайший сервисный центр или к уполномоченному дистрибьютору Roland, если:
  - Сетевой адаптер, шнур или вилка повреждены
  - Появился дым или необычный запах;
  - Внутри прибора попали посторонние предметы или жидкость;
  - Прибор попал под дождь (или намок по иной причине);
  - Прибор не работает в нормальном режиме, или в его работе обнаружилось существенные изменения.
- Там, где есть маленькие дети, взрослые должны наблюдать за ними до тех пор, пока ребенок не будет в состоянии соблюдать все правила, необходимые для безопасной эксплуатации прибора. 
- Оберегайте прибор от сильных ударов. (Не роняйте его!) 

**⚠ WARNING**

- Не включайте шнур электропитания аппаратуры в сетевую розетку, к которой уже подключено слишком много других электроприборов. Будьте особенно внимательны при использовании удлинителей – совокупная мощность электроприборов, подключаемых к удлинителю (Вт/А), никогда не должна быть выше предельно допустимой для данного удлинителя. Избыточная нагрузка может привести к перегреву и даже расплавлению изоляции шнура электропитания. 
- При эксплуатации оборудования в стране, отличной от страны-производителя, проконсультируйтесь с продавцом, сервисным центром компании Roland или ее авторизованным дилером. 
- Не проигрывайте входящий в комплект поставки CD-ROM на бытовом CD/DVD-плеере. Высокий уровень громкости может привести к длительной потере слуха, либо повредить динамики или другие компоненты системы. 

**⚠ CAUTION**

- Размещайте оборудование так, чтобы обеспечить ему хорошую вентиляцию. 
- При включении/выключении питания держитесь не за кабель, а за вилку. 
- Необходимо регулярно выключать штепсель электропитания из сетевой розетки и протирать его мягкой салфеткой, чтобы удалить с контактов загрязнение. Также следует выключать штепсель электропитания из сетевой розетки, если аппаратура длительное время не используется. Попадание грязи между штепселем и розеткой может нарушить изоляцию и привести к возгоранию. 
- Не перегибайте шнуры и кабели. Кроме того, все шнуры и кабели необходимо прокладывать в недоступном для детей месте. 
- Не садитесь на прибор, не кладите на него тяжелые предметы. 
- Никогда не включайте шнур электропитания и не выключайте его из сетевой розетки влажными руками. 
- Перед перемещением прибора отсоедините сетевой адаптер и все кабели, коммутирующие его с внешним оборудованием. 
- Перед чисткой прибора выключите его и отключите сетевой адаптер от розетки (стр. 20). 
- При приближении грозы отключите сетевой адаптер от розетки. 

## 1. Важные замечания

Кроме инструкций раздела "Техника безопасности" прочтите и соблюдайте следующие рекомендации:

### Источник питания

- Не подключайте прибор к розетке, к которой подключено оборудование, использующее преобразователь напряжения (например, холодильник, стиральная машина, микроволновая печь, кондиционер), или устройство с мотором. В зависимости от способа подключения, возможно появление сетевой наводки и, как следствие, сбоев в работе устройства и шум. Если невозможно использовать различные розетки, установите сетевой фильтр.
- Сетевой адаптер после нескольких часов непрерывной работы нагревается. Это — штатная ситуация.
- Перед подключением прибора к другим устройствам, отключите их питание. Это поможет избежать повреждения динамиков и другого оборудования.

### Размещение

- Использование прибора рядом с усилителем (или оборудованием с мощными трансформаторами) может вызвать помехи. Во избежание этого попробуйте повернуть прибор, или удалить его от источника помех.
- Прибор может являться источником помех для теле- и радиоприемников. Не работайте с ним вблизи такого оборудования.
- Если рядом с прибором находятся беспроводные средства связи (например, мобильные телефоны), при входящем или исходящем сигналах, а также во время разговора может появиться шум. При возникновении подобных проблем необходимо перенести такие устройства подальше от прибора или выключить их.
- Не устанавливайте прибор в пределах попадания прямых солнечных лучей, около источников тепла, внутри закрытого автомобиля и не подвергайте воздействию перепадов температуры. Иначе корпус прибора может деформироваться или изменить свой цвет.
- При перемещении прибора из одного места в другое, если в них наблюдается значительный перепад температуры и/или влажности, внутри могут образоваться капли воды (конденсат). Если использовать прибор в таком состоянии, могут возникнуть неисправности или сбой в работе. Поэтому, прежде чем приступить к эксплуатации аппаратуры, необходимо подождать несколько часов, чтобы конденсат высох.
- Не ставьте на клавиатуру инструмента никаких объектов, чтобы не повредить ее.
- В зависимости от материала и температуры поверхности, на которой стоит прибор, его резиновые ножки могут изменить цвет или испортить поверхность. Чтобы избежать этого, можно поместить под ножки кусок войлока или ткани. При этом следите, чтобы прибор случайно не соскользнул с поверхности.
- Не ставьте на инструмент емкости с водой (например, вазы с цветами). Также избегайте распыления вблизи инструмента инсектицидов, парфюмерии, спирта, лака для волос, и т.д. Вытирайте попавшую на корпус жидкость мягкой сухой тканью.

### Уход

- Для ухода за прибором используйте мягкую чистую ткань или аналогичный материал, слегка смоченный водой. Для удаления грязи используйте ткань, смоченную слабым неабразивным моющим средством. Затем протрите прибор мягкой сухой тканью.
- Использование бензина, растворителя или алкоголя запрещается. Это может привести к изменению цвета и/или деформации корпуса прибора.

### Меры предосторожности

- Возможны ситуации, в которых восстановить данные внутренней памяти прибора или хранящиеся на накопителе USB не представляется возможным. Компания Roland ответственности за сохранность данных не несет.
- Пожалуйста, обращайтесь аккуратно с кнопками и другими контроллерами прибора. В противном случае аппаратура может выйти из строя.
- Не ударяйте по дисплею и не нажимайте на него.
- При подсоединении/отсоединении шнуров и кабелей не тяните за шнур. Беритесь только за разъем, чтобы не повредить внутренние элементы кабеля.
- Чтобы не беспокоить соседей, постарайтесь устанавливать разумный уровень громкости. А чтобы не думать об этом вовсе (особенно ночью), лучше использовать наушники.
- При транспортировке прибора по возможности используйте заводскую упаковку (включая прокладочный материал) или аналогичные упаковочные материалы.
- Не прилагайте избыточных усилий при работе с пюпитром.
- Используйте только рекомендуемые педаль экспрессии (Roland серии EV; приобретается отдельно) и ножную педаль (Roland серии DP, BOSS FS-5U). Подключение педалей других типов может повредить прибор.
- Некоторые коммутационные кабели содержат резисторы. С данной аппаратурой их использовать нельзя. Это может привести к тому, что уровень звука будет либо чрезвычайно низким, либо его невозможно будет слушать. За информацией о характеристиках соединительных кабелей обращайтесь к их производителям.

### Устройства USB для подключения к порту USB MEMORY

- BK-5 поддерживает работу со стандартными накопителями USB Flash.
- Емкость внешнего накопителя не должна превышать 2 Тб (накопитель должен быть отформатирован в системе FAT-32).
- Используйте накопители USB, поставляемые Roland (серии M-UF). Поддержка накопителей других марок не гарантируется.

### Использование USB-накопителей

- Аккуратно устанавливайте USB-накопитель в слот до упора.
- Не прикасайтесь к контактам USB-накопителя. Избегайте загрязнения контактов.
- USB-накопитель собран с высокой точностью и требует аккуратного обращения. Соблюдайте следующие правила:
  - Чтобы избежать повреждения накопителя статическим электричеством, прежде чем взять его в руки снимите заряд с тела и одежды.
  - Не прикасайтесь к контактам накопителя и не допускайте их соприкосновения с металлическими предметами.
  - Не сгибайте и не бросайте накопители, не подвергайте их воздействию сильных ударов или вибрации.
  - Не подвергайте накопители воздействию прямых солнечных лучей, не оставляйте в закрытых автомобилях или других аналогичных местах.
  - Избегайте попадания влаги на накопители.
  - Не разбирайте и не модифицируйте накопители.

- Подключая накопитель USB, ориентируйте его согласно размеру и вставляйте в слот без излишних усилий. В противном случае слот USB может быть поврежден.
- Не помещайте в слот USB посторонних предметов (проводов, монет, других устройств). Это может привести к повреждению слота USB.
- Не подключайте накопитель USB к BK-5 через хаб USB.
- Не подключайте и не отключайте накопитель USB в процессе обмена данными с ним (т.е., когда мигает индикатор доступа к накопителю USB).

### Обращение с дисками CD

- Не прикасайтесь и не царапайте рабочую сторону (поверхность с кодированными данными) диска. Поврежденный или загрязненный диск будет работать со сбоями. Чистите диски с помощью специальных средств.

### Авторские права

- Несанкционированные запись, распространение, продажа, сдача в прокат, публичное воспроизведение и подобные действия, в целом или частично, любого произведения (музыкальной композиции, видеозаписи, эфирной программы, публичного выступления и т.д.), авторские права на которое принадлежат третьей стороне, запрещены законом.
- Не используйте прибор в целях нелегального распространения аудиоматериалов или нарушающих авторские права третьей стороны. Производитель не несет ответственности ни за какие противоправные действия пользователя.

### Поддерживаемые аудиофайлы

- Файлы WAVE:
  - Формат WAV
  - Разрешение 16 бит (линейные)
  - Частота дискретизации 44.1 кГц
  - Stereo/моно
- Файлы MP3:
  - MPEG-1 Audio Layer 3
  - Частота дискретизации: 8/11.025/12/16/22.05/24/32/44.1/48 кГц
  - Битрейт: 32/40/48/56/64/80/96/112/128/160/192/224/256/320 kbps, VBR (переменный)

### Поддерживаемые стандартные MIDI-файлы

- Формат 0/1

- 
- Названия всех продуктов, встречающиеся в данном документе, являются торговыми марками или зарегистрированными торговыми марками соответствующих владельцев.
  - Технология кодирования звука MPEG Layer-3 лицензирована Fraunhofer IIS Corporation и THOMSON Multimedia Corporation.
  - Microsoft и Windows являются зарегистрированными торговыми марками Microsoft Corporation.
  - Copyright © 2003 by Bitstream, Inc. Все права защищены. Bitstream Vera является торговой маркой Bitstream, Inc.
  - MMP (Moore Microprocessor Portfolio) обозначает портфолио патента микропроцессорной архитектуры, разработанной Technology Properties Limited (TPL). Компания Roland получила лицензию на данную технологию у TPL Group.

## 2. Основные возможности

BK-5 — профессиональный клавиатурный аранжировщик, разработанный для использования музыкантами любого уровня на сцене, в студии или дома.

### Полнофункциональный инструмент

BK-5 содержит высококачественный тон-генератор с полифонией в 128 голосов, в котором реализованы последние технологические достижения компании Roland.

### Высококачественные ритмы

В памяти BK-5 содержится более 300 аккомпанементов (в данном инструменте называемых "ритмами"), соответствующих музыкальным жанрам различных географических регионов (включая Восточную Европу, Латинскую Америку и Азию). В состав каждого ритма входят 4 вступления, 4 основных вариации, 4 коды, а также по 3 сбивки "Up" и "Down".

### Четыре набора установок для каждого ритма (One Touch)

Для каждого ритма предусмотрено 4 набора установок, в которых определены наиболее подходящие для выбранного ритма тембры, эффекты и другие параметры партий клавиатуры.

### USB-плеер стандартных MIDI-файлов и ритмов

BK-5 позволяет воспроизводить стандартные MIDI-файлы и ритмы с подключенного накопителя USB.

### USB-плеер/рекордер аудиофайлов

BK-5 позволяет воспроизводить файлы mp3 и WAV непосредственно с подключенного накопителя USB, а также осуществлять запись исполнения музыканта. Полученные в результате записи аудиофайлы WAV можно воспроизводить на BK-5.

### Три партии клавиатуры

BK-5 содержит 3 клавиатурных MIDI-партии (Upper 1, Upper 2, Lower), которые служат для исполнения в реальном времени.

### 16 партий пьесы

BK-5 также содержит 16 партий пьесы, использующихся для воспроизведения стандартных MIDI-файлов, с возможностью управления по MIDI (компьютера, подключенного к разъему MIDI IN или к порту COMPUTER USB). Это позволяет использовать BK-5 в качестве 16-тембрального звукового MIDI-модуля.

### Функции Song и Style Makeup Tools для стандартных MIDI-файлов и ритмов

Эти функции позволяют модифицировать пьесы, не углубляясь в изучение MIDI-команд, на основе которых производятся эти изменения.

### Функция Performance List

Эта функция позволяет сохранять практически все установки BK-5 пьесы и/или ритма, использующихся в процессе исполнения. Список, содержащий эти установки, можно сохранить на накопитель USB, а затем загрузить в инструмент при необходимости.

### Создание и редактирование ритмов

Функция Rhythm Composer позволяет создавать новые ритмы, а также редактировать (изменять) существующие, а затем сохранять их в качестве "пользовательских" на накопитель USB.

### Мультиэффекты для ритмов или стандартных MIDI-файлов и партий клавиатуры

BK-5 содержит 2 независимых процессора эффектов (MFX A и B) для обработки тембров воспроизводимых стандартных MIDI-файлов и ритмов. Кроме того, один процессор MFX служит для обработки тембров партий клавиатуры (Upper 1, Upper 2, Lower).

### Композитный видеовыход

К разъему VIDEO OUTPUT в BK-5 можно подключить внешний дисплей, на который будут выводиться тексты и аккорды исполняемых пьес (только для файлов SMF).

Также на дисплее можно организовать просмотр цифровых изображений формата .jpg.

### 16 партий NTA (Note-to-Arranger)

BK-5 позволяет использовать до 16 партий, управляющих секцией аранжировщика по MIDI ("Note-to-Arranger").



# Содержание

1. Важные замечания .....	6	Переименование или удаление файлов/папок на накопителе USB .....	36
2. Основные возможности .....	8	Переименование .....	36
3. Описание панелей .....	11	Удаление .....	36
Лицевая панель .....	11	Поиск файлов с помощью функции "Search" .....	37
Тыльная панель .....	14	Использование функции "Play All Songs" .....	38
4. Функции быстрого доступа .....	15	Отключение функции "Play All Songs" .....	39
5. Подготовка к работе .....	16	Функция "Loop" (MARK A/B) .....	39
Подключение сетевого адаптера .....	16	Установки границ цикла .....	39
Подключение усилителя, микшера и т.д. ....	16	10. Дополнительные функции .....	41
Подключение MIDI-устройства .....	17	Транспонирование с шагом в полутон .....	41
Подключение BK-5 к компьютеру .....	17	Транспонирование с шагом в октаву .....	41
Если компьютер не распознает BK-5 .....	17	Функции "Track Mute" и "Center Cancel" .....	42
Подключение к телевизору .....	18	Выбор мьютируемых треков ритмов или пьес SMF .....	42
Подключение ножных педалей .....	18	Функция "Melody Intelli(gence)" .....	43
Подключение аудиоплеера .....	19	Режим Split .....	43
Использование наушников .....	19	Громкость партий клавиатуры .....	43
Использование пюпитра .....	19	11. Списки перформансов .....	45
Включение/выключение питания .....	20	Общая информация .....	45
Включение питания .....	20	Загрузка списка перформансов/ Music Assistant/Factory Songs .....	45
Выключение питания .....	20	Загрузка перформанса/"Music Assistant"/ "Factory Songs" .....	46
Функция энергосбережения .....	20	Быстрая загрузка перформанса .....	46
Прослушивание демонстрации .....	21	Сохранение установок в перформанс .....	46
6. Принципы работы с BK-5 .....	22	Дополнительные функции работы со списком перформансов .....	47
Использование дисплея и курсора .....	22	Функция Rename .....	47
Главная страница .....	22	Функция Delete .....	48
Перемещение курсора и установка параметров .....	22	Функция Make New List .....	48
Переключение страниц .....	22	Редакция перформансов .....	48
7. Воспроизведение партий клавиатуры .....	24	Операция Delete Performance .....	49
Включение/отключение партий UP2 и LWR .....	24	Сохранение отредактированного списка перформансов .....	49
Выбор тембров для партий .....	24	12. Сопровождение музыки видеорядом .....	50
Выбор тембров кнопками [UP2] или [LWR] .....	24	Просмотр слайд-шоу .....	50
Выбор тембра на главной странице .....	24	Слайд-шоу VIMA TUNES .....	50
Выбор тембров, ритмов и перформансов с помощью функции "Numeric" .....	25	Пользовательское слайд-шоу .....	50
Проверка MIDI-адреса тембра или ритма .....	26	Использование фонового изображения .....	51
Функция "Help" .....	26	13. Запись исполнения в аудиофайл .....	52
8. Работа с ритмами .....	27	Запись .....	52
Баланс громкости между партиями аккомпанемента и клавиатуры .....	27	Прослушивание результатов записи .....	53
Понятие ритмов .....	27	Сохранение результатов записи в аудиофайл .....	53
Использование ритмов .....	27	14. Функции блокировки .....	54
Выбор ритмов .....	29	Включение/отключение блокировки .....	54
Воспроизведение ритмов .....	30	15. Работа с меню .....	55
Использование функции One Touch .....	31	Общая процедура .....	55
Программирование установок ONE TOUCH (One Touch Edit) .....	32	Internal Lyrics .....	55
9. Функция плеера USB .....	34	External Lyrics .....	56
Подготовка плеера USB к работе .....	34		
Поддерживаемые BK-5 типы файлов .....	34		
Выбор пьесы или ритма с накопителя USB .....	34		
Воспроизведение пьесы или ритма с накопителя USB .....	35		

Параметры Performance Edit . . . . .	56	19. Список тембров . . . . .	119
'Параметры Tone Part View . . . . .	56	20. Список наборов ударных . . . . .	125
'Параметры Tone Part MFX . . . . .	60	21. Технические характеристики . . . . .	138
Параметры Rhythm Parts . . . . .	61	Системные требования для программы Style	
Split . . . . .	61	Converter 4 . . . . .	140
Key . . . . .	62	22. Таблица MIDI-функций . . . . .	141
Параметры Arranger Setting . . . . .	62	23. Таблица распознавания аккордов . . . . .	142
Параметры Melody Intelligent . . . . .	64		
Save As Default . . . . .	65		
Параметры Global . . . . .	65		
Save Global . . . . .	70		
One Touch Edit . . . . .	70		
Mastering Tools . . . . .	71		
Compressor . . . . .	71		
Equalizer . . . . .	72		
Makeup Tools (ритм и SMF) . . . . .	74		
Использование функции Makeup Tools . . . . .	74		
Common . . . . .	74		
Instrument . . . . .	75		
Freeze Data . . . . .	79		
Сохранение новой версии ритма или пьесы SMF . . . . .	80		
Rhythm Composer			
(создание собственных ритмов) . . . . .	81		
Очистка RAM-памяти (инициализация ритма) . . . . .	81		
Подготовка к записи первого трека . . . . .	82		
Запись паттерна ритма . . . . .	85		
Прослушивание ритма и добавление треков . . . . .	85		
Сохранение ритма . . . . .	85		
Запись дополнительных треков и паттернов . . . . .	86		
Функция Help на странице Rhythm Composer . . . . .	86		
Мьютирование одних треков при записи других . . . . .	87		
Соло . . . . .	87		
Функции Rhythm Track Edit . . . . .	88		
Редактирование отдельных событий ритма			
(Micro Edit) . . . . .	99		
Общая процедура . . . . .	99		
Редактирование событий . . . . .	100		
Дополнительные операции редактирования . . . . .	101		
Параметры MIDI . . . . .	102		
Local . . . . .	103		
Загрузка набора MIDI . . . . .	103		
Edit Rhythm Parts . . . . .	104		
Edit Tone Parts . . . . .	105		
Edit Song Parts . . . . .	105		
Edit System . . . . .	106		
Sync . . . . .	106		
Basic . . . . .	107		
Rhythm . . . . .	108		
NTA . . . . .	108		
Parameters . . . . .	109		
Visual Control TxCh . . . . .	110		
Save MIDI Set . . . . .	110		
Factory Reset . . . . .	111		
Форматирование накопителя USB . . . . .	111		
16. Функция Visual Control . . . . .	113		
Выбор клипов и банков в опциональном			
устройстве MIDI Visual Control/V-LINK . . . . .	114		
17. Неисправности . . . . .	115		
18. Список ритмов . . . . .	117		
Номера Program Change для групп ритмов . . . . .	118		
Совместимость с инструментами серии E . . . . .	118		
Выбор перформанса из списка по MIDI . . . . .	118		

### 3. Описание панелей

#### Лицевая панель

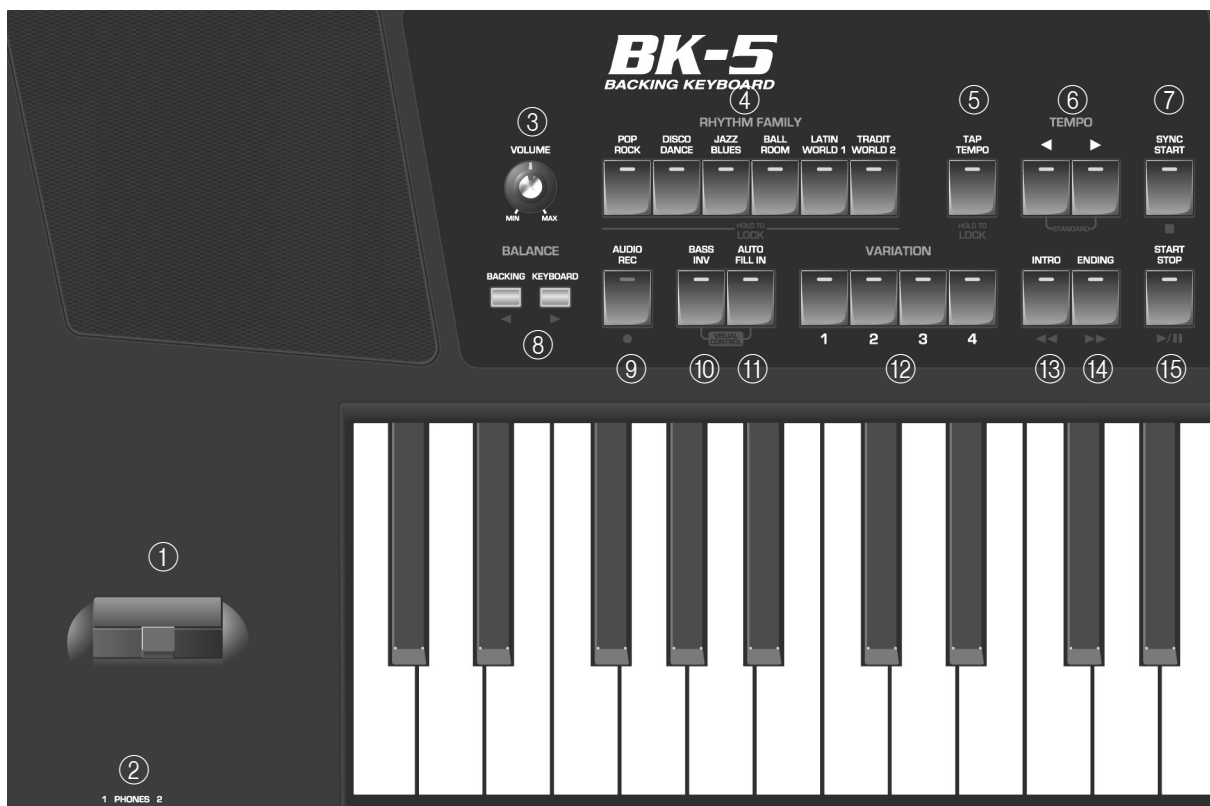

- ① **Джойстик высоты тона/модуляции**  
Перемещения джойстика влево/вправо понижают/повышают высоту тона. При перемещении джойстика от себя звук начинает обрабатываться эффектом модуляции (обычно вибрато).
- ② **Разъемы PHONES 1 & 2**  
Служат для подключения двух пар опциональных наушников (Roland серии RH). При коммутации наушников динамики инструмента отключаются.
- ③ **Регулятор VOLUME**  
Служит для установки общей выходной громкости BK-5 (всех сигналов, выводящихся через разъемы OUTPUT), а также громкости в подключенных наушниках.
- ④ **Кнопки RHYTHM FAMILY**  
Используются для выбора группы ритма, который будет использоваться следующим. При нажатии на одну из этих кнопок открывается список всех ритмов, содержащихся в выбранной группе. Если нажать и удерживать эту кнопку, включится блокировка смены ритма (стр. 54).

- ⑤ **Кнопка TAP TEMPO**  
Нажав несколько раз на эту кнопку, можно задать темп текущего ритма или пьесы. Темп вычисляется на основе интервалов между нажатиями. Если нажать и удерживать эту кнопку, включится блокировка смены темпа (стр. 54).

- ⑥ **Кнопки TEMPO**  
Используются для изменения темпа текущих ритма или пьесы. Одновременное нажатие на эти кнопки восстанавливает оригинальный темп ритма или пьесы.

**NOTE**

Для установки темпа также можно воспользоваться кнопкой [TAP TEMPO] ⑤.

- ⑦ **Кнопка SYNC START**  
Служит для включения функции Sync Start. Если индикатор кнопки горит, воспроизведение ритма можно запустить, взяв ноту или аккорд на клавиатуре. См. стр. 27.  
Если выбран файл пьесы, эта кнопка останавливает воспроизведение.

- ⑧ Кнопки **BALANCE**  
Служат для установки баланса громкости ритмов, пьес (BACKING) и партий клавиатуры (PART).
- ⑨ Кнопка **AUDIO REC**  
Используется для запуска записи исполнения. Записываются все аудиосигналы, поступающие на разъемы OUTPUT (воспроизводимые аудиосигналы и звуки, воспроизводимые MIDI-партиями). См. стр. 52.  
Эта кнопка также служит для выбора функции Rhythm Composer (стр. 81).
- ⑩ Кнопка **BASS INV**  
Служит для включения/отключения функции Bass Inversion (стр. 29).
- ⑪ Кнопка **AUTO FILL IN**  
Служит для включения функции Auto Fill-In, которая используется для переходов (сбивок) между вариациями ритма, выбираемыми кнопками VARIATION.
- ⑫ Кнопки **VARIATION 1/2/3/4**  
Используются для выбора "вариации" ритма, т.е. варианта аранжировки выбранного ритма.

- ⑬ Кнопка **INTRO**  
Если эта кнопка включена, воспроизведение ритма начинается со вступления. Выбранное вступление обозначается кнопкой VARIATION (каждый ритм имеет по 4 вступления).  
Если выбран файл пьесы, эта кнопка осуществляет перемотку назад.

**NOTE**

Эту кнопку можно использовать и при воспроизведении ритма.

- ⑭ Кнопка **ENDING**  
Если эта кнопка включена, воспроизведение ритма заканчивается кодой. Выбранная кода обозначается кнопкой VARIATION (каждый ритм имеет по 4 коды).  
Если выбран файл пьесы, эта кнопка осуществляет перемотку вперед.
- ⑮ Кнопка **START/STOP**  
Запускает/останавливает воспроизведение ритма. Если выбран файл пьесы, эта кнопка запускает и временно останавливает (пауза) воспроизведение пьесы.



- ⑯ Дисплей  
Отображает различную информацию.
- ⑰ Колесо **CURSOR/VALUE**  
Служит для перемещения курсора по дисплею, выбора параметров и установки их значений.
- ⑱ Кнопка **ENTER/SELECT**  
Служит для подтверждения или отмены выбора параметра, отмеченного курсором.
- ⑲ Кнопка **PERFORMANCE LIST**  
Открывает список перформансов (стр. 45).
- ⑳ Кнопка **PERFORMANCE WRITE**  
Обычно служит для сохранения установок перформанса. В зависимости от текущей страницы экрана, также может использоваться для сохранения ритмов и пьес.

- ⑳ Кнопка KEY  
Служит для включения функции транспонирования, которая воздействует на ритмы, пьесы и 3 партии (UP1, UP2, LWR). Если индикатор кнопки не горит, транспонирование отключено.  
Если нажать и удерживать эту кнопку, включится функция блокировки установок (стр. 54).
- ㉑ Кнопка TRACK MUTE/CENTER CANCEL  
Служит для мьютирования (отключения) партий аккомпанемента ритма, мелодии в файле SMF или для заглушения партии вокала в аудиофайле (WAV или mp3), что позволяет организовать исполнение под фонограмму.  
Если нажать и удерживать эту кнопку, откроется страница выбора партий файла SMF или ритма, которые требуется отключить.
- ㉒ Кнопка USB MEMORY  
Открывает список файлов, находящихся на накопителе USB, подключенном к порту USB MEMORY.
- ㉓ Порт USB MEMORY  
Служит для подключения опционального накопителя USB.
- NOTE**  
Не рекомендуется использование хабов USB, активных или пассивных. Подключайте к данному порту только один накопитель USB.
- NOTE**  
Используйте накопители USB, поставляемые Roland. Поддержка накопителей USB других производителей не гарантируется.
- ㉔ Кнопка MENU  
Служит для вывода меню, содержащего различные функции. Если одновременно нажать кнопки [MENU] и [EXIT], BK-5 перейдет в режим демонстрационного воспроизведения.
- ㉕ Кнопка EXIT  
Служит для перехода на более высокий уровень меню. Если нажать и удерживать ее, на дисплей выведется главная страница.
- ㉖ Кнопка SPLIT  
Служит для включения режима Split. Если индикатор кнопки горит, ноты, взятые слева от C4 (точки раздела) на клавиатуре, воздействуют на партию LWR. Ноты, взятые справа от точки раздела, воздействуют на партии UP1 и UP2. См. "Режим Split" на стр. 43.
- ㉗ Кнопки PART LWR и UP2  
Используются для включения/отключения соответствующих партий клавиатуры (Lower и Upper2).
- NOTE**  
Партия Upper1 (UP1) всегда активна, отключить ее невозможно.

- ㉘ Кнопка ONE TOUCH  
Служит для загрузки установок One Touch. Если нажать и удерживать эту кнопку, откроется страница редактирования и сохранения установок One Touch.
- NOTE**  
Для выбора ячейки памяти One Touch используйте кнопки TONE [1]~[4] (стр. 31).
- ㉙ Кнопки MELODY INTELL  
Используются для автоматического добавления гармонии (второго или третьего голоса) к основной мелодии.  
Если нажать и удерживать эту кнопку, откроется страница параметра "Melody Intelligent".
- ㉚ Кнопка NUMERIC  
Нажмите эту кнопку, чтобы с помощью кнопок TONE ㉘ можно было вводить числовые значения (стр. 25).
- ㉛ Кнопки TONE (выбор тембра) / [0]~[9] (числовые кнопки)  
Служат для выбора тембров по категориям (стр. 24).  
Если включить кнопку NUMERIC ㉚, эти кнопки можно будет использовать для ввода числовых значений.  
Если нажать и удерживать любую из этих кнопок, включится блокировка смены тембра (стр. 54).

## Тыльная панель



- ① **Порт USB COMPUTER**  
Служит для подключения ВК-5 к компьютеру по USB (стр. 17).
- ② **Миниджек AUDIO INPUT (STEREO)**  
Служит для приема аудиосигналов с внешнего оборудования (плеер CD/mp3, синтезатор, и т.д.).
- ③ **Разъемы AUDIO OUTPUT R и L/MONO**  
Служат для вывода аудиосигналов, как генерируемых ВК-5, так и поступивших на вход ВК-5.  
**NOTE**  
Чтобы использовать только один канал внешнего усилителя, задействуйте разъем L/MONO. Для получения наивысшего качества звука рекомендуется работа в стерео.
- ④ **Разъем VIDEO OUTPUT**  
Служит для подключения видеовхода телевизора или внешнего дисплея.  
**NOTE**  
Предусмотрен выбор формата (PAL или NTSC) и соотношения сторон кадра (стр. 68).
- ⑤ **Разъем PEDAL HOLD**  
Служит для подключения опциональных ножных педалей (Roland серии DP, BOSS FS-5U), управляющих удержанием нот для партий клавиатуры (а также партии MELODY INTELL). Эту функцию также называют "сустейном" и "демпфированием".
- ⑥ **Разъем PEDAL SWITCH/EXPRESSION**  
Служит для подключения опциональных ножных педалей (Roland серии DP, BOSS FS-5U) или педали экспрессии (Roland EV-5) (стр. 18).
- ⑦ **Разъемы MIDI IN & OUT**  
Служат для подключения MIDI-оборудования (стр. 17).
- ⑧ **Кнопка POWER**  
Служит для включения/отключения питания (стр. 20).  
*По умолчанию питание ВК-5 автоматически отключается через 30 минут после последней манипуляции с ним.*  
Если питание ВК-5 автоматически отключилось, его можно включить кнопкой [POWER]. Чтобы не использовать функцию автоматического отключения питания, установите параметр "Auto Off" в "OFF" (стр. 70).
- ⑨ **Разъем DC IN**  
Служит для подключения прилагаемого сетевого адаптера PSB-7U (стр. 16).

## 4. Функции быстрого доступа

Для организации быстрого перехода к соответствующим страницам параметров служат приведенные ниже кнопки. Некоторые из них включают функцию блокировки (стр. 54).

Нажать и удерживать	Функция
Кнопки RHYTHM FAMILY	Блокирует изменение ритма при переключении перформанса.
	Блокирует изменение темпа при переключении перформанса.
	Если после входа в режим готовности к записи (индикатор мигает), нажать и удерживать эту кнопку, данный режим будет отменен (используется для отказа от записи).
	Блокирует изменение установки транспонирования при переключении перформанса.
	Открывает страницу "Rhythm Track Mute" или "Song Track Mute".
	Открывает страницу тембра, назначенного на партию Lower.
	Открывает страницу тембра, назначенного на партию Upper2.
	Если одновременно нажать на кнопки [LWR] и [UP2] (не удерживая их), откроется страница установки громкости партий Upper1, Upper2 и Lower.
	Открывает страницу "One Touch Edit".
	Открывает страницу "Melody Intelligence".
	В определенных случаях открывает страницу "Help".
Кнопки TONE	Блокирует изменение тембра при переключении перформанса.
	Открывает страницу "Split".
	Если нажать и удерживать эту кнопку, откроется главная страница, независимо от текущего состояния дисплея.

## 5. Подготовка к работе

### Подключение сетевого адаптера

1. Установите в минимум регулятор [VOLUME].
2. Подключите прилагаемый сетевой шнур к сетевому адаптеру.

При включении сетевого адаптера в розетку индикатор загорается.

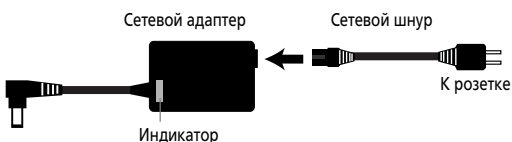

Размещайте сетевой адаптер так, чтобы его индикатор (см. рис.) смотрел вверх, а сторона с текстовой информацией — вниз.

#### NOTE

В зависимости от региона поставки форма вилки сетевого шнура может отличаться от приведенной на рисунке.

3. Подключите сетевой адаптер к разъему DC IN тыльной панели ВК-5.

Тыльная панель ВК-5      POWER      DC IN  
USE ROLAND PSB-7U  
ADAPTOR ONLY



4. Подключите сетевой шнур к розетке.

При включении сетевого адаптера в розетку индикатор загорится.

#### NOTE

Используйте только прилагаемый сетевой адаптер (PSB-7U). Убедитесь в соответствии сетевого напряжения указанному на корпусе адаптера. Другие блоки питания могут отличаться полярностью или напряжением, поэтому их применение способно повредить аппаратуру или привести к поражению электротоком.

#### NOTE

Если не планируется использовать ВК-5 в течение длительного времени, отключите сетевой шнур от розетки.

### Подключение усилителя, микшера и т.д.

Поскольку ВК-5 имеет встроенные динамики, подключать его к внешней звуковой системе не обязательно.

Однако, к разъемам OUTPUT на ВК-5 можно подключить внешний усилитель (Roland серии KC) или аудиовходы внешнего инструмента (цифрового фортепиано, и т.д.).

#### NOTE

Во избежание сбоев в работе и/или повреждения динамиков и других устройств всегда устанавливайте в минимум громкость и отключайте питание всех устройств перед коммутацией.

1. Установите в минимум регулятор [VOLUME].
2. Отключите питание всех устройств.
3. Подключите разъемы OUTPUT на ВК-5 к входам внешнего устройства.

Подключение ВК-5 к усилителю

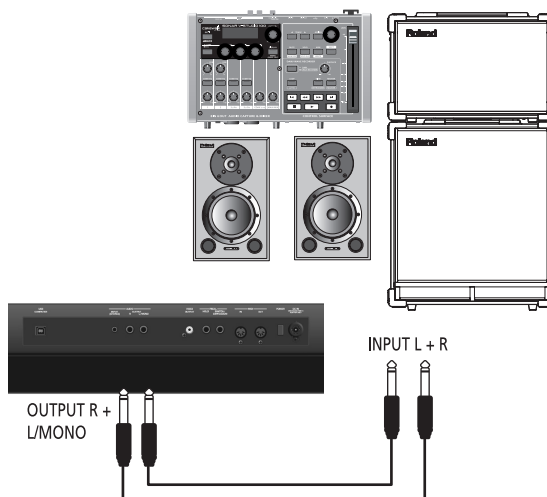

Для коммутации с усилителем используйте несимметричные (моно) кабели с джеками 1/4" со стороны подключения к ВК-5. Разъемы с другой стороны кабелей должны соответствовать гнездам коммутируемого устройства.

#### NOTE

Имейте в виду, что некоторые кабели содержат резисторы. Не используйте такие кабели, так как уровень звука в этом случае может оказаться низким. За информацией о характеристиках кабеля обратитесь к его производителю.



## Подключение MIDI-устройства

BK-5 может обмениваться (передавать и принимать) данными исполнения с внешним MIDI-устройством, что позволяет обоим устройствам работать "в связке". Например, с помощью одного устройства можно управлять воспроизведением звуков другого.

MIDI (Musical Instrument Digital Interface) является стандартным протоколом обмена данными между электронными музыкальными инструментами и компьютерами.

Разъемы MIDI в BK-5 предназначены для передачи и приема данных такого типа. Благодаря наличию этих разъемов возможны различные способы коммутации BK-5 с внешним MIDI-оборудованием.

### ■ Пример коммутации

Во избежание сбоев в работе и/или повреждения динамиков и других устройств всегда устанавливайте в минимум громкость и отключайте питание всех устройств перед их коммутацией.

Воспроизведение звуков BK-5 с помощью MIDI-секвенсора

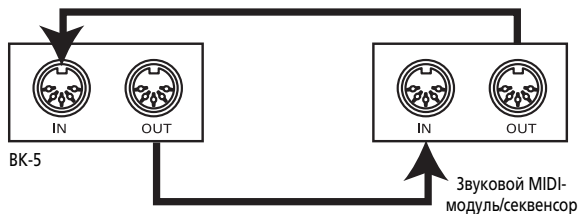

Воспроизведение звуков MIDI-модуля с помощью BK-5

### NOTE

Некоторые инструменты, например, V-Accordion FR-3x, оборудованы только одним разъемом MIDI, функция которого (IN или OUT) определяется установками самого инструмента. Чтобы управлять работой BK-5 с помощью такого инструмента, в последнем для разъема MIDI требуется выбрать функцию передачи MIDI-сообщений (OUT).

### ■ MIDI-каналы

Протокол MIDI поддерживает обмен данными по 16 каналам с номерами от 1 до 16. Чтобы организовать выбор и воспроизведение звуков при коммутации двух MIDI-устройств, их необходимо настроить на один и тот же MIDI-канал.

BK-5 поддерживает прием по всем каналам, с 1 по 16.

## Подключение BK-5 к компьютеру

Если опциональным кабелем USB подключить порт COMPUTER на тыльной стороне BK-5 к порту USB компьютера, будут доступны следующие функции.

- Использование BK-5 в качестве звукового модуля.
- Обмен MIDI-данными между BK-5 и программой секвенсора, что расширит возможности редакции записанного материала.

1. Опциональным кабелем USB (типа A->B) подключите BK-5 к компьютеру, как показано на рисунке.

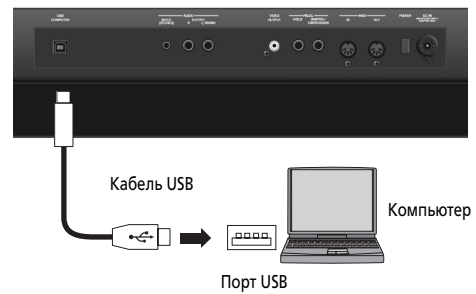

2. Системные требования к компьютеру изложены на веб-сайте Roland:

<http://www.roland.com/>

В качестве альтернативы можно соединить разъем MIDI OUT в BK-5 с разъемом MIDI IN компьютерного MIDI-интерфейса.

### Если компьютер не распознает BK-5

В большинстве случаев для подключения BK-5 к компьютеру установка драйвера не требуется. Однако, при возникновении проблем используйте оригинальный драйвер Roland, который можно загрузить с веб-сайта Roland:

<http://www.roland.com/>

Выберите и установите необходимый драйвер USB. См. "USB Driver" на стр. 69.

### ■ Предупреждение

- Во избежание сбоев в работе и/или повреждения динамиков и других устройств всегда устанавливайте в минимум громкость и отключайте питание всех устройств перед коммутацией.
- По USB возможен обмен только MIDI-данными. Передача аудиоданных пьес, записанных в BK-5, не поддерживается.
- Включайте питание BK-5 перед запуском MIDI-приложения в компьютере. Не отключайте питание BK-5 в процессе работы MIDI-приложения.

## Подключение к телевизору

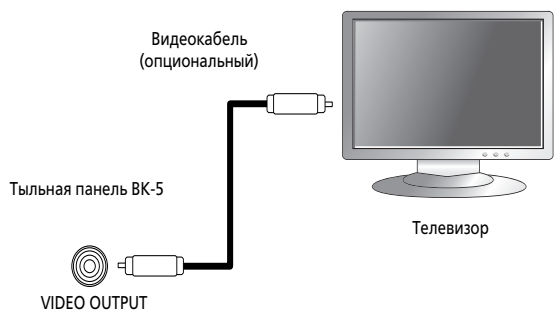

### NOTE

Во избежание сбоев в работе и/или повреждения динамиков и других устройств всегда устанавливайте в минимум громкость и отключайте питание всех устройств перед коммутацией.

1. Выключите питание ВК-5 и телевизора.
2. Подключите ВК-5 к телевизору.  
Оptionальным видеокабелем подключите разъем VIDEO OUTPUT на ВК-5 к видеовходу телевизора.
3. Включите питание ВК-5 (стр. 20).
4. Включите питание телевизора.
5. При необходимости определите выходной формат (стр. 68).
6. Определите соотношение сторон кадра в телевизоре.  
Соотношение сторон кадра является пропорцией между шириной и высотой экрана. См. стр. 68.

## Подключение ножных педалей

### ■ Ножная педаль или педаль экспрессии

К разъему PEDAL SWITCH/EXPRESSION на ВК-5 можно подключить опциональные ножные педали (Roland серии DP, BOSS FS-5U) или педаль экспрессии (Roland серии EV).

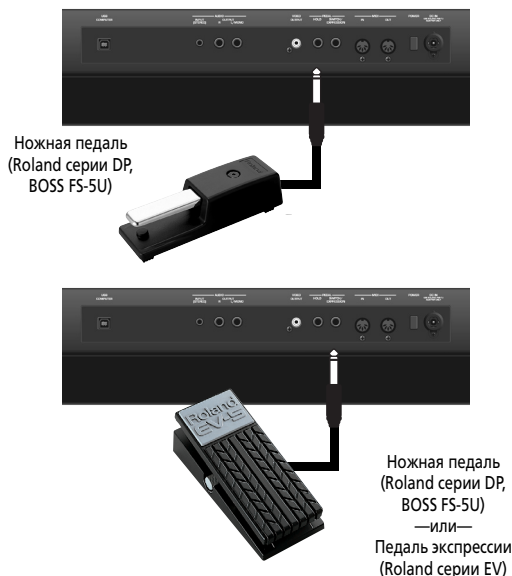

По умолчанию на ножную педаль назначена функция "Start/Stop", однако, ее можно запрограммировать и на выполнение других функций (стр. 70).

ВК-5 также оборудован разъемом HOLD, к которому можно подключить демпферную или ножную педаль (Roland серии DP или BOSS FS-5U). Эта педаль позволяет управлять функцией Hold, т.е., сущестенном взятых нот.

### NOTE

Используйте только рекомендуемую педаль экспрессии (Roland серии EV; приобретается отдельно) и ножную педаль (Roland серии DP, BOSS FS-5U). Подключение педалей других типов может повредить прибор.

## Подключение аудиоплеера

К разъему AUDIO INPUT (STEREO) можно подключить аудиоплеер или другое устройство линейного уровня.

Уровень входного сигнала устанавливается параметром "Audio In Level" на странице MENU → Global → Utility (стр. 69).

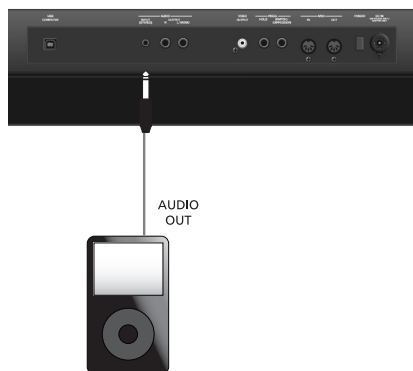

Также доступна функция подавления сигнала в центре стереопанорамы входного сигнала. См. "Audio In Center Canc" на стр. 69.

## Использование наушников

Наушники позволяют работать с BK-5 в любое время суток, даже ночью, не беспокоя окружающих.

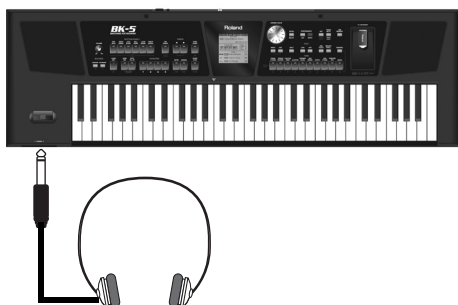

1. Подключите наушники к разъему PHONES 1 или 2 (левая часть лицевой панели BK-5). При этом встроенные в BK-5 динамики отключаются.
2. Установите громкость в наушниках регулятором [VOLUME].

### ■ Замечания по использованию наушников

- Чтобы не повредить кабель наушников беритесь непосредственно за сами наушники. Отсоединяя их, держитесь за разъем, не тяните за кабель.
- Наушники могут выйти из строя, если в момент их подсоединения установлен высокий уровень громкости. Подключайте наушники только после установки громкости в минимум.
- Чтобы не допустить ослабления слуха, не работайте в наушниках продолжительное время на больших уровнях громкости.
- Используйте стереонаушники с разъемом 1/4".

## Использование пюпитра

1. Установите пюпитр, как показано на рисунке.

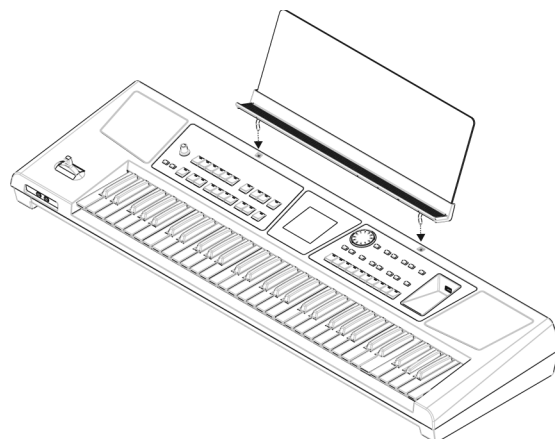

### NOTE

Перед перемещением BK-5 обязательно снимайте пюпитр.

### NOTE

Не прилагайте чрезмерных физических усилий при обращении с пюпитром.

### NOTE

Пюпитр не предназначен для размещения на нем ноутбуков и других тяжелых предметов.

## Включение/выключение питания

Завершив коммутацию, включите питание оборудования в описанной ниже последовательности. Нарушение очередности включения может привести к неисправностям и/или повреждению динамиков и других устройств.

### Включение питания

1. Установите в минимум регулятор [VOLUME].



#### NOTE

Во избежание повреждения динамиков и других устройств, перед коммутацией устанавливайте в минимум громкость и отключайте питание всех коммутируемых приборов. Даже после этого при включении прибора может быть слышен призывок, однако это не является признаком неисправности.

2. Нажмите кнопку [POWER].

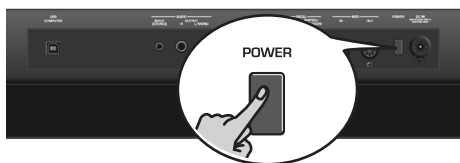

Питание включится, на дисплей BK-5 выведется заставка, а затем главная страница.

Через небольшой промежуток времени BK-5 будет готов к работе.



#### NOTE

Данный прибор оборудован схемой защиты, поэтому вход в рабочий режим осуществляется с задержкой в несколько секунд.

3. Включите внешнюю звуковую систему или подключите наушники (стр. 19).
4. Регулятором [VOLUME] установите громкость.

### Выключение питания

1. Установите в минимум регулятор [VOLUME].

#### NOTE

Не отключайте питание BK-5 в процессе записи/воспроизведения или обмена данными с накопителем USB.

2. Отключите внешнюю звуковую систему.
3. Нажмите кнопку [POWER].

Экран погаснет, и питание выключится.

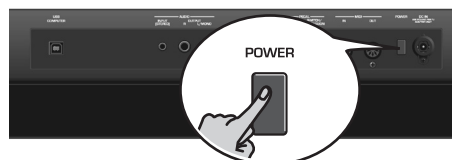

#### NOTE

Чтобы полностью обесточить прибор, сначала выключите питание кнопкой [POWER], а затем отсоедините сетевой шнур от розетки. См. "Подключение сетевого адаптера" на стр. 16.

### Функция энергосбережения

#### ЗАМЕЧАНИЕ

BK-5 имеет функцию Auto Off, которая автоматически отключает питание инструмента через заданный промежуток времени после последней манипуляции с ним.

Незадолго до момента автоматического отключения питания на экране BK-5 начинается отсчет секунд. Чтобы продолжить работу с BK-5, нажмите любую кнопку.

Функцию "Auto Off" можно отключить. См. стр. 70. При отключении питания BK-5 с помощью функции "Auto Off" положение кнопки [POWER] не изменяется, поэтому для включения питания BK-5 требуется нажать на нее, подождать несколько секунд и еще раз нажать кнопку [POWER], чтобы включить питание BK-5.

## Прослушивание демонстрации

BK-5 содержит встроенную демонстрацию, раскрывающую все его возможности. Настоятельно рекомендуется ознакомиться с ней.

### NOTE

Также рекомендуется подключить к BK-5 внешний дисплей. См. "Подключение к телевизору" на стр. 18.

1. Одновременно нажмите кнопки [MENU] и [EXIT].

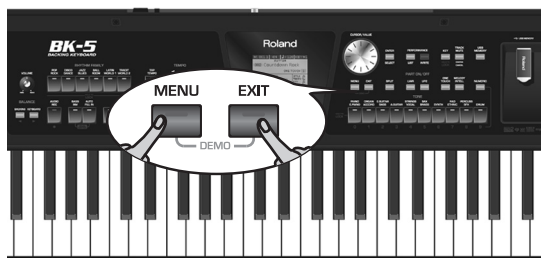

BK-5 начнет воспроизводить пьесу, а на дисплей будут выводиться изображения.

2. Нажмите кнопку [EXIT], чтобы выйти из режима демонстрации.

### NOTE

При воспроизведении демонстрации никакие данные через разъем MIDI OUT не передаются.

### NOTE

Все права защищены. Использование встроенных данных без разрешения правообладателя в целях, отличных от персональных, преследуется законом.

## 6. Принципы работы с BK-5

### Использование дисплея и курсора

Ниже описаны информация, отображающаяся на главной странице дисплея BK-5, а также операции с меню.

#### Главная страница

Текущий такт или оставшееся время: M:001.1

Размер: 4/4

Темп или скорость воспроизведения: 124

Текущая установка "Key": KEY 0

Тип файла: ритм, .SMF, .WAV, .mp3

Имя выбранного ритма (или загруженного файла): Broken Dance

Время записи: Rec.00.02

Имя аккорда, взятого последним: C Maj

Партии клавиатуры: UP1, UP2, LWR. Черным обозначается выбранная партия.

Выбранные тембры: UP1 0001 NaturalPiano, UP2 0037 MIDI EPiano2, LWR 0738 Attack! Pad

Индикатор ячейки One Touch

Состояние блокировки параметров

Транспонирование партий клавиатуры.

Поле значения выбранного параметра подсветится.



Например, изменим тембр, назначенный на партию Upper1 (UP1).

3. Колесом [CURSOR/VALUE] измените значение.
4. Нажмите кнопку [ENTER/SELECT], чтобы подтвердить ввод значения. Подсветка поля значения выключится, и колесо [CURSOR/VALUE] можно будет использовать для выбора другого параметра.

**Перемещение курсора и установка параметров**  
Курсором на экране можно выбрать только поля, содержащие числовые значения.

1. Вращая колесо, выберите курсором параметр, значение которого требуется изменить.

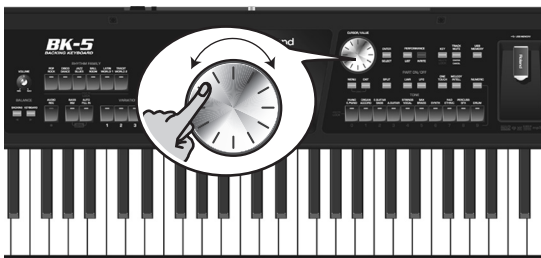

2. Нажмите кнопку [ENTER/SELECT], чтобы подтвердить выбор.



**Переключение страниц**  
Ниже описан выбор установки с помощью меню.

1. Нажмите кнопку [MENU].

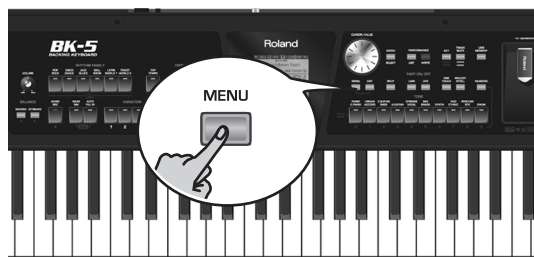

На дисплей выведется следующее:



На этой странице можно выбрать группу функций, содержащую установку, которую требуется изменить.

#### NOTE

В ряде случаев при нажатии на кнопку [MENU] вместо главного окна меню открывается меню редакции.

2. Колесом [CURSOR/VALUE] выберите группу функций. Например, выберем "Global".

3. Нажмите кнопку [ENTER/SELECT], чтобы перейти к группе функций "Global".  
На дисплей выведется следующее:

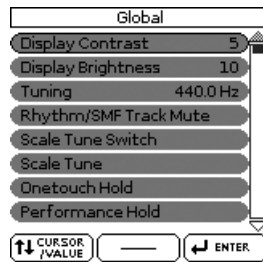

На этой странице непосредственно можно откорректировать параметры "Display Contrast", "Display Brightness" и "Tuning". Остальные параметры редактируются на дополнительных страницах.

4. Выбирайте другие функции "Menu" с помощью следующей процедуры:
- (a) Нажмите кнопку [EXIT], чтобы вернуться на страницу "Menu".
  - (b) Колесом [CURSOR/VALUE] выберите пункт, затем нажмите кнопку [ENTER/SELECT], чтобы перейти к соответствующей группе функций или установке.
  - (c) Нажмите и удерживайте кнопку [EXIT], чтобы вернуться на главную страницу BK-5. Кнопка [EXIT] перестанет мигать.

## 7. Воспроизведение партий клавиатуры

BK-5 поддерживает работу с 3 партиями клавиатуры (реального времени), которыми можно управлять по MIDI: UP1, UP2 и LWR. Партию UP1 можно использовать независимо или совместно с остальными. На каждую партию можно назначить любой звук ("тембр").

### Включение/отключение партий UP2 и LWR

Партия UP1 всегда включена. Партии UP2 и LWR можно включать и отключать.

1. Нажимая кнопки [UP2] или [LWR] включайте (индикатор горит) и отключайте (индикатор не горит) соответствующие партии (Upper2 или Lower).

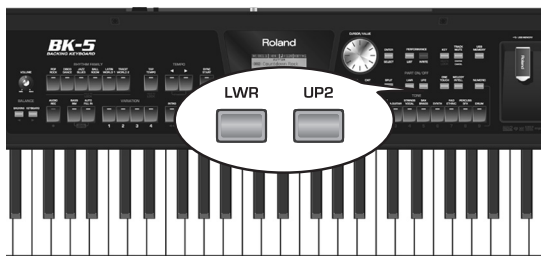

Если включить одну из этих партий, курсор на главной странице автоматически установится в поле "UP2" или "LWR". Если кнопки [UP2] и [LWR] отключены, курсор находится в поле "UP1".

### Выбор тембров для партий

В рамках BK-5 назначаемые на партии клавиатуры звуки называются "тембрами". На каждую из 3 партий клавиатуры можно назначить любой из доступных тембров. Тембр выбирается для партии (UP1, UP2 или LWR), поле которой подсвечено.

Предусмотрено два способа выбора тембров:

#### Выбор тембров кнопками [UP2] или [LWR]

1. Нажмите и удерживайте кнопку [UP2] или [LWR].  
На дисплей выведется список тембров, в котором текущий тембр будет подсвечен:

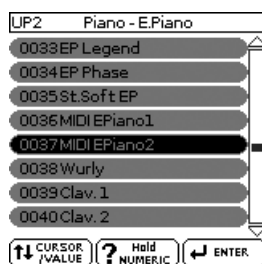

2. Если нужный тембр принадлежит другой группе (стр. 119), нажмите другую кнопку Tone.
3. Колесом [CURSOR/VALUE] выберите другую группу и нажмите кнопку [ENTER/SELECT] для подтверждения выбора.

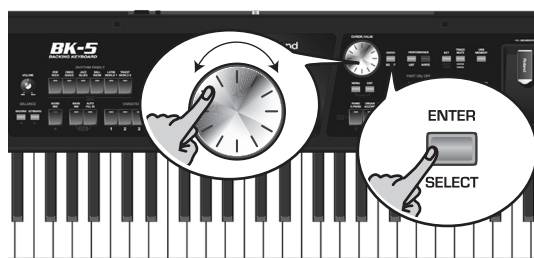

4. Нажмите кнопку [EXIT] для выхода со страницы выбора тембров.

#### NOTE

Если кнопки [UP2] или [LWR] горят, можно прослушать тембры только партии Upper2 или Lower.

#### NOTE

Также тембр можно выбрать, нажав кнопку [NUMERIC] и введя номер тембра.

#### Выбор тембра на главной странице

1. Нажмите и удерживайте кнопку [EXIT], чтобы открылась главная страница.  
В нижней части экрана выводятся имена и номера тембров, назначенных на партии клавиатуры:



Подсвеченное поле соответствует партии, тембр которой можно изменить. Чтобы выбрать другую партию, выберите ее курсором и нажмите кнопку [ENTER/SELECT].

2. Колесом [CURSOR/VALUE] выберите поле партии и нажмите кнопку [ENTER/SELECT].



Поле партии подсветится.



### 3. Колесом выберите тембр.

При необходимости, кнопками TONE выберите другую группу.

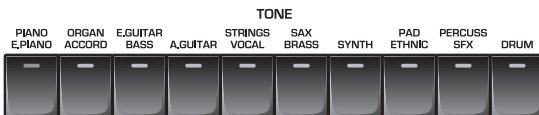

На дисплей выведется:

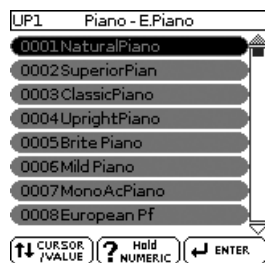

Для выбора тембра можно использовать функцию "Numeric" (см. далее). Чтобы подтвердить выбор, нажмите кнопку BK-5.

Если последовательно нажимать ту же кнопку TONE, будут выбираться первые тембры разных категорий этой же группы ("NaturalPiano" → "Vintage EP1" → "Clav-1"...).

### 4. Нажмите кнопку [EXIT] для выхода со страницы выбора тембров.

На главной странице отобразится имя выбранного тембра.

Выбор тембров на главной странице с помощью функции "Numeric" происходит следующим образом:

- Колесом [CURSOR/VALUE] выберите поле партии, на которую назначается тембр.
- Нажмите кнопку [NUMERIC] (откроется всплывающее окно).
- Кнопками [0]~[9] введите номер тембра.
- Нажмите кнопку [ENTER/SELECT] для подтверждения.

#### NOTE

Тембры и ритмы также можно выбирать по MIDI. Однако, имейте в виду, что когда BK-5 принимает сообщение Bank Select + Program Change, для которого соответствующего тембра не предусмотрено, на дисплей вместо имени тембра выводится "---", при этом соответствующая партия звучать не будет.

### Выбор тембров, ритмов и перформансов с помощью функции "Numeric"

Функция "Numeric" позволяет непосредственно ввести номера тембров, ритмов и перформансов, что ускоряет их выбор по сравнению с использованием колеса [CURSOR/VALUE].

Эта функция включается автоматически при переходе на экран или при входе в режим, поддерживающий числовой ввод. Ниже приведен пример выбора тембра с помощью функции "Numeric".

#### NOTE

Перед сменой тембра рекомендуется на главной странице проверить, какая из партий клавиатуры выбрана, чтобы по ошибке не назначить тембр на другую партию.

Чтобы изменить тембр для партии Upper2 или Lower, в процессе выполнения следующей процедуры можно нажать и удерживать кнопку [UP2] или [LWR].

Например, назначим другой тембр на партию Upper1.

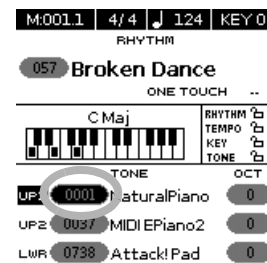

### 1. Нажмите кнопку группы, которой принадлежит назначаемый тембр, например, [PIANO/E.PIANO].

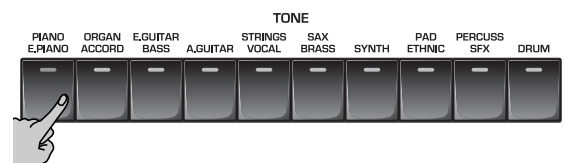

#### NOTE

Если нажать и удерживать одну из этих кнопок, будет включена функция блокировки выбора тембров, которая запрещает смену тембров при переключении перформансов (стр. 54).

На дисплей выведется:

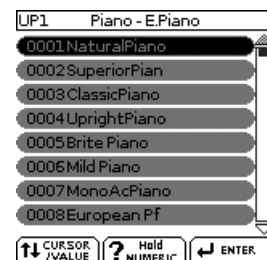

- Нажмите кнопку [NUMERIC], чтобы открылось следующее окно:

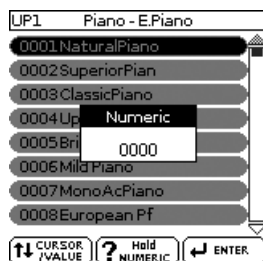

Кнопки TONE загорятся.

- Нажимайте кнопки TONE, соответствующие вводимым цифрам ([0]~[9]). Номер тембра содержит до 4 цифр. Например, чтобы выбрать тембр 6, достаточно нажать только кнопку [6] (на дисплее отобразится "0006").

**NOTE**

При ошибочном вводе нажмите кнопку [0] четыре раза (чтобы ввести "0000") и повторите ввод.

Номера ритмов и перформансов содержат до 3 цифр.

**NOTE**

При попытке ввода большего количества цифр, чем предусмотрено выведется предупреждение ("Tone doesn't exist").

- Нажмите кнопку [ENTER/SELECT] для подтверждения ввода. Окно "Numeric" закроется, и на экран выведется имя выбранного тембра (и группы).
- Нажмите кнопку [EXIT] для перехода на главную страницу.

**Проверка MIDI-адреса тембра или ритма**

Тембры и ритмы также можно выбирать по MIDI. Для этого используются "внутренние" адреса, которые не отображаются на экране, но распознаются MIDI-приложениями. Эту информацию можно вывести на экран.

- Выберите тембр или ритм, MIDI-адрес которого требуется узнать.

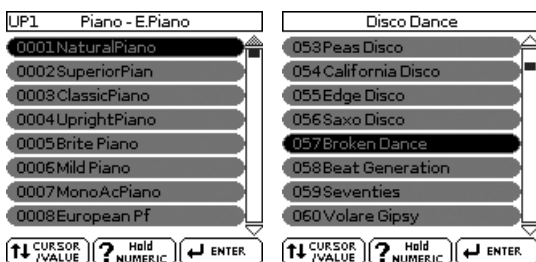

Окно выбора тембра

Окно выбора ритма

- Нажмите и удерживайте кнопку [NUMERIC]. Откроется всплывающее окно.

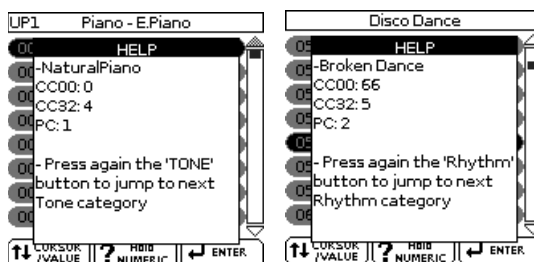

Окно выбора тембра

Окно выбора ритма

- Нажмите кнопку [EXIT] (или [NUMERIC]), чтобы вернуться на предыдущую страницу.

**Функция "Help"**

Если на дисплее выводится сообщение "? hold NUMERIC", можно просмотреть справочную информацию относительно отображаемых параметров:

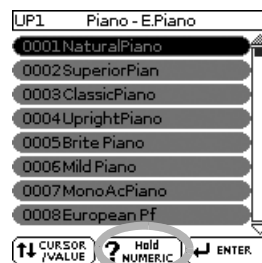

- Выберите страницу, где присутствует показанное выше сообщение, нажмите и удерживайте кнопку [NUMERIC].

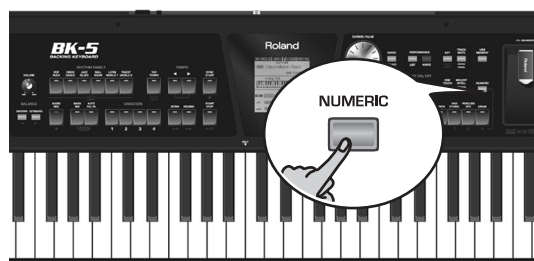

Откроется всплывающее окно следующего вида:



- Нажмите кнопку [EXIT] (или [NUMERIC]), чтобы закрыть окно "Help".

## 8. Работа с ритмами

BK-5 имеет блок автоматического аккомпанемента, который воспроизводит "ритмы". Ниже описана работа автоматического аккомпанемента BK-5.

### Баланс громкости между партиями аккомпанемента и клавиатуры

Балансом громкости между партиями ритма и клавиатуры можно управлять кнопками [BACKING] и [KEYBOARD]:



Если нажать кнопку [BACKING] или [KEYBOARD], откроется окно "BALANCE", в котором отображается текущая установка:

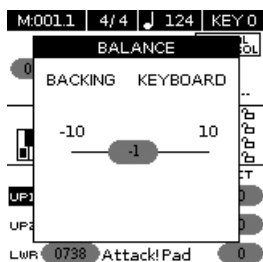

Через 3 секунды данное окно закрывается.

### Понятие ритмов

BK-5 может генерировать интерактивный аккомпанемент на основе выбранного ритма. Каждый ритм представляет собой аккомпанемент для конкретного музыкального жанра. BK-5 содержит 300 встроенных ритмов, разнесенных по 6 группам (см. секцию "RHYTHM FAMILY" на лицевой панели).

Мелодические партии аккомпанемента выбранного ритма воспроизводятся согласно аккордам, взятым на клавиатуре.

### Использование ритмов

Под "интерактивностью" ритмов понимается возможность изменять тональность аккомпанемента, беря ноты или аккорды на клавиатуре. Также доступен выбор различных вариаций (аранжировок различной сложности) для текущего ритма. Для этого в BK-5 предусмотрено несколько кнопок, описанных ниже.

#### ■ START/STOP



Эта кнопка используется для запуска/останова воспроизведения ритма. Когда ритм воспроизводится, индикатор кнопки мигает красным цветом на первой доле каждого такта и зеленым цветом на остальных долях.

#### NOTE

Для запуска/останова воспроизведения ритма также можно использовать клавиатуру или опциональную ножную педаль (см. далее).

#### ■ SYNC START

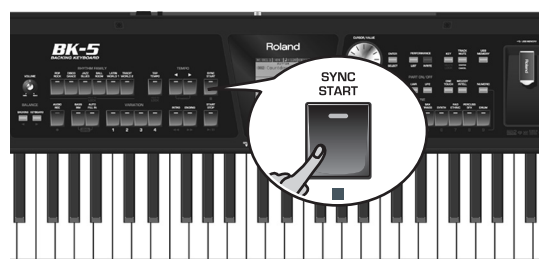

Эта кнопка служит для управления функциями "Sync Start" и "Sync Start/Stop". Нажимая на нее, можно переключаться между описанными в таблице функциями:

Функция	Индикатор [SYNC START]	Описание
Sync Start	Горит красным цветом	Воспроизведение ритма запускается при взятии ноты или аккорда и останавливается при нажатии на кнопку [START/STOP].

Функция	Индикатор [SYNC START]	Описание
Sync Start/Stop	Горит зеленым цветом	Воспроизведение ритма запускается при взятии ноты или аккорда и останавливается при снятии всех нот.
—	Не горит	Воспроизведение ритма запускается/останавливается с помощью кнопки [START/STOP] (или опциональной ножной педали).

## ■ VARIATION [1], [2], [3], [4]

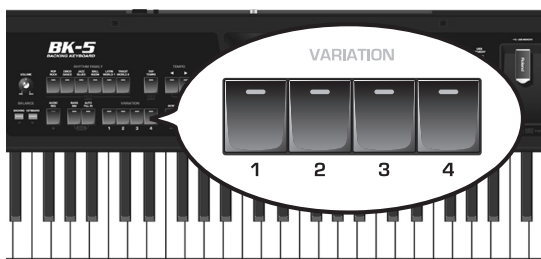

Эти кнопки используются для выбора вариации (количества партий) ритма:

VARIATION	Описание
[1]	Наиболее простой паттерн аккомпанемента. Подходящий выбор для начала пьесы.
[2]	Более сложный паттерн, подходящий для использования в последующих куплетах.
[3]	Подходящий выбор для первого припева.
[4]	Наиболее сложная аранжировка. Подходящий выбор для бриджа (проигрыша) или заключительного припева.

Имейте в виду, что паттерны VARIATION воспроизводятся циклично до момента выбора другого паттерна или остановки воспроизведения ритма.

## ■ INTRO



Эта кнопка служит для выбора вступления, обычно используемого в начале пьесы. Однако, этот паттерн можно использовать и в других секциях пьесы. Режим воспроизведения паттерна INTRO зависит от момента нажатия на кнопку [INTRO].

[INTRO]	Режим воспроизведения
Нажатие до запуска воспроизведения ритма	Индикатор горит. После запуска воспроизведения ритма сначала воспроизводится вступление. (Паттерн INTRO воспроизводится один раз).
Нажатие в процессе воспроизведения ритма	Индикатор мигает, сигнализируя о том, что паттерн INTRO начнет воспроизводиться со следующего такта. По окончании воспроизведения паттерна INTRO продолжится воспроизведение ранее выбранного паттерна VARIATION.

Доступны 4 различных паттерна INTRO, которые выбираются кнопками VARIATION [1], [2], [3] и [4]. Как и для вариаций, кнопки VARIATION также определяют сложность аранжировки.

## ■ ENDING



Эта кнопка служит для выбора коды, которая используется для гармоничного завершения пьесы. Режим воспроизведения паттерна ENDING зависит от момента нажатия на кнопку [ENDING].

[ENDING]	Режим воспроизведения
Нажатие до запуска воспроизведения ритма	Индикатор горит. После запуска воспроизведения ритма воспроизводится кода. По завершении фразы воспроизведение ритма останавливается.

[ENDING]	Режим воспроизведения
Нажатие в процессе воспроизведения ритма	Индикатор мигает, сигнализируя о том, что паттерн ENDING начнет воспроизводиться со следующего такта. По окончании коды воспроизведение ритма останавливается.

Доступны 4 различных паттерна ENDING, которые выбираются кнопками VARIATION [1], [2], [3] и [4]. Как и для вариаций, кнопки VARIATION также определяют сложность аранжировки.

## ■ BASS INV

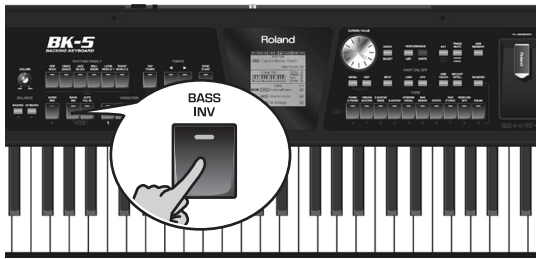

Эта кнопка используется для включения/отключения функции "Bass Inversion" (инверсии баса). Если кнопка не горит, партия баса ритма всегда воспроизводит тонику аккорда. Например, если взятый аккорд состоит из нот С, Е и G (до-мажор), партия баса воспроизводит ноту С.

Если кнопка горит, партия баса ритма использует нижние ноты взятых аккордов. Например, если взятый аккорд состоит из нот Е, G и С (до-мажор), партия баса воспроизводит ноту Е. Эта функция позволяет разнообразить исполнение.

## ■ AUTO FILL IN



Если эта кнопка горит, BK-5 воспроизводит фразу перехода (сбивку) перед переключением к следующему паттерну VARIATION. Например, если воспроизводится паттерн VARIATION [1], при нажатии на кнопку [4] переход к новому паттерну происходит не сразу. Сначала BK-5 воспроизводит сбивку, соответствующую текущей секции пьесы.

### NOTE

Длительность сбивок (переходов) можно сократить вдвое (стр. 63). Кроме того, можно изменить скорость воспроизведения сбивки (стр. 64).

## Выбор ритмов

1. Нажмите кнопку RHYTHM FAMILY, чтобы выбрать группу ритмов.

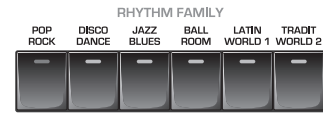

### NOTE

Если нажать и удерживать одну из этих кнопок, включится блокировка ритмов. В этом случае при переключении перформансов (стр. 54) ритм остается прежним.

На дисплей выведется список ритмов выбранной группы. Если текущий ритм находится в группе, кнопка которой была нажата, его имя подсветится, и индикатор нажатой кнопки загорится:



Если нажать другую кнопку RHYTHM FAMILY, на дисплей выведется начало соответствующего списка (но индикатор кнопки, соответствующей выбранной группе, не загорится):

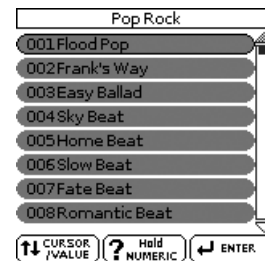

2. Колесом [CURSOR/VALUE] выберите ритм и нажмите кнопку [ENTER/SELECT] для подтверждения выбора.

Индикатор кнопки выбранной группы загорится.

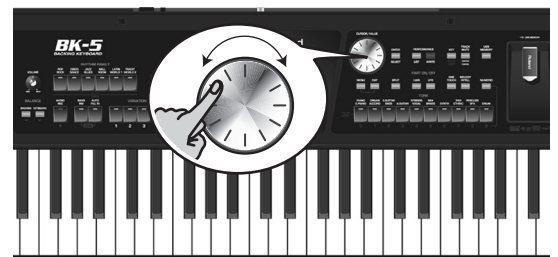

### NOTE

На данном экране доступна функция "Help" (стр. 26). Если нажать и удерживать кнопку [NUMERIC], можно будет узнать MIDI-адрес выбранного ритма (стр. 26).

## Воспроизведение ритмов

Ниже описано, как управлять воспроизведением ритмов BK-5.

1. Включите питание BK-5 (стр. 20).
2. Установите регулятор [VOLUME] в положение приблизительно 1/4 оборота.



3. Нажмите кнопку [SPLIT], если требуется использовать режим Split.



4. Выберите ритм (стр. 29).
5. Нажмите кнопку [INTRO] (она загорится) для запуска воспроизведения ритма со вступления.



6. Нажмите кнопку VARIATION [1], [2], [3] или [4] для выбора вариации паттерна INTRO.
7. Возьмите аккорд на клавиатуре.  
На главной странице отображается имя аккорда, распознанного последним:

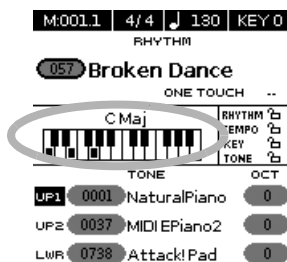

8. Нажмите кнопку [START/STOP] для запуска воспроизведения ритма.



Индикатор кнопки [START/STOP] загорится, и запустится воспроизведение ритма с фразы вступления.

9. Берите аккорды на клавиатуре и следите за изменением ритма.
10. Нажмите кнопку [AUTO FILL IN] (она загорится).  
Теперь при выборе другого паттерна VARIATION перед его запуском воспроизведется сбивка.
11. Нажмите кнопку VARIATION [1], [2], [3] или [4] для выбора другой вариации.

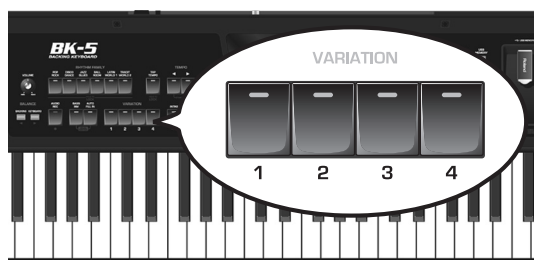

- Если нажать кнопку VARIATION до воспроизведения последней доли такта, сбивка запустится сразу же и будет воспроизводиться до конца текущего такта, а затем начнется воспроизведение следующего паттерна VARIATION.
- Если нажать кнопку VARIATION в процессе воспроизведения последней доли такта, сбивка запустится со следующего такта и будет воспроизводиться один такт. Затем начнется воспроизведение следующего паттерна VARIATION.

12. При необходимости измените темп ритма:

- Кнопками TEMPO [◀] или [▶] измените темп.

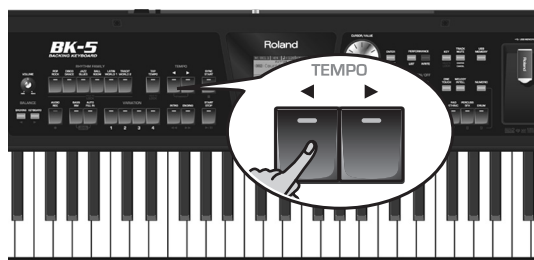

- Нажмите кнопку [TAP TEMPO] не менее 3 раз в нужном темпе.



BK-5 установит темп в соответствии с длительностью интервалов между нажатиями.

**NOTE**

Одновременно нажмите кнопки TEMPO [◀] и [▶] ("STANDARD"), чтобы восстановить исходный темп ритма.

**NOTE**

Если нажать и удерживать кнопку [TAP TEMPO], изменение темпа будет заблокировано (стр. 54).

13. Нажмите кнопку [ENDING], чтобы воспроизведение ритма завершилось кодой.

Также можно остановить воспроизведение, если нажать кнопку [START/STOP] или снять все ноты (см. "Sync Start/Stop" на стр. 28).

Когда воспроизведение ритма или пьесы SMF остановлено, кнопка [TAP TEMPO] мигает синим цветом с частотой, соответствующей текущему темпу.

## Использование функции One Touch

Кнопки ONE TOUCH помогают осуществлять выбор тембров для партий клавиатуры, соответствующих по духу выбранному ритму. Для каждого ритма доступно 4 кнопки ONE TOUCH.

1. Выберите ритм.  
См. стр. 29.
2. Нажмите кнопку [EXIT] для перехода на главную страницу.
3. Нажмите кнопку [ONE TOUCH] (ее индикатор загорится).

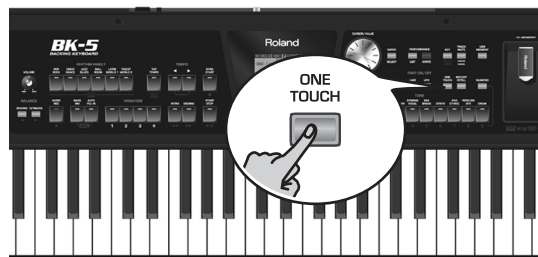

Если после включения питания BK-5 ни одна из ячеек ONE TOUCH еще не была выбрана, будут мигать индикаторы кнопок TONE [1], [2], [3] и [4]. В противном случае автоматически загружаются установки ячейки ONE TOUCH, которая была выбрана последней.

На главной странице выводится "ONE TOUCH --" (или номер ячейки ONE TOUCH, которая была выбрана последней).

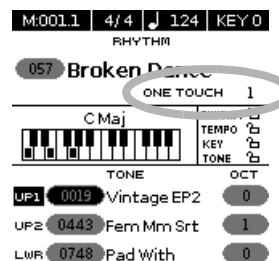

Индикаторы кнопок TONE [1]~[4] мигают.

4. Нажмите кнопку TONE, соответствующую требуемой ячейке ONE TOUCH ([1]~[4]).

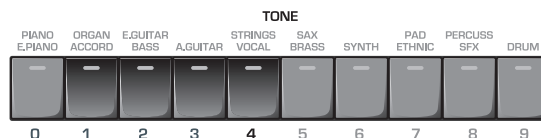

Индикатор нажатой кнопки загорится, индикаторы остальных кнопок будут по-прежнему мигать.

5. Запустите воспроизведение ритма.  
См. стр. 30.
6. Начните играть мелодию на клавиатуре.
7. Затем нажмите другую кнопку TONE ([1]~[4]), чтобы она стала активной.
8. Начните играть мелодию на клавиатуре.

Из выбранной ячейки ONE TOUCH будут загружены тембр для партии мелодии. Имейте в виду, что функция ONE TOUCH также загружает и другие установки, такие как темп, INTRO/ENDING, и т.д.

**NOTE**

Можно блокировать загрузку ряда установок при выборе новой ячейки ONE TOUCH. См. стр. 67.

**9. Нажмите другую кнопку TONE [1]~[4], чтобы загрузить установки соответствующей ячейки ONE TOUCH.**

Тембры, назначенные на партии клавиатуры, а также другие установки изменятся в соответствии с выбранной ячейкой ONE TOUCH.

**10. Чтобы отключить функцию ONE TOUCH и восстановить тембры, которые были актуальны до включения функции ONE TOUCH, нажмите кнопку TONE [1]~[4], индикатор которой горит.**

Индикатор нажатой кнопки начнет мигать, как и индикаторы остальных трех кнопок TONE.

**11. Нажмите кнопку [ONE TOUCH], чтобы выйти из режима выбора ячеек ONE TOUCH.**

Кнопки TONE перестанут мигать. (Будет гореть только индикатор кнопки, соответствующей выбранной группе тембров.) Теперь на партии клавиатуры можно назначать тембры, не отключая функцию ONE TOUCH (если она активна).

**■ Индикация включения/отключения функции ONE TOUCH**

Если в поле "ONE TOUCH" на главной странице присутствует номер (1~4), функция ONE TOUCH включена. Если в поле "ONE TOUCH" присутствует прочерк ("-"), функция ONE TOUCH отключена.

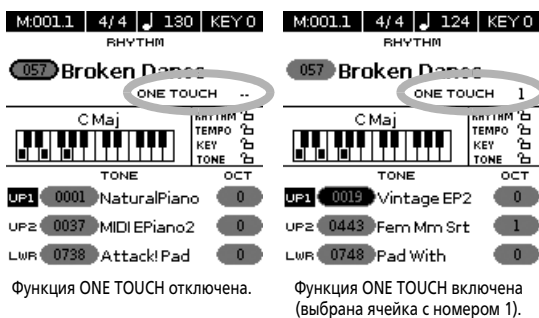

Функция ONE TOUCH отключена.      Функция ONE TOUCH включена (выбрана ячейка с номером 1).

**Программирование установок ONE TOUCH (One Touch Edit)**

BK-5 позволяет сохранять пользовательские установки ONE TOUCH, которые можно использовать для ритмов CUSTOM, не имеющих "пресетов". Ниже описана процедура сохранения ритма с новыми установками ONE TOUCH в папку "My Rhythms" накопителя USB, подключенного к порту USB MEMORY.

**1. Подключите опциональный накопитель USB к BK-5.**

Через несколько секунд на экран выведется содержимое накопителя USB. Для данной процедуры эта страница значения не имеет.

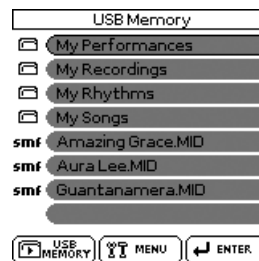

**2. Нажмите и удерживайте кнопку [ONE TOUCH].**

Откроется следующий экран:

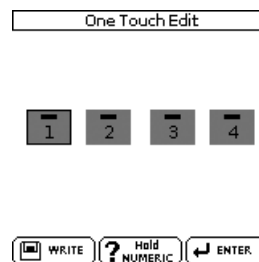

Данную страницу "One Touch Edit" также можно вызвать с помощью меню BK-5.

**3. Колесом [CURSOR/VALUE] выберите редактируемую ячейку ONE TOUCH и нажмите кнопку [ENTER/SELECT] для подтверждения.**

Откроется следующий экран:

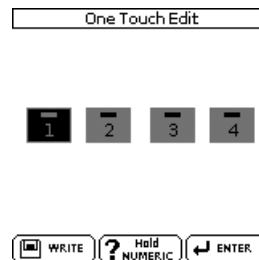

(В данном примере для редакции выбрана ячейка ONE TOUCH под номером 1.)

**NOTE**

Выбрать ячейку ONE TOUCH можно сначала нажав кнопку [ONE TOUCH], а затем — одну из мигающих кнопок TONE [1]~[4].



#### 4. Отредактируйте установки.

Если установка была отредактирована, на дисплей выводится "EDIT". Это означает, что текущая установка не совпадает с сохраненной в памяти.

One Touch Edit

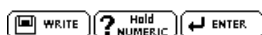

5. Колесом [CURSOR/VALUE] выберите ячейку, в которую будут сохранены новые установки.

6. Нажмите кнопку [WRITE] (ее индикатор начнет мигать).

Откроется следующий экран:



7. Чтобы сохранить установки ONE TOUCH, колесом [CURSOR/VALUE] выберите "Yes" и нажмите кнопку [ENTER/SELECT].

На экран выведется сообщение "Executing", а затем — "Operation Complete".

Для отказа от сохранения установок выберите "No" и нажмите кнопку [ENTER/SELECT].

#### NOTE

Данное сообщение выводится только после первого нажатия на кнопку [WRITE] в ходе редакции установок ячейки ONE TOUCH.

■ Если в папке "My Rhythms" на накопителе USB уже содержится файл ритма под тем же именем...

В данном случае, если выбрать "Yes" и нажать кнопку [ENTER/SELECT] (см. выше), на экран выведется следующее сообщение:



Чтобы переписать файл ритма (заменить его новыми установками), колесом [CURSOR/VALUE] выберите "Yes" и нажмите кнопку [ENTER/SELECT].

Для отказа от перезаписи файла выберите "No" и нажмите кнопку [ENTER/SELECT], чтобы вернуться на страницу "One Touch Edit".

8. Нажмите кнопку [EXIT] для перехода на главную страницу.

## 9. Функция плеера USB

Ниже описан процесс воспроизведения MIDI- (SMF) и аудио-пес с опционального накопителя USB. Также можно выбирать ритмы с накопителя и использовать их наряду со встроенными ритмами. Файлы новых пес и ритмов можно скопировать на накопитель USB с помощью компьютера.

### Подготовка плеера USB к работе

1. С помощью компьютера скопируйте на опциональный накопитель USB файлы пес и ритмов.

**NOTE**

Используйте накопители USB, поставляемые Roland (серии M-UF). Поддержка накопителей других марок не гарантируется.

2. Подключите накопитель USB к BK-5.



**NOTE**

Вставляйте накопитель USB в соответствующий порт до упора.

**NOTE**

BK-5 поддерживает работу с накопителями USB емкостью до 2 Тб.

### Поддерживаемые BK-5 типы файлов

	Расширение	Формат
Ритмы	.stl	
SMF	.mid	0 или 1
	.kar	
VIMA TUNES (на CD-ROM, предназначенных для серии VIMA)	Подключите опциональный привод CD-ROM к порту USB MEMORY на BK-5, чтобы воспроизводить доступные диски CD-ROM, предназначенные для инструментов серии VIMA ("VIMA TUNES"). В процессе воспроизведения пес на внешнем дисплее или телевизоре можно просматривать слайд-шоу, соответствующее характеру воспроизводимой песни.	
Аудиофайлы	.mp3 mp3+CDG	<ul style="list-style-type: none"> <li>• MPEG-1 Audio Layer 3</li> <li>• Частота дискретизации: 44.1 кГц</li> <li>• Битрейт: 32/40/48/56/64/80/96/112/128/160/192/224/256/320kbps, VBR (переменный)</li> </ul>
	.wav	<ul style="list-style-type: none"> <li>• 16 бит, линейный</li> <li>• Частота дискретизации: 44.1 кГц</li> <li>•Stereo/моно</li> </ul>

### Выбор песни или ритма с накопителя USB

1. Подключите опциональный накопитель USB к BK-5.

Через несколько секунд на дисплей выведется список файлов, находящихся на накопителе USB.

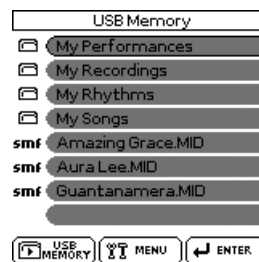

Нажмите кнопку [USB MEMOMRY], если накопитель USB был подключен раньше и требуется просмотреть список файлов на нем.

Иконка слева от имени файла обозначает его тип:

Иконка	Описание
STL	Файл ритма
SMF	Файл SMF
MP3	Файл MP3
WAV	Файл WAV
JPG	Файл изображения
	Папка

2. Колесом [CURSOR/VALUE] выберите файл для воспроизведения или просмотра.
3. Нажмите кнопку [ENTER/SELECT], чтобы загрузить файл.

Кнопка [USB MEMORY] загорится.

Если файл находится в папке, сначала необходимо выбрать папку, нажать кнопку [ENTER/SELECT] для просмотра содержимого папки и затем выбрать файл. Чтобы закрыть папку, нажмите кнопку [EXIT] для возврата на более высокий уровень.

**NOTE**

Нажмите и удерживайте кнопку [EXIT], чтобы вернуться на главную страницу.

## Воспроизведение пьесы или ритма с накопителя USB

Для выбора ритма воспользуйтесь процедурой "Воспроизведение ритмов" на стр. 30.

Ниже описана процедура воспроизведения файла пьесы с накопителя USB.

**NOTE**

Функция сохранения SMF- или аудио-файлов в память BK-5 не предусмотрена.

1. Выберите пьесу (SMF или аудиофайл) на накопителе USB.  
См. стр. 34.
2. Нажмите кнопку [START/STOP] для запуска воспроизведения.  
Эта кнопка также имеет маркировку [⏪ / ⏩].



Индикатор кнопки [START/STOP] загорится и запустится воспроизведение пьесы.

3. При необходимости измените темп воспроизведения пьесы:

- Кнопками TEMPO [◀] или [▶] измените темп.

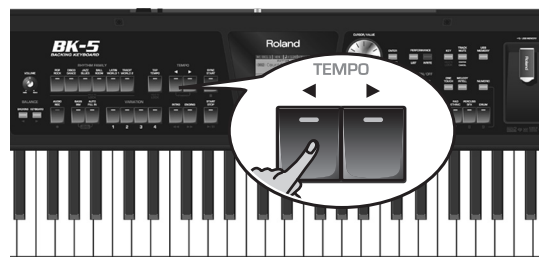

**NOTE**

Если установить значение темпа вблизи верхнего или нижнего допустимого предела для файла MP3 или WAV, звук пьесы может исказиться.

- Нажмите кнопку [TAP TEMPO] не менее 3 раз в нужном темпе. (Эта функция недоступна при выборе аудиофайла (WAV или MP3).)



BK-5 установит темп в соответствии с частотой нажатия на кнопку.

**NOTE**

Одновременно нажмите обе кнопки TEMPO [◀] и [▶] ("STANDARD"), чтобы восстановить исходный темп пьесы.

4. Нажмите кнопку [START/STOP], чтобы временно остановить воспроизведение пьесы (пауза).  
Индикатор кнопки [START/STOP] погаснет.
5. Нажмите кнопку [START/STOP] еще раз, чтобы воспроизведение продолжилось с точки останова.
6. Нажмите кнопку [SYNC START] (■), чтобы остановить воспроизведение пьесы.

Для управления воспроизведением пьесы служат следующие кнопки (см. серые обозначения на них):

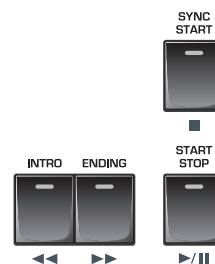

Кнопка	Описание
[Ⓢ / ⏸]	Запуск/пауза воспроизведения.
[■]	Останов воспроизведения.
[⏮]	Перемотка пьесы назад.
[⏭]	Перемотка пьесы вперед.

## Переименование или удаление файлов/папок на накопителе USB

### Переименование

Ниже описана процедура переименования файла или папки на подключенном накопителе USB.

#### 1. Подключите к BK-5 накопитель USB.

Через несколько секунд на дисплей выведется список файлов, находящихся на накопителе USB.

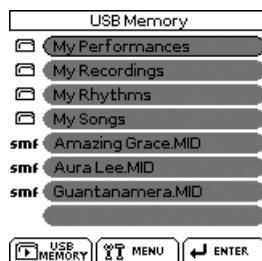

Нажмите кнопку [USB MEMOMRY], если накопитель USB был подключен раньше и требуется просмотреть список файлов на нем.

#### 2. Колесом [CURSOR/VALUE] выберите файл или папку для переименования.

#### 3. Нажмите кнопку [MENU], чтобы перейти на страницу "USB Memory Edit".

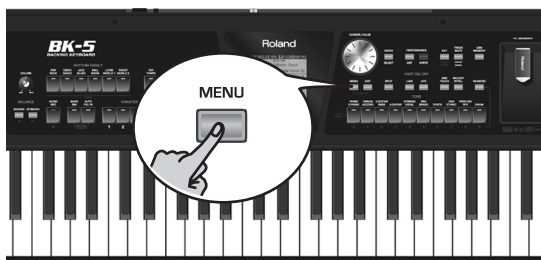

Откроется следующий экран:

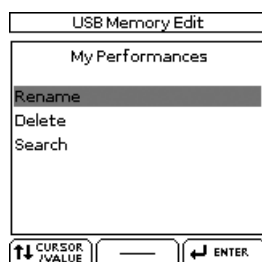

Чтобы вернуться в меню BK-5, нажмите и удерживайте кнопку [EXIT]. Если на экране отображается содержимое накопителя USB, то при нажатии на кнопку [MENU] открывается страница "USB Memory Edit", где доступны операции "Rename", "Delete" и "Search".

#### NOTE

Если нажать кнопку [MENU], когда выбрана пустая папка, выведется сообщение "No item selected", и данная операция будет недоступна.

#### 4. Нажмите кнопку [ENTER/SELECT] для перехода на следующую страницу:

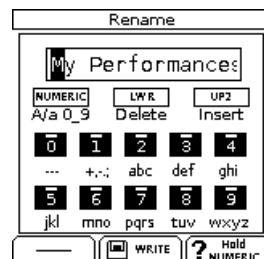

#### 5. Колесом [CURSOR/VALUE] выберите символ, затем манипулируйте кнопками TONE.

Для переключения между символами нижнего/верхнего регистра и цифрами используйте кнопку [NUMERIC]. Чтобы удалить выбранный символ, нажмите кнопку [LWR]. Чтобы вставить символ, нажмите кнопку [UP2].

#### 6. Колесом [CURSOR/VALUE] выберите позицию следующего символа и снова используйте кнопки TONE.

#### 7. Повторяйте шаги 5 и 6 для ввода других символов имени.

#### 8. Нажмите мигающую кнопку [WRITE] для подтверждения.

### Удаление

Ниже описана процедура удаления файла или папки на подключенном накопителе USB.

#### 1. Подключите к BK-5 накопитель USB.

Через несколько секунд на дисплей выведется список файлов, находящихся на накопителе USB.

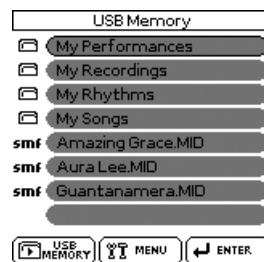

Нажмите кнопку [USB MEMOMRY], если накопитель USB был подключен раньше и требуется просмотреть список файлов на нем.

2. Колесом [CURSOR/VALUE] выберите файл или папку для удаления.
3. Нажмите кнопку [MENU].

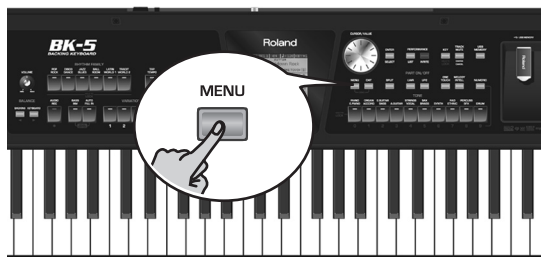

**NOTE**

Если нажать кнопку [MENU], когда выбрана пустая папка, выведется сообщение "No item selected", и данная операция будет недоступна.

4. Колесом [CURSOR/VALUE] выберите "Delete".

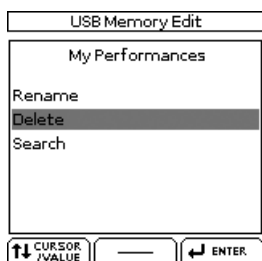

5. Нажмите кнопку [ENTER/SELECT].  
Откроется следующий экран:

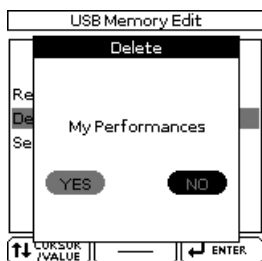

Если на шаге (2) выбрать папку, выведется сообщение: "The folder may contain files. Do you want to delete it?".

6. Колесом [CURSOR/VALUE] выберите "YES" (удалить) или "NO" (не удалять).
7. Нажмите кнопку [ENTER/SELECT] для подтверждения.

## Поиск файлов с помощью функции "Search"

BK-5 имеет функцию "Search", осуществляющую поиск на подключенном накопителе USB необходимых файлов. Эта функция доступна даже в режиме воспроизведения пьесы или ритма, что позволяет подготовить следующий файл, не прерывая выступления.

1. Подключите к BK-5 накопитель USB.  
Через несколько секунд на дисплей выведется список файлов, находящихся на накопителе USB.

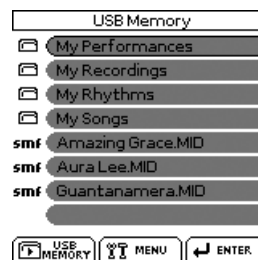

2. Если папка, в которой находится нужный файл, известна, выберите ее колесом [CURSOR/VALUE] и нажмите кнопку [ENTER/SELECT].

Если местонахождение файла неизвестно, не выбирайте папку, поскольку иначе поиск файла будет осуществляться только в ней.

3. Нажмите кнопку [MENU].

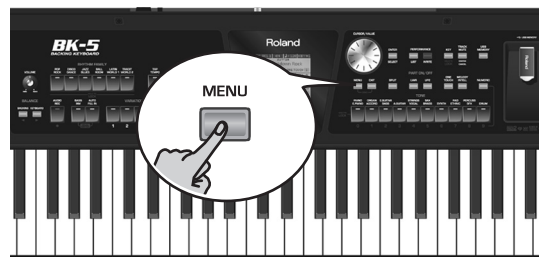

Откроется следующий экран:

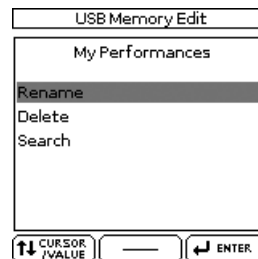

**NOTE**

Если нажать кнопку [MENU], когда выбрана пустая папка, выведется сообщение "No item selected", и данная операция будет недоступна.

4. Колесом [CURSOR/VALUE] выберите "Search".

### 5. Нажмите кнопку [ENTER/SELECT].

Откроется следующий экран:

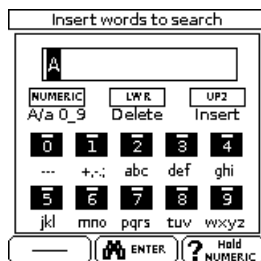

В первой позиции всегда отображается символ "А".

6. кнопками TONE выберите другой символ.
7. Колесом [CURSOR/VALUE] выберите позицию следующего изменяемого символа и снова используйте кнопки TONE.

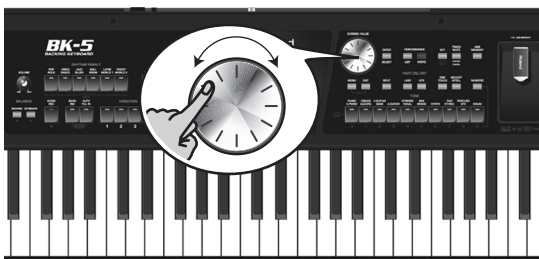

Для переключения между верхним/нижним регистрами и цифрами используйте кнопку [NUMERIC]. Для удаления символа нажмите кнопку [LWR], для вставки — кнопку [UP2].

8. Повторите шаги 6 и 7 для ввода в строку поиска других символов.
9. Нажмите кнопку [ENTER/SELECT] для запуска поиска.



#### NOTE

Чтобы отказаться от использования функции "Search", нажмите кнопку [EXIT] вместо [ENTER/SELECT].

BK-5 начнет поиск на накопителе USB файлов, имена которых совпадают со строкой поиска, и выведет их на экран. В заголовке будет указан путь к папке, содержащей найденные файлы.

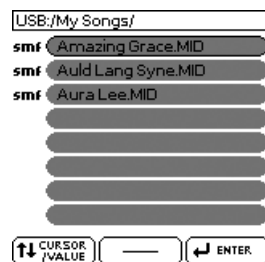

#### NOTE

Доступны одновременные поиск и отображение до 100 файлов.

10. Колесом [CURSOR/VALUE] выберите нужные пьесу или ритм и нажмите кнопку [ENTER/SELECT] для подтверждения.
11. Нажмите кнопку [EXIT], чтобы закрыть список файлов.
12. Нажмите кнопку [START/STOP] для запуска воспроизведения выбранных пьесы или ритма.



## Использование функции "Play All Songs"

Функция "Play All Songs" позволяет воспроизвести все аудиофайлы (WAV и mp3) или пьесы SMF, находящиеся на подключенном накопителе USB.

1. Подключите к BK-5 накопитель USB. Через несколько секунд на дисплей выведется список файлов, находящихся на накопителе USB.

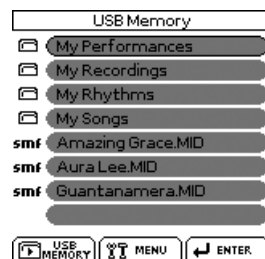

Нажмите кнопку [USB MEMOMRY], если накопитель USB был подключен раньше и требуется просмотреть список файлов на нем.

2. Колесом [CURSOR/VALUE] выберите папку, содержащую нужные аудиофайлы.
3. Нажмите кнопку [ENTER/SELECT], чтобы открыть папку.
4. Колесом [CURSOR/VALUE] выберите первый воспроизводимый аудиофайл.
5. Нажмите кнопку [ENTER/SELECT] для подтверждения.
6. Нажмите кнопку [USB MEMORY] для включения функции последовательного воспроизведения пьес.



**NOTE**

Находящиеся в выбранной папке файлы .STL и .JPG игнорируются (см. ниже).

Иконка в левом нижнем углу экрана изменится:



7. Нажмите кнопку [Ⓢ / ||] для запуска воспроизведения всех пьес.

**NOTE**

В процессе воспроизведения доступна навигация по накопителю USB (например, просмотр файлов на нем). Функция "Play All Songs" воспроизводит файлы в папке, выбранной на шаге 2.

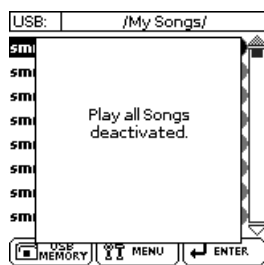

Если в процессе навигации выбрать другой файл (нажатием на кнопку [ENTER/SELECT]), функция "Play All Songs" отключится, и выведется следующее сообщение:



8. Нажмите кнопку [■] для остановки воспроизведения.

### Отключение функции "Play All Songs"

Ниже описано как выключить функцию "Play All Songs".

1. Если на дисплее не отображается список файлов накопителя USB, нажмите кнопку [USB MEMORY].
2. Нажмите кнопку [USB MEMORY] еще раз, чтобы иконка  сменилась иконкой .

Если теперь нажать кнопку [Ⓢ / ||], запустится воспроизведение только выбранной пьесы.

### Функция "Loop" (MARK A/B)

Функция "Loop" используется для циклического воспроизведения выбранного фрагмента пьесы, например, припева, в репетиционных целях. Эта функция доступна как для аудиофайлов, так и для пьес SMF.

Установки границ цикла

1. Выберите пьесу для воспроизведения.
2. Нажмите кнопку [START/STOP] для запуска воспроизведения.



3. В точке, соответствующей началу нужного фрагмента, нажмите кнопку VARIATION [3].

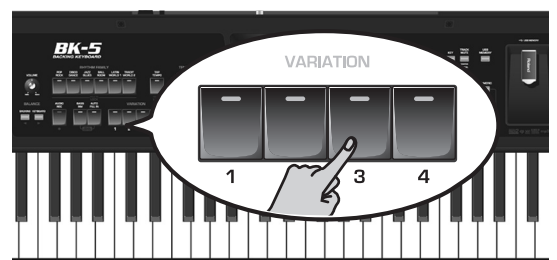

Кнопка VARIATION [3] начнет мигать, показывая, что точка начала цикла выбрана.

4. В точке, соответствующей концу нужного фрагмента, нажмите кнопку VARIATION [4].

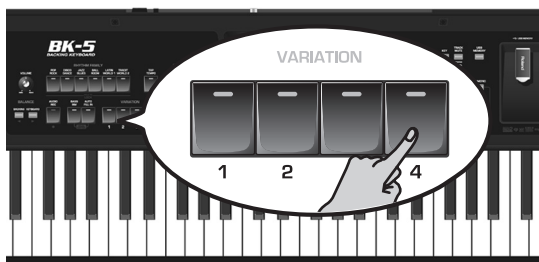

Кнопка VARIATION [4] загорится, а кнопка VARIATION [3] будет продолжать мигать. Маркеры начала и конца цикла будут установлены.

На рисунке приведен пример установок маркеров цикла:



5. Нажмите кнопку VARIATION [3] (она загорится) для включения циклического воспроизведения.

Выбранный маркерами фрагмент пьесы будет циклично повторяться.



6. Нажмите кнопку VARIATION [3] еще раз (она начнет мигать) для отключения циклического воспроизведения.

При этом маркеры цикла не удаляются. Пьеса продолжит воспроизводиться в обычном режиме (т.е. до конца пьесы).

7. Нажмите кнопку VARIATION [3] еще раз (она загорится) для перехода в начало цикла и включения циклического воспроизведения.

**NOTE**

Позиции маркеров будут удалены при запуске воспроизведения другой пьесы или после отключения питания BK-5.

8. Чтобы удалить позиции обоих маркеров, нажмите кнопку VARIATION [4].

Кнопки VARIATION [3] и [4] погаснут, и установки цикла сбросятся.



## 10. Дополнительные функции

В данной главе описаны некоторые функции, к которым периодически приходится обращаться.

### Транспонирование с шагом в полутон

Эта функция транспонирует высоту BK-5 с шагом в полутон. В зависимости от выбранного режима транспонирование воздействует на все секции или только на некоторые установки.

#### NOTE

При включении транспонирования партий клавиатуры воспроизведение ритма также транспонируется.

1. Нажмите кнопку [KEY].

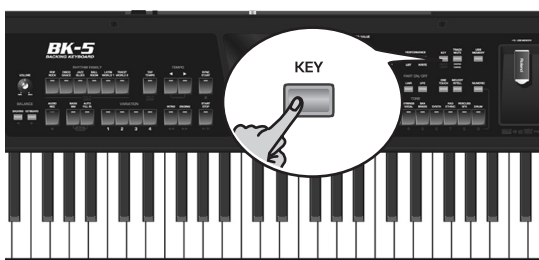

Откроется следующий экран:

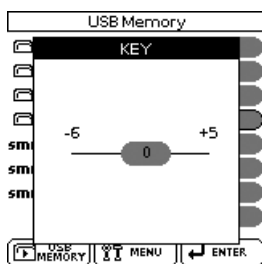

Текущая установка "Key" (интервал транспонирования) отображается на экране и подсвечивается.

#### NOTE

Если нажать и удерживать кнопку [KEY], изменение значения "Key" блокируется.

2. Колесом [CURSOR/VALUE] выберите значение "Key".

Значение "Key"

-6~0~+5 (с шагом в полутон)

Если установка "Key" отлична от "0", индикатор кнопки [KEY] горит.

Через несколько секунд окно "KEY" закрывается. Нажмите кнопку [EXIT], чтобы закрыть его сразу.

#### NOTE

Относительно установки "Mode" см. стр. 62.

### Транспонирование с шагом в октаву

Эта функция транспонирует высоту партий клавиатуры (UP1, UP2, LWR) с шагом в октаву.

1. При необходимости нажмите кнопку [EXIT] для перехода на главную страницу.



На экране отобразятся текущие установки транспонирования ("OCT") для всех партий клавиатуры.

2. Колесом [CURSOR/VALUE] выберите параметр "OCT" для транспонируемой партии.
3. Нажмите кнопку [ENTER/SELECT].  
Выбранное поле "OCT" подсветится.
4. Колесом [CURSOR/VALUE] выберите нужное значение.

Значение "Octave"

-4~0~+4

5. Нажмите кнопку [ENTER/SELECT] еще раз.  
Подсветка поля "OCT" выключится, и колесом [CURSOR/VALUE] можно будет выбирать другие поля.

#### NOTE

Доступ к данной установке можно получить следующим образом: кнопка [MENU] → "Performance Edit" → "Tone Part View" → "Octave Shift" (стр. 59).

## Функции "Track Mute" и "Center Cancel"

Функция "Track Mute" мьютирует треки ритма или партию мелодии выбранного файла SMF. Если выбрать аудиофайл WAV или mp3, можно подавить партию вокала, т.е., центральную составляющую стереосигнала ("Center Cancel"). Работа функции Mute зависит от типа выбранного файла.

1. Выберите пьесу (SMF/аудиофайл) или ритм.
2. Нажмите кнопку [START/STOP] для запуска воспроизведения.
3. Нажмите кнопку [TRACK MUTE] (CENTER CANCEL) (ее индикатор загорится).

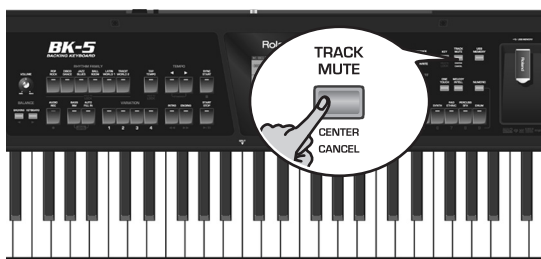

Включится функция "Track Mute" или "Center Cancel". Это зависит от типа файла:

Тип файла	Функция	Описание
Ритм	Track Mute	Мьютируются выбранные треки ритма (по умолчанию: AC1~AC6).
SMF	Track Mute	Мьютируются выбранные треки SMF (по умолчанию: канал 4).
Аудио (mp3, Wav)	Center Cancel	Подавляется сигнал в центре стереопанорамы (мелодия).

### NOTE

В некоторых аудиофайлах вокал может подавляться не полностью.

4. Нажмите кнопку [TRACK MUTE] (CENTER CANCEL) еще раз, чтобы ее индикатор погас. Функция "Track Mute" или "Center Cancel" отключится.

**Выбор мьютируемых треков ритмов или пьес SMF**  
Ниже описана процедура выбора треков пьесы SMF, которые мьютируются при нажатии на кнопку [TRACK MUTE].

### NOTE

Действие этой на аудиофайлы не распространяется.

1. Выберите ритм или пьесу SMF.
2. Нажмите и удерживайте кнопку [TRACK MUTE] (CENTER CANCEL).  
Эту функцию также можно выбрать следующим образом: кнопка [MENU] → "Global" → "Rhythm/SMF Track Mute".

В зависимости от типа файла на дисплее отобразится...

Rhythm Track Mute	
Adm:	TR-909
Abas:	MG LightBASS
Acc1: M	Stacked Pad
Acc2: M	EXPRESSIVE
Acc3: M	Tremolo EP
Acc4: M	Sweep Pipe
Acc5: M	Twin Sine
Acc6: M	EXPRESSIVE

...ИЛИ:

SMF Track Mute	
1	CLASSICPIANO
2	Fingered BS.
3	NATURALPIANO
4 M	Fem. Mn. Srt
5	All Skate!
6	R&B B3
7	SlowStrinS2
8	French Horns
9	NATURALPIANO
10	New Pop
11	SlowStrinS2
12	NATURALPIANO
13	NATURALPIANO
14	SteelGt4
15	NATURALPIANO
16	NATURALPIANO

При запуске воспроизведения активные партии будут обозначаться перемещающимися "столбиками" измерителей уровня. Для мьютированных партий столбики измерителей не перемещаются.

3. Колесом [CURSOR/VALUE] установите курсор на мьютируемый трек.
4. Нажмите кнопку [ENTER/SELECT], чтобы соответствующий параметр подсветился.
5. Колесом измените установку и нажмите кнопку [ENTER/SELECT], чтобы подтвердить изменения.

Доступны следующие варианты:

Индикация на дисплее	
<отсутствует>	Соответствующий трек воспроизводится.
M	Соответствующий трек не воспроизводится (мьютирован).

6. Чтобы сохранить номера треков, которые мьютируются при воспроизведении любого ритма или пьесы SMF, выполните команду "Save Global" (стр. 71).
7. Если сохранять установки не требуется, нажмите и удерживайте кнопку [EXIT], чтобы вернуться на главную страницу.

## Функция "Melody Intell(igence)"

Аранжировщик может автоматически добавлять гармонизированную мелодию к нотам, взятым в диапозоне партии Upper1 (UP1). Мелодия строится исходя из нот, взятых в области распознавания аккордов.

Гармония воспроизводится партией MELODY INTELL. Доступен выбор 18 типов гармоний.

1. Нажмите кнопку [MELODY INTELL] (ее индикатор загорится).



К взятым нотам будет добавляться гармония.

2. Для отключения данной функции нажмите кнопку [MELODY INTELL] еще раз (ее индикатор погаснет).

### NOTE

Если нажать и удерживать кнопку [MELODY INTELL], откроется окно установок "Melody Intelligence" (стр. 65).

## Режим Split

В режиме Split BK-5 передает ноты, находящиеся слева от точки раздела, на партии аранжировщика. Ноты, находящиеся справа от точки раздела, воспроизводятся партиями клавиатуры.

### NOTE

По умолчанию в качестве точки раздела используется нота с номером 60 (C4). Положение точки раздела можно изменить (стр. 62).

1. Нажмите кнопку [SPLIT] (ее индикатор загорится).

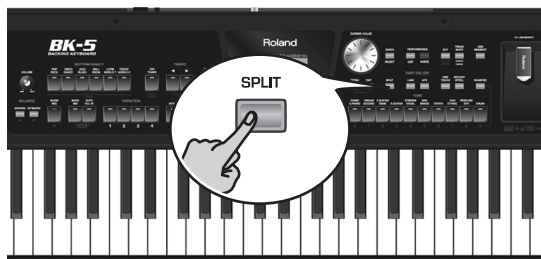

BK-5 перейдет в режим Split: номера нот ниже точки раздела будут использоваться для транспонирования в реальном времени воспроизводящегося ритма и для воспроизведения партии LWR (если она активна). Номера нот выше точки раздела будут использоваться для воспроизведения мелодии с помощью партий UP1 и/или UP2.

В режиме Split параметр "Type" (стр. 63) автоматически устанавливается в "Intelligent".

### NOTE

Относительно выбора партий клавиатуры см. "Включение/отключение партий UP2 и LWR" на стр. 24.

### NOTE

Также можно активировать функцию "Hold" для партии LWR. См. "Lower Hold" на стр. 62.

2. Нажмите кнопку [SPLIT] еще раз. BK-5 выйдет из режима Split, индикатор кнопки [SPLIT] погаснет, а режим распознавания аккордов установится в "Pianist2" (см. "Type" на стр. 63).

## Громкость партий клавиатуры

BK-5 позволяет регулировать баланс громкости партий Upper1, Upper2 и Lower.

1. Одновременно нажмите кнопки [LWR] и [UP2] для перехода на страницу "Parts Volume".

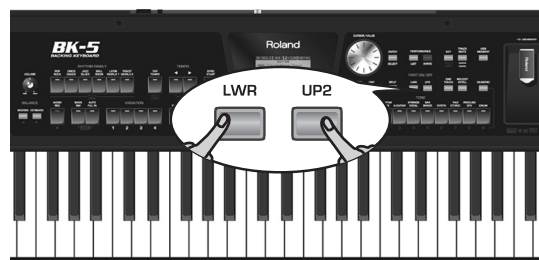

Значение "Volume" для партии, которая была выбрана последней (на главной странице), подсвечивается.

Parts Volume	
UP1 Volume	127
UP2 Volume	90
LWR Volume	50

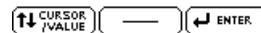

2. Колесом [CURSOR/VALUE] установите громкость данной партии (0~127).
3. Нажмите кнопку [UP2] для выбора значения "UP2 Volume".  
Для выбора значения "UP1 Volume" снова нажмите эту кнопку.
4. Повторите шаг 2.
5. Нажмите кнопку [LWR] для выбора значения "LWR Volume".
6. Повторите шаг 2.

**NOTE**

Для редактирования громкости также можно нажать кнопку [ENTER/SELECT], вращать колесо [CURSOR/VALUE] и снова нажать кнопку [ENTER/SELECT].

7. Нажмите кнопку [EXIT] для перехода на главную страницу.

## 11. Списки перформансов

### Общая информация

"Performance List" представляет собой список до 999 перформансов. Каждый перформанс содержит ссылку на соответствующий ритм или пьесу и все установки, загружаемые вместе с ритмом или пьесой, например, состояние INTRO/ENDING, выбор VARIATION, и т.д. (стр. 56).

Созданные перформансы сохраняются в выбранный "список перформансов" (Performance List). Это позволяет подготовить один набор перформансов для озвучивания свадеб, другой — корпоративных мероприятий, третий — выставок, и т.д. Списки перформансов хранятся на накопителе USB.

Иногда требуется запрограммировать несколько перформансов для использования в одной пьесе. Выбрать перформанс в процессе воспроизведения гораздо быстрее, чем какую-нибудь функцию BK-5, и т.д. Например, можно запрограммировать один перформанс для использования в начале пьесы, второй — в проигрыше, а третий — в заключительной части. Это позволяет, например, "на ходу" переключать установки эффектов.

#### NOTE

В памяти BK-5 содержатся два списка перформансов, один называется "Music Assistant", а другой, содержащий 5 файлов SMF, называется "Factory Songs". Отредактировать или удалить их невозможно.

### Загрузка списка перформансов/ Music Assistant/Factory Songs

1. Включите питание BK-5.  
См. стр. 20.
2. Подключите опциональный накопитель USB к BK-5.  
Этот шаг необязателен при использовании списка "Music Assistant" или "Factory Songs", поскольку он находится непосредственно в памяти BK-5.
3. Нажмите кнопку PERFORMANCE [LIST].

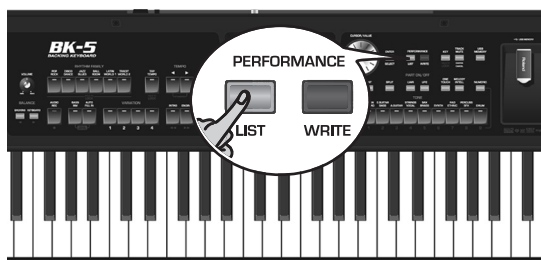

На дисплей выведутся все списки перформансов, находящиеся на накопителе USB. (Встроенные списки "Music Assistant" и "Factory Songs" всегда отображаются в верхней строке.)



#### NOTE

Если список перформансов уже загружен, на дисплее отображаются содержащиеся в нем перформансы. Чтобы загрузить с накопителя USB другой список перформансов, еще раз нажмите кнопку PERFORMANCE [LIST] и перейдите к шагу 4.

Иконка "LIST" в нижней части экрана означает, что кнопка [LIST] используется для переключения между списками перформансов (см. рис. сверху) и их содержимым (см. рис. внизу).



#### NOTE

Если на накопителе USB файлы списков перформансов отсутствуют, или накопитель USB не подключен (подключен некорректно), на экране BK-5 отобразятся только списки "Music Assistant" и "Factory Songs".

4. Колесом [CURSOR/VALUE] выберите нужный список перформансов.
5. Нажмите кнопку [ENTER/SELECT] для подтверждения выбора.

В данном примере выбран список "Music Assistant". Откроется следующий экран:



Теперь можно выбрать перформанс (см. ниже).

Чтобы загрузить другой список перформансов, еще раз нажмите кнопку PERFORMANCE [LIST].

## Загрузка перформанса/"Music Assistant"/"Factory Songs"

Ниже описана процедура выбора перформанса/"Music Assistant"/"Factory Songs" из загруженного списка (стр. 45).

1. Если списка перформансов/Music Assistant/Factory Songs на диспле нет, нажмите кнопку PERFORMANCE [LIST].



В данном примере выбран список Music Assistant.

2. Колесом [CURSOR/VALUE] выберите перформанс и нажмите кнопку [ENTER/SELECT] для подтверждения выбора.

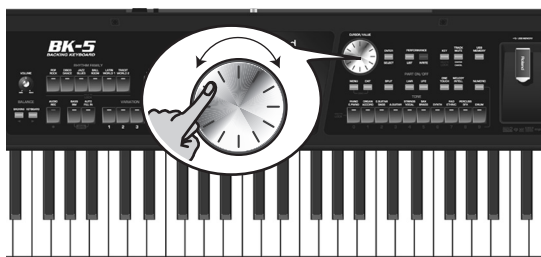

Кнопка PERFORMANCE [LIST] загорится, сигнализируя о том, что BK-5 теперь использует установки выбранного перформанса. Имя выбранного перформанса подсветится.



Выбранный перформанс также содержит ссылку на ритм или пьесу, которые можно запустить стандартными средствами (кнопками [START/STOP], [SYNC START], и т.д.).

В процессе воспроизведения ритма или пьесы можно выбрать другой перформанс/"Music Assistant"/"Factory Songs".

3. Чтобы вернуться на главную страницу, нажмите кнопку [EXIT].

Чтобы вернуться на страницу со списком перформансов, еще раз нажмите кнопку PERFORMANCE [LIST].

## Быстрая загрузка перформанса

Перформансы также можно загружать в BK-5 с помощью функции "Numeric". См. "Выбор тембров, ритмов и перформансов с помощью функции "Numeric"" на стр. 25.

## Сохранение установок в перформанс

1. Выберите ритм или пьесу.
2. Произведите все установки, которые требуется использовать для ритма или пьесы. Например, можно назначить тембры на партии клавиатуры, включить кнопку [INTRO], изменить установки "Performance Edit", и т.д.
3. Нажмите кнопку [WRITE] для перехода на страницу "Write Performance".

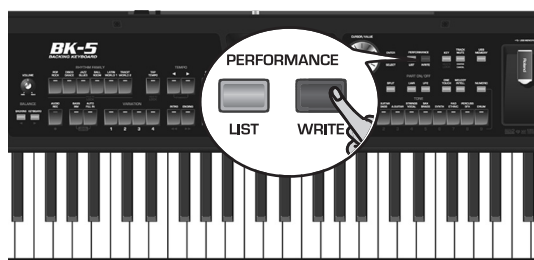

Кнопка [WRITE] начнет мигать, и на дисплее выведется:



По умолчанию BK-5 сохраняет установкам перформанса назначает имя выбранного ритма или пьесы. Если менять имя не требуется, перейдите к шагу 7.

4. Колесом [CURSOR/VALUE] выберите позицию символа.

5. Кнопками TONE введите нужные символы.

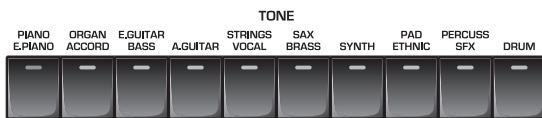

6. Повторяйте шаги 4 и 5 для ввода оставшихся символов имени.

**NOTE**

Для переключения между верхним/нижним регистрами и цифрами, используйте кнопку [NUMERIC]. Чтобы удалить выбранный символ, нажмите кнопку [LWR]. Чтобы вставить символ, нажмите кнопку [UP2].

7. Нажмите кнопку [WRITE], чтобы сохранить установки в новый перформанс.

Этот перформанс будет добавлен в конец текущего списка перформансов (см. "Загрузка списка перформансов/Music Assistant/Factory Songs" на стр. 45).

**NOTE**

Если после включения питания BK-5 ни один из списков перформансов не загрузился, будет создан новый список перформансов, и сохраненный перформанс станет в нем первым.

## Дополнительные функции работы со списком перформансов

1. Подключите к BK-5 накопитель USB, содержащий хотя бы один список перформансов.



2. Нажмите кнопку PERFORMANCE [LIST].

На дисплей выведутся списки перформансов, находящиеся на накопителе USB.



3. Колесом выберите нужный список перформансов.

4. Нажмите кнопку [MENU].



На дисплей выведется список функций:



Функция	Описание
Rename*	Переименование выбранного списка перформансов.
Delete*	Удаление выбранного списка перформансов.
Make New	Создание нового (пустого) списка перформансов.

[\*] Недоступно при выборе на шаге 3 списка "Music Assistant" или "Factory Songs".

5. Колесом выберите функцию и нажмите кнопку [ENTER/SELECT].

### Функция Rename

Откроется экран:

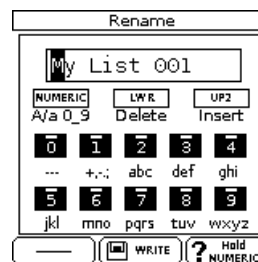

На этой странице можно переименовать выбранный список перформансов.

1. Колесом [CURSOR/VALUE] выберите позицию символа.

Для переключения между верхним/нижним регистрами и цифрами, используйте кнопку [NUMERIC]. Чтобы удалить выбранный символ, нажмите кнопку [LWR]. Чтобы вставить символ, нажмите кнопку [UP2].

2. Кнопками TONE введите нужные символы.

- Повторите шаги 1 и 2 для ввода других символов имени.
- Нажмите кнопку [WRITE], чтобы сохранить список перформансов под новым именем. На дисплей выведется сообщение о выполнении операции, затем откроется страница со списком перформансов, находящихся на накопителе USB.

Если файл с введенным названием уже есть на накопителе USB, выведется запрос на перезапись этого файла. Чтобы перезаписать файл, выберите "YES" (если выбрать "NO", снова откроется страница переименования файла). Затем нажмите кнопку [ENTER/SELECT].

### Функция Delete

Откроется экран:



На этой странице можно удалить выбранный список перформансов.

- Колесом [CURSOR/VALUE] выберите "YES" и нажмите кнопку [ENTER/SELECT] для выполнения операции.

Выберите "NO" для отмены операции.

На дисплей выведется сообщение о выполнении операции, а затем откроется страница со списком перформансов, находящихся на накопителе USB.

### Функция Make New List

Откроется экран:



На этой странице можно создать новый список перформансов, имя которому присваивается автоматически. Если имя менять не надо, перейдите к шагу 4. В противном случае откорректируйте имя.

- Колесом [CURSOR/VALUE] выберите позицию символа и введите его кнопками TONE. Для переключения между верхним/нижним регистрами и цифрами, используйте кнопку [NUMERIC]. Чтобы удалить выбранный символ, нажмите кнопку [LWR]. Чтобы вставить символ, нажмите кнопку [UP2].
- Колесом [CURSOR/VALUE] выберите позицию следующего символа и введите его кнопками TONE.
- Повторяйте шаги 1 и 2 для ввода других символов имени.
- Нажмите кнопку [WRITE], чтобы сохранить новый (пустой) список перформансов.

Если файл с введенным названием уже есть на накопителе USB, выведется запрос на перезапись этого файла. Чтобы перезаписать файл, выберите "YES" (если выбрать "NO", снова откроется страница переименования файла). Затем нажмите кнопку [ENTER/SELECT].

Откроется страница со списком перформансов, где вновь созданный список подсвечивается.

#### NOTE

Файл нового списка перформансов сохраняется в папку "My Performances" на накопителе USB. Если такая папка отсутствует, она будет создана автоматически.

## Редакция перформансов

Если на дисплей выводятся перформансы выбранного списка, можно нажать кнопку [MENU] для доступа к функции редакции. Функция "Edit" позволяет выполнить следующие операции:

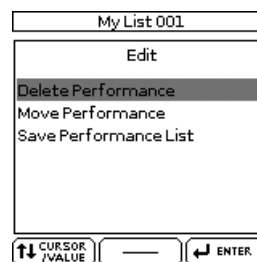

Операция	Описание
Delete Performance	Удаление текущего перформанса из выбранного списка.
Move Performance	Изменение порядка размещения перформансов в выбранном списке.
Save Performance List	Сохранение отредактированного списка перформансов.



### Операция Delete Performance

1. Выберите удаляемый из списка перформанс.
2. Нажмите кнопку [MENU].



3. Колесом [CURSOR/VALUE] выберите "Delete Performance" и нажмите кнопку [ENTER/SELECT].

Открывается экран:



4. Колесом выберите "YES" для подтверждения операции (или "NO" для ее отмены).
5. Нажмите кнопку [ENTER/SELECT] для подтверждения выбора.

На дисплей выведется сообщение об удалении.

При необходимости можно выбрать другой перформанс, нажать [MENU] для подтверждения и повторить операцию, начиная с шага 3.

Для сохранения отредактированного списка перформансов продолжите процедуру с шага 6. Если сохранение не требуется, перейдите к шагу 8.

### Сохранение отредактированного списка перформансов

6. Нажмите кнопку [MENU].
7. Колесом [CURSOR/VALUE] выберите "Save Performance List" и нажмите кнопку [ENTER/SELECT].

На дисплей выведется сообщение о выполнении операции сохранения.

8. Нажмите кнопку [EXIT].

Если список перформансов не сохранен, на дисплей выведется предупреждение.



9. Колесом выберите "YES" для подтверждения операции (или "NO" для отмены).
10. Нажмите кнопку [ENTER/SELECT] для подтверждения выбора.

### Операция Move Performance

1. Колесом [CURSOR/VALUE] выберите перемещаемый в другую позицию списка перформанс.
2. Нажмите кнопку [MENU].

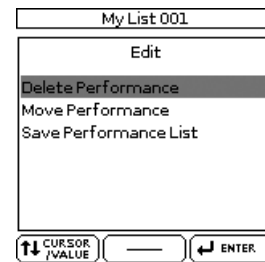

3. Колесом [CURSOR/VALUE] выберите "Move Performance" и нажмите кнопку [ENTER/SELECT].

Открывается экран:

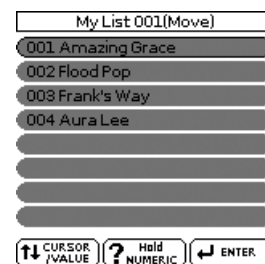

4. Колесом переместите выбранный перформанс в новую позицию и нажмите кнопку [ENTER/SELECT].

При необходимости можно выбрать другой перформанс, который будет перемещен, нажать кнопку [MENU] для подтверждения и повторить операцию с шага 3.

Сохраните отредактированный список перформансов, как описано выше.

## 12. Сопровождение музыки видеорядом

На подключенном к BK-5 внешнем дисплее или телевизоре можно организовать показ слайд-шоу, вывод нотации или видеоизображений с устройства, подключенного к BK-5.

### Просмотр слайд-шоу

BK-5 позволяет организовать вывод последовательности изображений, переключающихся автоматически аналогично кадрам кинофильма. Кроме того, можно выбрать изображение и использовать его в качестве фона на внешнем экране.

### Слайд-шоу VIMA TUNES

Можно организовать показ слайд-шоу под воспроизводимые с опциональных дисков "VIMA TUNES" CD-ROM пьесы (для инструментов серии VIMA).

Пьесы на "VIMA TUNES" CD-ROM содержат изображения слайд-шоу, соответствующие духу каждой пьесы, в этом случае подготовка пользовательских фотографий не требуется.

1. Подключите дисплей к BK-5 (стр. 18).
2. Подключите опциональный плеер CD к порту USB MEMORY на BK-5.
3. Вставьте диск "VIMA TUNES" CD-ROM в привод CD.

#### NOTE

Диски CD-ROM с пьесами "VIMA TUNES" можно приобрести у дилеров Roland.

BK-5 выведет список пьес, находящихся на CD-ROM. Если список не отображается, нажмите кнопку [USB MEMORY].

4. Выберите пьесу колесом [CURSOR/VALUE] и нажмите кнопку [ENTER/SELECT] для подтверждения выбора. Индикатор кнопки [USB MEMORY] загорится.
5. Нажмите кнопку [START/STOP] для запуска воспроизведения пьесы.



Слайд-шоу, соответствующее характеру пьесы, будет выводиться на внешний дисплей или телевизор, подключенный к BK-5.

#### NOTE

Если нажать кнопку [SYNC START] (■) для остановки воспроизведения пьесы, показ слайд-шоу также остановится. Если загрузить другую пьесу "VIMA TUNES", на дисплее отобразится первое изображение нового слайд-шоу.

### Пользовательское слайд-шоу

Можно организовать показ слайд-шоу под пьесу, воспроизводимую с накопителя USB.

#### NOTE

Слайд-шоу выводится, только если имена папки, содержащей изображения, и выбранного файла пьесы совпадают. Кроме того, уровни вложения директорий папки с изображениями и файла пьесы на накопителе USB также должны совпадать.

1. С помощью графической программы компьютера подготовьте файлы изображений. Характеристики поддерживаемых файлов изображений:

Размер	Рекомендуется: 512 x 384 или 1024 x 768 точек. (Поддерживаются изображения до 4096 x 3072 точек и файлы до 4 Мб). Чем больше размер изображений, тем дольше будет происходить их переключение.
Формат	JPEG (JPG)

2. Подключите накопитель USB к компьютеру и создайте на нем папку с именем "Amazing Grace" (например).
3. Скопируйте нужные файлы изображений в папку "Amazing Grace".
4. Скопируйте пьесу "Amazing Grace" на тот же уровень, где находится папка с тем же именем. Не помещайте пьесу в папку.
5. Отключите накопитель USB от компьютера с помощью стандартной процедуры, предусмотренной в рамках используемой операционной системы.

6. Подключите накопитель USB к разъему USB MEMORY на BK-5.



BK-5 выведет список файлов, находящихся на накопителе USB.

7. Выберите пьесу для воспроизведения (в данном примере "Amazing Grace") колесом [CURSOR/VALUE] и нажмите кнопку [ENTER/SELECT] для подтверждения выбора.
8. Нажмите кнопку [START/STOP] для запуска воспроизведения пьесы.  
Начнется пока слайд-шоу изображений, находящихся в папке "Amazing Grace".

**NOTE**

Слайд-шоу останавливается при паузе или остановке воспроизведения пьесы, но последнее изображение остается на экране. Чтобы вывести на экран фоновое изображение или логотип, запустите воспроизведение пьесы, не связанной со слайд-шоу (см. далее).

3. Для вывода цветной заставки или логотипа измените установку параметра "Background Mode" (стр. 68).

Чтобы снова вывести на экран изображение .JPG (см. выше), установите параметр "Background Mode" в "User".

■ **Изображение "User" и слайд-шоу**

Даже после выбора нового фонового изображения ("User") можно использовать показ слайд-шоу (стр. 50).

Если выбрана пьеса, не связанная с папкой изображений, будет выводиться фоновое изображение "User".

■ **Вывод текстов пьес**

Чтобы убрать с экрана данные текста пьесы, воспроизведенной последней, отключите функцию "External Lyrics" (стр. 55).

## Использование фонового изображения

*BK-5 позволяет использовать любое изображение в качестве фонового, что дает возможность разнообразить исполнение.*

1. Подключите накопитель USB, содержащий нужное изображение, к разъему USB MEMORY на BK-5.



BK-5 выведет список файлов, находящихся на накопителе USB.

2. Выберите файл .JPG.  
При подключении внешнего экрана на него выведется это изображение.  
Для вывода изображения необходимо параметр "Background Mode" (стр. 68) установить в "User".

## 13. Запись исполнения в аудиофайл

BK-5 позволяет осуществлять запись в аудиофайл всех сигналов, которые передаются на его выходы, т.е., воспроизводимых ритма или пьесы, исполнения пользователя, вокала и т.д. (Сигнал метронома не записывается.)

К входам AUDIO INPUT в BK-5 также можно подключить мастер-выходы микшерной консоли для записи исполнения целого ансамбля.

Результирующий аудиофайл сохраняется в формате WAV (не mp3), который в дальнейшем можно использовать для записи на аудио CD с помощью компьютера.

### NOTE

Для записи исполнения требуется подключить накопитель USB.

## Запись

### NOTE

Приведенная ниже процедура предполагает, что параметр "Rec Audio Sync" (стр. 69) включен.

1. Подключите накопитель USB, на который будут записываться аудиоданные.

### NOTE

Используйте накопители USB, поставляемые Roland (серии M-UF). Поддержка накопителей других марок не гарантируется.

2. Произведите подготовку к записи:
  - Выберите ритм или пьесу, используемые в качестве аккомпанемента
  - Произведите установки уровней, эффектов и т.д.
3. Установите кнопками BALANCE баланс громкости ритма/пьесы и партий клавиатуры. Также может потребоваться настройка параметра "Audio In Level" (стр. 69).
4. Нажмите кнопку [AUDIO REC] (ее индикатор начнет мигать).



### NOTE

При случайном нажатии на кнопку [AUDIO REC] нажмите и удерживайте ее до тех пор, пока ее индикатор снова не погаснет.

5. Нажмите кнопку [START/STOP].



Индикаторы кнопок [AUDIO REC] и [START/STOP] загорятся, запустится воспроизведение выбранного ритма или пьесы, и включится запись. Исполнение на клавиатуре будет записываться.

6. Чтобы остановить запись, нажмите кнопку [AUDIO REC] или [START/STOP].

Воспроизведение ритма или пьесы, а также запись остановятся. Выведется следующее сообщение:



Теперь можно сделать следующее...

- (a) Сохранить пьесу в аудиофайл под новым именем.  
→ "Сохранение результатов записи в аудиофайл" на стр. 53
- (b) Сохранить пьесу в аудиофайл под именем, предлагаемым BK-5 ("My recording001").  
→ Нажмите кнопку [WRITE]. Через несколько секунд откроется главная страница. Аудиофайл будет сохранен в папку "My Recordings".
- (c) Отменить результаты записи.  
→ Нажмите кнопку [EXIT]. Откроется экран:

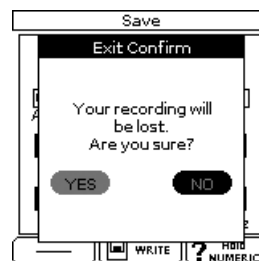

→ Колесом [CURSOR/VALUE] выберите "YES" и нажмите кнопку [ENTER/SELECT], чтобы удалить запись.

**NOTE**

Если выбрать "NO", BK-5 перейдет в состояние, соответствующее выбранному в варианте (a) или (b).

**Прослушивание результатов записи**

Если выше выбрать вариант (a) или (b), можно будет прослушать результаты записи:

1. **Нажмите кнопку [START/STOP], чтобы запустить воспроизведение результатов записи.**  
Если громкость аудиоматериала слишком высокая или низкая, попробуйте изменить установку параметра "REC Audio Level" (кнопка [MENU] → "Global" → "Utility" → "Rec Audio Level" на стр. 69).

**NOTE**

BK-5 имеет еще один режим записи, позволяющий запускать запись до начала воспроизведения выбранной пьесы (кнопка [MENU] → "Global" → "Utility" → "Rec Audio Sync" на стр. 69).

**Сохранение результатов записи в аудиофайл**

После окончания записи (см. выше) откроется экран:



**NOTE**

Предлагаемые BK-5 имена зависят от первой записи. К имени каждой последующей добавляется свой порядковый номер.

1. **Чтобы переименовать новую пьесу, перейдите к шагу 2.**  
Если предлагаемое BK-5 имя файла менять не надо, нажмите кнопку [WRITE] (см. шаг 5 далее).
2. Кнопками TONE выберите другой символ.
3. Колесом [CURSOR/VALUE] выберите позицию следующего символа и введите его кнопками TONE.

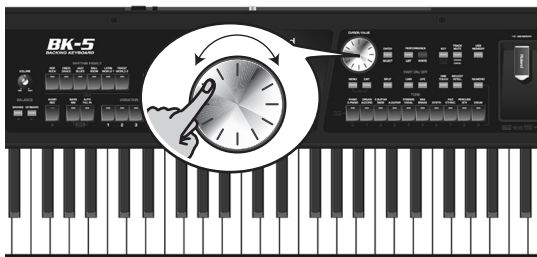

Для переключения между верхним/нижним регистрами и цифрами используйте кнопку [NUMERIC]. Для удаления символа нажмите на кнопку [LWR], для вставки — на кнопку [UP2].

4. **Повторите шаги 2 и 3 для ввода других символов имени.**
5. **Нажмите кнопку [WRITE] (ее индикатор начнет мигать), чтобы сохранить результаты записи в аудиофайл под заданным именем.**  
Откроется главная страница.

Если файл с введенным именем уже есть на накопителе USB, дисплей выдаст запрос на перезапись этого файла:



Чтобы перезаписать файл (старый будет утерян), выберите "YES" и нажмите кнопку [ENTER/SELECT]. Если выбрать "NO", откроется страница переименования файла, введите другое имя и нажмите кнопку [WRITE].

После нажатия на кнопку [WRITE] аудиофайл будет сохранен в папку "My Recordings" на накопителе USB.

## 14. Функции блокировки

В рамках ВК-5 предусмотрена блокировка (защита) некоторых установок от изменения при переключении перформансов.

Блокировки ВК-5 являются фильтрами данных, позволяющими более эффективно использовать перформансы, поскольку предоставляют возможность игнорировать установки, не соответствующие конкретной пьесе.

Например, выберем перформанс, в котором тембр "French Horns" назначен на партию Upper1 и должен звучать в процессе всей пьесы (или выступления). В этом случае блокировка (т.е. защита) партии Upper1 означает, что при загрузках остальных перформансов будут по необходимости изменяться различные установки ВК-5 за исключением тембра партии Upper1 ("French Horns").

Кнопки установок, которые можно заблокировать, отмечены на лицевой панели надписью "Hold to LOCK".

### NOTE

С этими кнопками связаны установки "Performance Hold", которые наследуют состояние включено/выключено кнопок лицевой панели ВК-5.

### NOTE

В отличие от других параметров, блокировка установки темпа (кнопка [MENU] → "Performance Edit" → "Arranger Setting" → "Tempo", стр. 63) также воздействует на выбор ритма. Каждый ритм имеет пресетный темп, который активируется при выборе ритма. Если изменение установки темпа заблокировано, при переключении ритмов их темп изменяться не будет.

### NOTE

Операция "Save Global" (стр. 71) также сохраняет текущие установки блокировки (и "Performance Hold").

Любое включение/отключение блокировки отображается на дисплее следующим образом:

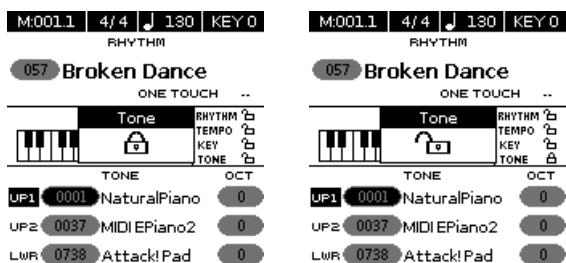

Для партии Upper1 изменение тембра невозможно.

Для партии Upper1 при переключении перформанса происходит изменение тембра.

Состояние блокировки также отображается на главной странице:



## Включение/отключение блокировки

В приведенном примере описана блокировка изменений ритма при смене перформансов. Аналогичным способом можно заблокировать установки темпа (нажать и удерживать [TAP TEMPO]), "Key" (нажать и удерживать [KEY]) и переключение тембров (независимо для каждой партии клавиатуры).

1. Подключите накопитель USB и загрузите перформанс (стр. 45) или ритм (стр. 29).
2. Нажмите и удерживайте одну из кнопок RHYTHM FAMILY.

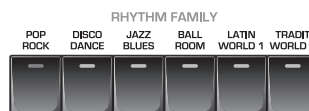

Откроется окно "Rhythm" с иконкой закрытого замка (рис. слева). (Если повторить шаг 2, откроется окно с иконкой открытого замка, информируя о снятии блокировки.)

3. Запустите воспроизведение выбранного ритма.
4. Выберите другой перформанс. Если замок после слова "RHYTHM" на главной странице закрыт, при загрузке другого перформанса ритм не изменится.
5. Чтобы разблокировать функцию "RHYTHM", еще раз нажмите и удерживайте любую из кнопок RHYTHM FAMILY.

## 15. Работа с меню

Кнопка [MENU] обеспечивает доступ к различным параметрам и функциям.

### Общая процедура

1. Нажмите кнопку [MENU] (ее индикатор загорится).

Откроется экран:



2. Колесом [CURSOR/VALUE] выберите группу функций.

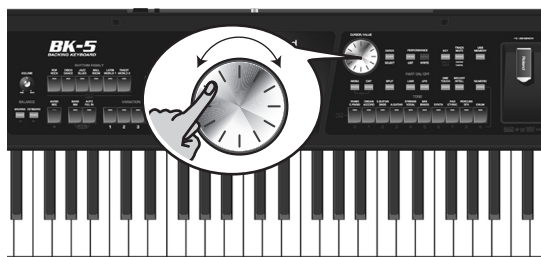

Доступны следующие группы функций:

Группа функций	Описание
Internal Lyrics	Эта функция позволяет выводить тексты пьес на дисплей BK-5. (Только для файлов SMF и mp3, содержащих данные текстов.)
External Lyrics	Эта функция включает/отключает вывод текстов пьес на внешний видеомонитор.
Performance Edit	Эти функции позволяют выбирать тембры и установки эффектов для партий клавиатуры выбранного ритма, аранжировщика, точки раздела и т.д. Все установки этой группы могут сохраняться в перформанс. См. "Параметры Performance Edit" на стр. 56.
Global	Эта группа функций содержит параметры, воздействующие на BK-5 в целом (стр. 65).
One Touch Edit	Эти функции позволяют отредактировать установки ячеек ONE TOUCH (и сохранить изменения).

Группа функций	Описание
Mastering Tools	Эти функции позволяют настроить установки общих компрессора и эквалайзера (стр. 71).
Makeup Tools	Эти функции позволяют интуитивно отредактировать ритм или пьесу SMF, не вдаваясь в углубленное изучение параметров MIDI. См. стр. 74.
Rhythm Composer	Эти функции позволяют создавать новые ритмы или редактировать существующие.
MIDI	Эти функции позволяют редактировать параметры MIDI (стр. 104).
Factory Reset	Эта функция позволяет восстановить заводские установки BK-5 (стр. 113).
Format USB Device	Эта функция позволяет отформатировать опциональный накопитель USB (стр. 113).

3. Нажмите кнопку [ENTER/SELECT] для перехода на страницу экрана, где осуществляется редакция параметров выбранной группы, или для выполнения выбранной команды.

### Internal Lyrics

На дисплей BK-5 можно выводить тексты пьес загруженных файлов SMF или mp3. Если такая пьеса содержит данные текстов, они выводятся на внешний видеомонитор, подключенный к BK-5 (см. "Подключение к телевизору" на стр. 18), если параметр "External Lyrics" установлен в "On" (см. далее).

Если наблюдать за внешним видеомонитором неудобно (например, если он повернут в сторону публики), можно выводить тексты пьес на встроенный дисплей BK-5:

1. Загрузите пьесу, содержащую данные текста (стр. 35).
2. Выберите команду "Internal Lyrics" (см. "Общая процедура").
3. Нажмите кнопку [ENTER/SELECT].

На встроенный дисплей начнет выводиться текст пьесы (одновременно 4 строки) и ее аккорды (только для файлов SMF).

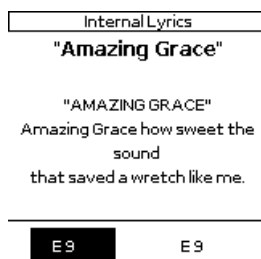

4. По окончании пьесы нажмите и удерживайте кнопку [EXIT], чтобы вернуться на главную страницу.

**NOTE**

Количество строк текста/символов аккордов на дисплее (4) изменить невозможно.

### External Lyrics

Можно отключить ("Off") или включить ("On") вывод текстов пьес на внешний видеомонитор.

## Параметры Performance Edit

Перформанс имеет следующие параметры:

Параметр/Группа	Описание
Tone Part View	Установки, относящиеся к тембрам. См. стр. 56.
Tone Part MFX	Параметры эффектов для партий LWR, UP2, UP1. См. стр. 60.
Rhythm Parts	Все параметры для партий ритма. См. стр. 61.
Split	Установка точки раздела (ноты) верхней и нижней зон клавиатуры. См. стр. 61.
Key	Транспонирование BK-5 с шагом в полутон. См. стр. 41.
Arranger Setting	Эта группа функций позволяет выбрать режим распознавания нот и аккордов для ритма. См. стр. 62.
Melody Intelligent	Установки функции "Melody Intelligence". См. стр. 64. Эта страница также открывается при нажатии и удержании кнопки [MELODY INTELL].
Save As Default	Эта функция сохраняет все установки "Performance Edit" в качестве установок по умолчанию, загружаемых при включении питания BK-5.

### Параметры Tone Part View

Переход к этой группе функций: кнопка [MENU] → "Performance Edit" → "Tone Part View".

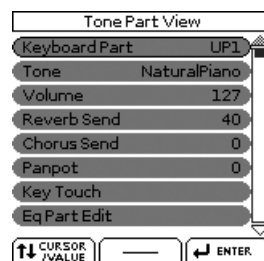

1. Колесом [CURSOR/VALUE] и кнопкой [ENTER/SELECT] выберите одну из партий клавиатуры (LWR, UP2, UP1). На дисплее выведутся установки выбранной партии.
2. Колесом выберите параметр.

Доступные параметры описаны ниже.

#### Tone

Служит для выбора тембра. Список доступных тембров приведен на стр. 119. Выбирая тембр, можно нажать на кнопку Tone для выбора другой группы.

Параметр	Описание
Tone	Количество доступных тембров зависит от выбранной группы.

#### Volume

Устанавливает громкость партии клавиатуры. Значение "0" соответствует полному заглушению партии.

Параметр	Значения
Volume	0~127

#### Reverb Send

Устанавливает уровень посыла на реверберацию.

Параметр	Значения
Reverb Send	0~127

#### Chorus Send

Устанавливает уровень посыла на хорус.

Параметр	Значения
Chorus Send	0~127



### Panpot

Устанавливает панораму партии клавиатуры. "L63" — полностью влево, "R63" — полностью вправо, "0" — центр стереопанорамы.

Параметр	Значения
Panpot	L63~0~R63

### Key Touch (чувствительность клавиатуры)

Клавиатура BK-5 чувствительна к скорости нажатия на клавиши (velocity), что позволяет с ее помощью управлять громкостью и другими аспектами воспроизводимого звука.

1. Нажмите кнопку [ENTER/SELECT] для перехода на страницу "Key Touch".

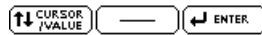
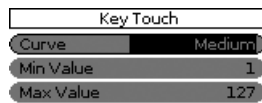

2. Колесом [CURSOR/VALUE] выберите параметр, нажмите кнопку [ENTER/SELECT] и вращайте колесо [CURSOR/VALUE].

Доступны следующие параметры:

Параметр	Значения	Описание
Curve	High, Medium, Low, Fixed*	<p>"High": Обеспечивает максимальную экспрессию исполнения. Даже небольшие изменения в динамике исполнения будут оказывать заметное воздействие на результирующий звук. Однако, для достижения максимальной громкости звука требуется экспрессивное воздействие на клавиши.</p> <p>"Medium": Средняя чувствительность клавиатуры, при которой максимальная громкость звука достигается меньшими усилиями, чем при установке "High". (Это — установка по умолчанию.)</p>

Параметр	Значения	Описание
		<p>"Low": Данная установка подходит для игры на электрооргане, или если достижение максимальной громкости звука требуется при не очень экспрессивном исполнении.</p> <p>"Fixed": Все ноты будут звучать с одинаковой громкостью вне зависимости от динамики исполнения. При этой установке становится доступным параметр "Fixed value".</p>
Min Value	1~127	Наименьшее значение velocity, при котором данная партия звучит.
Max Value	1~127	Наибольшее значение velocity, при котором данная партия звучит.
Fixed value*	- 1~127	Значение velocity при установке параметра "Curve" в "Fixed".

[\*] Данный параметр доступен только при установке параметра "Curve" в "Fixed".

### Eq Part Edit

1. Чтобы изменить параметры эквалайзера, вращайте колесо [CURSOR/VALUE] и нажмите кнопку [ENTER/SELECT] для перехода на страницу "Eq Edit Part".

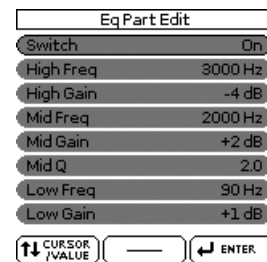

2. Колесом [CURSOR/VALUE] выберите параметр и нажмите кнопку [ENTER/SELECT].
3. Колесом [CURSOR/VALUE] выберите значение.

Доступны следующие параметры:

Параметр	Значения	Описание
Switch	Off, On	Включение/отключение эквалайзера.
High Freq	1500Hz, 2000Hz, 3000Hz, 4000Hz, 6000Hz, 8000Hz, 12000Hz	Граничная частота диапазона ВЧ (полочный фильтр).
High Gain	-15~+15dB	Усиление/ослабление диапазона ВЧ. При положительных значениях громкость диапазона увеличивается, при отрицательных — уменьшается.
Mid Freq	200~8000Hz	Центральная частота диапазона СЧ (пиковый фильтр).
Mid Gain	-15~+15dB	Усиление/ослабление диапазона СЧ.
Mid Q	0.5, 1.0, 2.0, 4.0, 8.0	Добротность диапазона СЧ, определяющая его ширину. Чем больше значение, тем уже диапазон.
Low Freq	90, 150, 180, 300, 360, 600Hz	Граничная частота диапазона НЧ (полочный фильтр).
Low Gain	-15~+15dB	Усиление/ослабление диапазона НЧ.

4. Нажмите кнопку [EXIT], чтобы закрыть страницу "Eq Part Edit".

**Mfx**

ВК-5 содержит один процессор мультиэффектов ("Mfx"), с помощью которого можно обработать звук партий клавиатуры. Чтобы отключить эффект для партии, выбирайте значение "Off".

Параметр	Значения
Mfx	Off, On

**Expression Pedal**

Чтобы педаль экспрессии, подключенная к разьему SWITCH/EXPRESSION, на партию влияния не оказывала, выбирайте значение "Off".

Параметр	Значения
Expression Pedal	Off, On

**Pedal Exp Down/Up**

Педаль экспрессии позволяет управлять громкостью всех партий.

Значения "Up" и "Down" соответствуют громкости звука при полностью нажатой ("Up", максимальная громкость) или отжатой ("Down", минимальная громкость) педали.

В качестве значения "Down" выбирать "0" не требуется. Выбор любого другого значения уменьшает громкость выбранной партии до значения "Down". Аналогично, не требуется выбор "127" в качестве максимального значения для "Up".

**NOTE**

Педаль экспрессии передает сообщения MIDI Expression (CC11).

При установке значения "Down" в "127", а значения "Up" в "0" выбранная партия будет звучать только при отжатой педали. Это можно использовать для получения следующего эффекта: вместо переключения партий Upper1 и Upper2 с помощью динамики исполнения (которое требует установки "Min Value" и "Max Value" на стр. 57), можно инвертировать воздействие педали экспрессии на партию UP2, при этом партия UP1 отключается при звучании партии UP2, и наоборот.

Параметр	Значения
Pedal Exp Down/Up	0~127

**Hold Pedal**

Параметр позволяет определить реакцию партии на сообщения Hold (CC64), которые принимаются от педали Hold/Damper, подключенной к разьему PEDAL HOLD.

Параметр	Значения
Hold Pedal	Auto, On, Off

**Auto:** Партия принимает сообщения Hold, если она назначена на правую зону клавиатуры (режим Split) или на всю клавиатуру.

**On:** Партия всегда принимает сообщения Hold, даже если она назначена на левую зону клавиатуры.

**Off:** Сообщения Hold не воздействуют на партию.

### Octave Shift

Транспонирует выбранную партию клавиатуры с шагом в октаву.

Параметр	Значения
Octave Shift	-4~0~+4

### Coarse Tune

Транспонирует выбранную партию клавиатуры с шагом в полутон.

Параметр	Значения
Coarse Tune	-24~0~+24

### Fine Tune

Транспонирует выбранную партию клавиатуры с шагом в 1 цент (1/100 полутона).

Параметр	Значения
Fine Tune	-100~0~+100

### Portamento Mode

Для партии можно выбрать режим **Mono**, позволяющий одновременно воспроизводить только одну ноту. Он удобен при игре на духовых инструментах (труба, флейта) для получения более естественного звука. С другой стороны, в режиме **Poly** доступна игра аккордами.

Параметр	Значения
Portamento Mode	Poly, Mono

### Portamento Time

Эффект портаменто организует плавные переходы (скольжение) между высотой берущихся последовательно нот. Этот параметр позволяет определить скорость такого скольжения. Чем выше значение, тем плавнее переход.

Параметр	Значения
Portamento Time	0~127

### Bender Assign

Параметр позволяет определить реакцию партии на сообщения Pitch Bend.

Параметр	Значения
Bender Assign	Auto, On, Off

**Auto:** Партия принимает сообщения Pitch Bend от джойстика BENDER/MODULATION, если она назначена на правую зону клавиатуры (режим Split) или на всю клавиатуру.

**On:** Партия всегда принимает сообщения Pitch Bend от джойстика BENDER/MODULATION.

**Off:** Сообщения Pitch Bend от джойстика BENDER/MODULATION не воздействуют на партию.

### Bender Range

Параметр определяет диапазон изменения высоты при перемещении джойстика BENDER/MODULATION влево или вправо до упора.

Параметр	Значения
Bender Range	0~+24

### Modulation Assign

Параметр позволяет определить реакцию партии на сообщения Modulation (CC01).

Параметр	Значения
Modulation Assign	Auto, On, Off

**Auto:** Партия принимает сообщения Modulation от джойстика BENDER/MODULATION, если она назначена на правую зону клавиатуры (режим Split) или на всю клавиатуру.

**On:** Партия всегда принимает сообщения Modulation от джойстика BENDER/MODULATION.

**Off:** Сообщения Modulation от джойстика BENDER/MODULATION не воздействуют на партию.

### Cut Off

Этот параметр управляет "прозрачностью" звука. При положительных значениях высшие гармоники отфильтровываются в меньшей степени, и звук становится ярче. При положительных значениях высшие гармоники отфильтровываются в большей степени, и звук становится глуше.

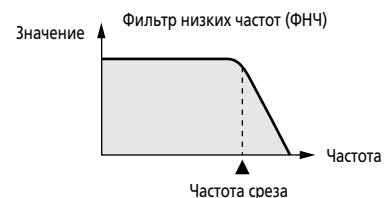

#### NOTE

Для некоторых тембров положительные (+) значения не вызывают ощутимого эффекта, поскольку для них по умолчанию параметр Cut Off уже установлен в максимальное значение.

Параметр	Значения
Cut Off	-64~+63

### Resonance

При увеличении значения Resonance усиливаются гармоники в области частоты среза, и звук становится более выразительным.

Параметр	Значения
Resonance	-64~+63

#### NOTE

Для некоторых тембров отрицательные (-) значения не вызывают ощутимого эффекта, поскольку для них по умолчанию параметр Resonance уже установлен в минимальное значение.

### Attack (только для тембров)

Этот параметр управляет атакой звука. Отрицательные значения сокращают время атаки, и звук становится более "агрессивным".

Параметр	Значения
Attack	-64~+63

### Decay

Этот параметр устанавливает время, в течении которого громкость и частота среза падают с уровня, определенного на фазе атаки, до уровня фазы сустейна.

Параметр	Значения
Decay	-64~+63

#### NOTE

Для перкуссионных звуков уровень сустейна обычно равен "0". Для тембров фортепиано и гитары долгое удержание клавиши практически не оказывает воздействия на длительность взятой ноты, даже при высоких значениях параметра Decay.

### Release

Этот параметр устанавливает время полного затухания звука после снятия ноты. Установка также воздействует и на изменение частоты среза.

Параметр	Значения
Release	-64~+63

### Vibrato Rate

Этот параметр устанавливает скорость частотной модуляции (вibrato). Положительные (+) значения увеличивают скорость vibrato, отрицательные (-) значения — уменьшают.

Параметр	Значения
Vibrato Rate	-64~+63

### Vibrato Depth

Этот параметр устанавливает интенсивность частотной модуляции (вibrato). Положительные (+) значения увеличивают глубину эффекта vibrato, отрицательные (-) значения — уменьшают.

Параметр	Значения
Vibrato Depth	-64~+63

### Vibrato Delay

Этот параметр устанавливает задержку перед запуском vibrato. Положительные (+) значения увеличивают время задержки vibrato, отрицательные (-) значения — уменьшают.

Параметр	Значения
Vibrato Delay	-64~+63

### C1

Функциональное назначение этого параметра зависит от тембра, назначенного на выбранную партию. Он может воздействовать на установки фильтра, переключать частоту вращающегося динамика для эффектов органа и т.д.

Параметр	Значения
C1	0~127

## Параметры Tone Part MFX

Переход к этой группе функций: кнопка [MENU] → "Performance Edit" → "Tone Part MFX". BK-5 содержит процессор мультиэффектов, позволяющий обрабатывать звук партий клавиатуры. См. "Mfx" на стр. 58. (Для партий ритма/пьесы также доступны 3 процессора Mfx).

### Mfx Switch

Чтобы отключить процессор Mfx, выберите "Off".

Параметр	Значения
Mfx Switch	Off, On

### Mfx Type

BK-5 предоставляет 84 мультиэффекта, некоторые из которых являются комбинацией двух эффектов. Этот параметр позволяет выбрать один из следующих эффектов:

- |                     |                  |                   |
|---------------------|------------------|-------------------|
| 1. Thru             | 29. OD→ Delay    | 57. VK Rotary     |
| 2. Stereo EQ        | 30. DST→ Chorus  | 58. 3D Chorus     |
| 3. Overdrive        | 31. DST→ Flanger | 59. 3D Flanger    |
| 4. Distortion       | 32. DST→ Delay   | 60. 3D Step Flgr  |
| 5. Phaser           | 33. EH→ Chorus   | 61. Band Chorus   |
| 6. Spectrum         | 34. EH→ Flanger  | 62. Band Flanger  |
| 7. Enhancer         | 35. EH→ Delay    | 63. Band Step Flg |
| 8. Auto Wah         | 36. Chorus→ DLY  | 64. VS Overdrive  |
| 9. Rotary           | 37. Flanger→ DLY | 65. VS Distortion |
| 10. Compressor      | 38. CHO→ Flanger | 66. GT Amp Simul  |
| 11. Limiter         | 39. CHO/DLY      | 67. Gate          |
| 12. Hexa-Chorus     | 40. Flanger/DLY  | 68. Long Delay    |
| 13. Trem Chorus     | 41. CHO/Flanger  | 69. Serial Delay  |
| 14. Space-D         | 42. Isolator     | 70. MLT Tap DLY   |
| 15. St. Chorus      | 43. Low Boost    | 71. Reverse DLY   |
| 16. St. Flanger     | 44. Super Filter | 72. Shuffle DLY   |
| 17. Step Flanger    | 45. Step Filter  | 73. 3D Delay      |
| 18. St. Delay       | 46. Humanizer    | 74. Long Time DLY |
| 19. Mod. Delay      | 47. Speaker Sim  | 75. Tape Echo     |
| 20. 3 Tap Delay     | 48. Step Phaser  | 76. LoFi Noise    |
| 21. 4 Tap Delay     | 49. MLT Phaser   | 77. LoFi Comp     |
| 22. Time Delay      | 50. Inf Phaser   | 78. LoFi Radio    |
| 23. 2 Pitch Shifter | 51. Ring Modul   | 79. Telephone     |
| 24. FBK Pitch       | 52. Step Ring    | 80. Phonograph    |
| 25. Reverb          | 53. Tremolo      | 81. Step Pitch    |
| 26. Gate Reverb     | 54. Auto Pan     | 82. Sympa Reso    |
| 27. OD→ Chorus      | 55. Step Pan     | 83. Vib-Od-Rotary |
| 28. OD→ Flanger     | 56. Slicer       | 84. Center Canc   |

#### NOTE

Некоторые из приведенных выше названий эффектов могут отображаться на дисплее в виде аббревиатур.

### Mfx Edit

Чтобы отредактировать параметры выбранного эффекта, нажмите кнопку [ENTER/SELECT] для перехода на страницу "Mfx Edit". Затем колесом [CURSOR/VALUE] отредактируйте нужные параметры.

Первыми двумя параметрами любого Mfx являются "Chorus Send" (0~127) и "Reverb Send" (0~127). Они позволяют определить, будет ли сигнал Mfx обрабатываться эффектами Chorus (хорусом) и/или Reverb (реверберацией).

### Параметры Rhythm Parts

Переход к этой группе функций: кнопка [MENU] → "Performance Edit" → "Rhythm Parts".

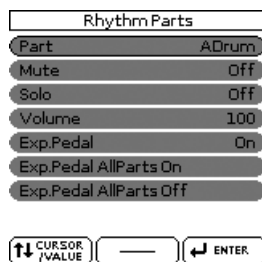

Параметры этой группы воздействуют на 8 партий аранжировщика (т.е. на партии, воспроизводимые выбранным ритмом).

1. С помощью колеса [CURSOR/VALUE] и кнопки [ENTER/SELECT] выберите партию ритма (ADrum, ABass, Acc1, Acc2, Acc3, Acc4, Acc4, Acc5, Acc6).  
 На экране отобразятся установки выбранной партии.
2. Колесом [CURSOR/VALUE] выберите параметр и нажмите кнопку [ENTER/SELECT].
3. Колесом [CURSOR/VALUE] установите значение параметра.

Доступные параметры описаны далее:

#### Mute

Позволяет мьютировать (заглушать) выбранную партию.

Параметр	Значения
Mute	Off, On

#### Solo

Позволяет солировать выбранную партию (остальные партии ритма не воспроизводятся).

Параметр	Значения
Solo	Off, On

### Volume

Определяет громкость выбранной партии ритма. При установке "0" партия звучать не будет.

Параметр	Значения
Volume	0~127

#### Exp. Pedal

Чтобы педаль экспрессии, подключенная к разьему SWITCH/EXPRESSION, не влияла на выбранную партию, выбирайте "Off".

Параметр	Значения
Exp. Pedal	Off, On

#### Exp. Pedal All Parts On

Чтобы все партии ритма воспринимали сообщения педали экспрессии, выберите это поле и нажмите кнопку [ENTER/SELECT].

#### Exp. Pedal All Parts Off

Чтобы никакая из партий ритма не принимала сообщений от педали экспрессии, выберите это поле и нажмите кнопку [ENTER/SELECT].

### Split

Эта страница служит для установки двух параметров, относящихся к клавиатуре. Переход к ней осуществляется следующим образом: кнопка [MENU] → "Performance Edit" → "Split".

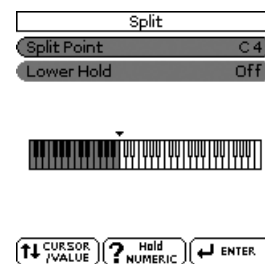

#### NOTE

Эта страница также открывается, если нажать и удерживать кнопку [SPLIT].

#### Split Point

Этот параметр позволяет установить точку раздела клавиатуры.

Параметр	Значения
Split Point	C#2~B6

#### NOTE

После нажатия на кнопку [ENTER/SELECT] можно установить точку раздела вращая колесо [CURSOR/VALUE] или взяв соответствующую ноту на клавиатуре.

### Lower Hold

Этот параметр включает/отключает функцию Hold для партии LWR.

Параметр	Значения
Lower Hold	Off, On

Если выбрать "On", ноты партии LWR будут воспроизводиться до момента взятия других нот в левой зоне клавиатуры. (Эта функция доступна только в случае, если индикатор кнопки [SPLIT] горит.) Если выбрать "Off", партия LWR перестает воспроизводиться при снятии всех нот в левой зоне клавиатуры.

### Key

Эта функция позволяет транспонировать высоту строя BK-5 с шагом в полутон. В зависимости от текущего режима работы, она воздействует на все секции или только на выбранную. Доступ к ней осуществляется следующим образом: кнопка [MENU] → "Performance Edit" → "Key" или при нажатии на кнопку [KEY]. См. "Транспонирование с шагом в полутон" на стр. 41.

#### NOTE

Если нажать и удерживать кнопку [KEY], значение "Key" не будет меняться при переключении перформансов.

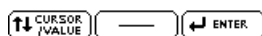

### Key

Позволяет транспонировать высоту строя BK-5 с шагом в полутон. Если транспонирование не требуется, установите значение "0".

Параметр	Значения
Key	-6~+5

### Mode

Определяет секции, на которые воздействует установка "Key".

Параметр	Значения
Mode	Song, Keyboard, Song+Keyboard

**Song:** Транспонируется только пьеса.

**Keyboard:** Транспонируются только партии клавиатуры. (Также транспонируются данные о взятых аккордах, передаваемые в блок аранжировки).

**Song+Keyboard:** Транспонируются пьеса и партии клавиатуры. Также транспонируется ритм.

### Параметры Arranger Setting

Переход к этой группе функций: кнопка [MENU] → "Performance Edit" → "Arranger Setting".

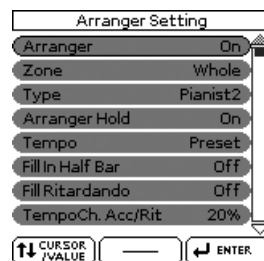

Параметры этой группы воздействуют на аранжировщик в целом, позволяя настроить его работу.

### Arranger

Если выбрать "Off", будет звучать только партия ударных выбранного ритма, а мелодические партии аккомпанемента (ABass, ACC1~6) отключаются.

Параметр	Значения
Arranger	Off, On

### Zone

Если включить кнопку [SPLIT], выбранный паттерн ритма будет управляться с помощью аккордов, берущихся в левой зоне клавиатуры.

Можно определить зону клавиатуры, которая будет использоваться для распознавания аккордов аранжировщиком. Стандартным значением является "Left", при выборе "Right" аранжировщик распознает аккорды в правой зоне клавиатуры.

Если отключить кнопку [SPLIT], аранжировщик будет распознавать аккорды, взятые на всей клавиатуре ("Whole").

Левая и правая зоны клавиатуры определяются установкой "Split Point" (стр. 61).

Параметр	Значения
Zone	Off, Left, Right, Whole

### Type

Этот параметр позволяет установить режим распознавания аккордов аранжировщиком.

Параметр	Значения
Type	Standard, Pianist1, Pianist2, Intelligent, Easy

#### NOTE

Если параметр "Arr Type" (стр. 66) установить в "On", данная установка "Type" никакого влияния не оказывает.

**Standard:** Стандартный режим распознавания аккордов.

**Pianist1:** В этом режиме аранжировщик распознает только те аккорды, которые состоят не менее чем из 3 нот. При взятии двух нот аккорд не идентифицируется.

**Pianist2:** Аналогично режиму "Pianist1", если педаль Hold не нажата. Если нажать педаль Hold, для распознавания аккорда достаточно взятия только одной ноты. Если продолжать удерживать педаль Hold, можно будет взять еще 5 нот, которые распознаются как отдельные аккорды.

**Intelligent:** Выбирайте этот режим, когда требуется распознавание аккордов с пропущенными ступенями.

**Easy:** Это — еще один режим распознавания аккордов. Он работает следующим образом:

Мажорные аккорды	Возьмите ноту тоники аккорда.
Минорные аккорды	Тоника аккорда + любая черная клавиша слева от тоники.
Септаккорды	Тоника аккорда + любая белая клавиша слева от тоники.
Минорные септаккорды	Тоника аккорда + любая черная клавиша слева + любая белая клавиша слева.

#### Arranger Hold

Эта функция удерживает ноты, взятые в зоне распознавания аккордов ("Zone"). Если выбрать "Off", аккомпанемент будет останавливаться при снятии всех нот, принимаемых партиями NTA. По умолчанию этот параметр включен ("On").

Параметр	Значения
Arranger Hold	Off, On

#### Темпо

Каждый ритм содержит пресетный темп, устанавливаемый при выборе ритма. Этот параметр определяет, будет ли BK-5 игнорировать пресетный темп и придерживаться темпа ранее выбранного ритма.

Параметр	Значения
Tempo	Preset, Auto, Lock

Ниже приведено описание установок:

Установка	Выбор нового ритма	
	Воспроизведение остановлено	Воспроизведение запущено
Preset	Загружается пресетный темп нового ритма.	
Auto	Загружается пресетный темп нового ритма.	Пресетный темп нового ритма не загружается. Воспроизведение продолжается в текущем темпе.
Lock	Пресетный темп нового ритма не загружается. Воспроизведение продолжается в текущем темпе.	

#### NOTE

Установка данного параметра не сохраняется ни в перформанс, ни в общую память (см. "Save Global" на стр. 70). Установка "Lock" также активируется при нажатии и удержании кнопки [TAP TEMPO].

#### Fill In Half Bar

Если выбрать "On", длительность сбивок, воспроизводимых при включенной кнопке [AUTO FILL IN], сокращается в два раза.

Параметр	Значения
Fill In Half Bar	Off, On

Некоторые пьесы, имеющие размер 4/4, содержат такты, состоящие только из двух долей, например, между первым и вторым куплетами, а также в конце припева или бриджа. С помощью данной функции можно воспроизводить такие "половинные" такты. Она не влияет на общее воспроизведение ритма. Функция "Fill-in Half Bar" активируется и сокращает вдвое количество долей в выбранном паттерне аккомпанемента только при запуске воспроизведения сбивки или следующего паттерна VARIATION.

#### Fill Ritardando

Функция FILL RIT обычно используется для баллад. Она замедляет воспроизведение сбивки ("ритардандо"). См. "Tempo Change Fill Rit: Данный параметр позволяет определить степень замедления воспроизведения сбивки при включении функции "Fill Ritardando." далее.

Параметр	Значения
Fill Ritardando	Off, On

Данная функция доступна только при включенной кнопке [AUTO FILL-IN].

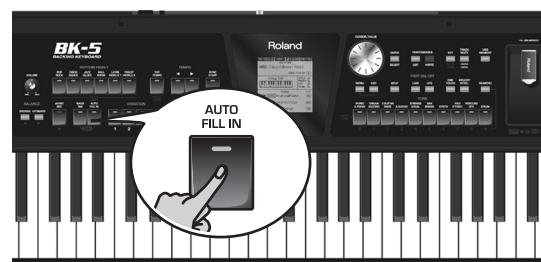

- Установите "Fill Ritardando" в "On".
- Запустите воспроизведение аранжировщика.
- Нажмите кнопку VARIATION [1]~[4]. BK-5 воспроизведет сбивку. В процессе воспроизведения сбивки темп замедляется. По окончании воспроизведения сбивки восстанавливается исходное значение темпа.
- Нажмите и удерживайте кнопку [EXIT] для перехода на главную страницу.

**Tempo Change Accel/Ritard, CPT, Fill Rit**  
Параметр "Tempo Change Accel/Ritard" позволяет ускорить или замедлить темп ритма на заданное значение. Чтобы использовать данную функцию, ее необходимо назначить на опциональную ножную педаль (стр. 70).

Доступны 3 функции Ritardando: одна — для всех паттернов ритма, другая — для паттернов коды и третья — для сбивок (см. "Fill Ritardando" выше). Все они используют установки "Tempo Change" следующей страницы.

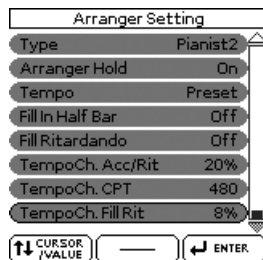

Параметр	Значения
Tempo Change Accel/Ritard	5%~92%
Tempo Change CPT	0~3825
Tempo Change Fill Rit	5%~92%

**Tempo Change Accel/Ritard:** Данный параметр позволяет установить степень (соотношение) изменения темпа при включении функции "Acceler" или "Ritard".

Пример: если текущий темп  $t = 100$ , при значении "20%" темп уменьшается до  $t = 80$  или увеличивается до  $t = 120$ .

**Tempo Change CPT:** Данный параметр определяет длительность замедления/ускорения темпа. В большинстве случаев наиболее подходящим выбором является значение 480 CPT (т.е. один такт).

**Tempo Change Fill Rit:** Данный параметр позволяет определить степень замедления воспроизведения сбивки при включении функции "Fill Ritardando".

### ■ Использование функций Ritardando/Accelerando

В большинстве случаев используется следующая процедура:

- Назначьте функцию "Arr Rit" или "Arr Acc" на опциональную ножную педаль (стр. 70).
- Нажмите кнопку [START/STOP] для запуска воспроизведения ритма.
- Нажмите на соответствующую ножную педаль.

## Параметры Melody Intelligent

Переход к этой группе функций: кнопка [MENU] → "Performance Edit" → "Melody Intelligent" или нажмите и удерживайте кнопку [MELODY INTELL].

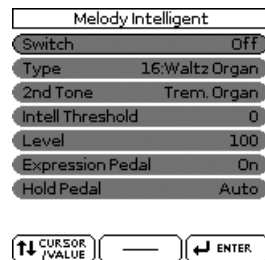

Доступные параметры описаны ниже:

### Switch

Если выбрать "On", добавляется партия MELODY INTELL. Она запускается от аккордов, распознанными аранжировщиком, и автоматически генерирует гармонии, которые добавляются к мелодии, воспроизводимой с помощью партии UP1. Доступен выбор одного из 18 типов гармонизации (см. ниже).

Параметр	Значения
Switch	Off, On

### NOTE

Данный параметр "Switch" также можно назначить на опциональную ножную педаль (стр. 69).

### Type

Этот параметр позволяет выбрать один из 18 типов гармонии:

Параметр	Значения
Type	1:Duet, 2:Organ 3:Combo, 4:Strings, 5:Choir, 6:Block, 7:Big Band, 8:Country, 9:Traditional, 10:Brodway, 11:Gospel, 12:Romance, 13:Latin, 14:Country Guitar, 15:Country Ballad, 16:Waltz Organ, 17:Octave Type1, 18:Octave Type2

### 2nd Tone

В зависимости от установки "Type" к партии "Melody Intelligent" будет добавляться вторая гармония, для которой можно выбрать необходимый тембр.

Параметр	Значения
2nd	Тембр из выбранной группы.

### Intel Threshold

Этот параметр определяет минимальное значение velocity (между "0" и "127") для партии UP1, которое будет запускать партию "Melody Intelligent". Чтобы отключить эту функцию, установите "0".

Параметр	Значения
Intel Threshold	0~127



### Level

Этот параметр определяет громкость партии "Melody Intelligence".

Параметр	Значения
Level	0~127

### Expression Pedal

Этот параметр определяет, будет ("On") или нет ("Off") подключенная педаль экспрессии воздействовать на громкость партии "Melody Intelligent".

Параметр	Значения
Expression Pedal	Off, On

### Hold Pedal

Этот параметр определяет, будет ("On") или нет ("Off") подключенная педаль Hold управлять сус-тейном нот партии "Melody Intelligent".

Параметр	Значения
Hold Pedal	Auto, On, Off

См. стр. 43.

## Save As Default

Эта функция позволяет сохранить текущие установки "Performance Edit" в качестве установок по умолчанию, которые загружаются при включении питания BK-5.



1. Колесом [CURSOR/VALUE] выберите "YES" и нажмите кнопку [ENTER/SELECT], чтобы определить текущие установки в качестве установок по умолчанию.

На дисплей выведется запрос на подтверждение. Для отказа от операции колесом [CURSOR/VALUE] выберите "NO" и нажмите кнопку [ENTER/SELECT]. Откроется страница "Performance Edit".

## Параметры Global

Установки параметров "Global" можно сохранить в глобальную память BK-5. Если их не сохранить, результаты редакции настроек будут утеряны после отключения питания BK-5.

Относительно сохранения этих настроек см. "Save Global" на стр. 70.

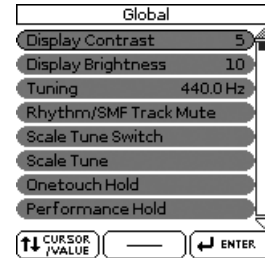

### Display Contrast

Переход к этому параметру: кнопка [MENU] → "Global" → "Display Contrast".

Он используется для настройки контрастности дисплея BK-5.

Параметр	Значения
Display Contrast	1~10

### Display Brightness

Переход к этому параметру: кнопка [MENU] → "Global" → "Display Brightness".

Он используется для настройки яркости дисплея BK-5.

Параметр	Значения
Display Brightness	0~10

### Tuning

Переход к этому параметру: кнопка [MENU] → "Global" → "Tuning".



Он используется для подстройки BK-5 под акустические инструменты, не имеющие возможности настройки. Значение по умолчанию: 440.0Hz.

Параметр	Значения
Tuning	415.3~466.2Hz

### Rhythm/SMF TrackMute

См. "Функции "Track Mute" и "Center Cancel"" на стр. 42.

### Scale Tune Switch

Переход к этому параметру: кнопка [MENU] → "Global" → "Scale Tune Switch".

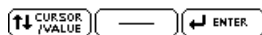
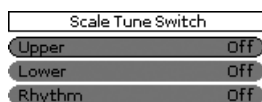

Параметр	Значения	Описание
Upper	Off, On	Если выбрать "On", установки "Scale Tune" (см. ниже) будут воздействовать на партии Upper1, Upper2 и Melody Intell.
Lower	Off, On	Если выбрать "On", установки "Scale Tune" (см. ниже) будут воздействовать на партию Lower.
Rhythm	Off, On	Если выбрать "On", установки "Scale Tune" (см. ниже) будут воздействовать на партии ритма.

### Scale Tune

Переход к этому параметру: кнопка [MENU] → "Global" → "Scale Tune".

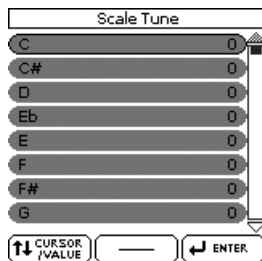

Он используется для транспонирования всех, что позволяет использовать этнические способы настроек.

Параметр	Значения	Описание
C~B (каждую ноту можно настроить независимо)	-64~0~+63	Транспонирование нот C~B с шагом в 1 цент. Заданное значение воздействует на все ноты с одинаковым названием. Если изменить настройку "C", это значение распространится на все ноты C (C1, C2, C3, и т.д.). (" -50" означает понижение высоты на 1/4 тона.)

### One Touch Hold

Переход к этим параметрам: кнопка [MENU] → "Global" → "One Touch Hold".

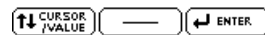
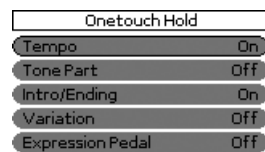

Параметры этой страницы позволяют отфильтровать различные установки One Touch. Выбирайте "On" для установок, которые не требуется загружать при нажатии на кнопку ONE TOUCH.

Параметр	Значения
Tempo	Off, On
Tone Part	Off, On
Intro/Ending	Off, On
Variation	Off, On
Expression Pedal	Off, On

### Performance Hold

Переход к этим параметрам: кнопка [MENU] → "Global" → "Performance Hold".

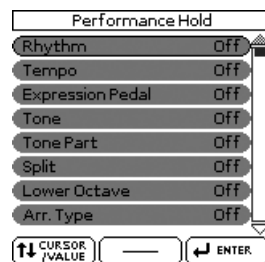

Параметры этой страницы позволяют отфильтровать различные установки перформанса. Выберите "On" для установок, которые не требуется загружать при выборе нового перформанса.

Параметр	Значения
Rhythm*	Off, On
Tempo*	Off, On
Expression Pedal	Off, On
Tone*	Off, On
Tone Part	Off, On
Split	Off, On
Lower Octave	Off, On
Arr Type	Off, On
Key*	Off, On
Bass Inversion	Off, On

[\*] Эти параметры можно также переключать, нажимая и удерживая кнопки лицевой панели с надписями "Hold to LOCK".

### Metronome

Переход к этим параметрам: кнопка [MENU] → "Global" → "Metronome".

Metronome	
Metronome	Off
Volume	64
Time Signature	4/4
Mode	Always
Count In	Off



BK-5 оборудован метрономом, который можно использовать в различных целях.

#### NOTE

Когда воспроизведение ритма или пьесы SMF остановлено, кнопка [TAP TEMPO] мигает красным цветом с частотой, соответствующей текущему темпу.

- Колесом [CURSOR/VALUE] выберите поле "Metronome".
- Нажмите кнопку [ENTER/SELECT], чтобы установка подсветилась.
- Колесом выберите "On".  
Метроном зазвучит.

#### NOTE

Метроном недоступен при выборе аудиофайла (mp3 или WAV).

Параметры метронома приведены в таблице:

Параметр	Значения	Описание
Metronome*	Off, On	Включение (On) / отключение (Off) метронома.
Volume	0~127	Громкость метронома.
Time Signature	1~32/16, 8, 4, 2	Размер метронома.
Mode	Always, Play, Rec	<b>Always:</b> Метроном звучит даже при остановленном воспроизведении. <b>Play:</b> Метроном звучит только во время воспроизведения ритма или пьесы. <b>Rec:</b> Метроном звучит только во время записи ритма (с помощью функции "Rhythm Composer").

Параметр	Значения	Описание
Count In	Off, 1bar, 2bar	Установка предварительного отсчета (недоступно для аудиофайлов). <b>1 bar / 2 bar:</b> Один или два такта отсчета перед началом воспроизведения ритма или пьесы SMF. <b>Off.</b> Отсчет отключен.

[\*] При выполнении функции "Save Global" эта установка не сохраняется.

### Video Settings

Переход к этим параметрам: кнопка [MENU] → "Global" → "Video Settings".

Video Settings	
Video Mode	PAL
Aspect Ratio	Full

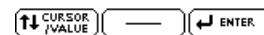

Доступны следующие установки:

Параметр	Значения	Описание
Video Mode	PAL, NTSC	Определяет систему, соответствующую подключенному монитору.
Aspect Ratio	Full, Center	Определяет соотношение сторон кадра, соответствующее подключенному монитору.

#### NOTE

При использовании телевизора не забудьте выбрать в нем корректный вход (обычно "AV"; см. документацию на телевизор).

### Lyrics Settings

Переход к этим параметрам: кнопка [MENU] → "Global" → "Lyrics Settings".

Lyrics Settings	
Background Mode	Color
Background Color	1
Highlight Color	1
Row Displaying	4
Chord View	Off

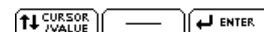

Доступны следующие установки:

Параметр	Значения	Описание
Background Mode	Color, Logo, User	<b>Color:</b> Используется цветовой фон (см. ниже). <b>Logo:</b> В качестве фона используется логотип ВК-5. <b>User:</b> В качестве фона используется выбранный файл .JPG. См. стр. 51.
Background Color	1~8	Выбор цветового фона.
Highlight Color	1~8	Выбор цвета подсветки.
Row Displaying	2, 4	Выбор количества строк для вывода текста.
Chord View	Off, On	При выборе "On" вместе с текстом выводятся символы аккордов.

#### Utility

Переход к этим параметрам: кнопка [MENU] → "Global" → "Utility".



Параметры приведены в таблице.

Параметр	Значения	Описание
SMF Quick Start	Off, 2nd Bar, 1st Note	<b>Off:</b> Воспроизведение запускается с начала пьесы (которая может содержать пустые такты). <b>2nd Bar:</b> Воспроизведение запускается со второго такта пьесы SMF. <b>1st Note:</b> Аналогично описанной выше установке, за исключением того, что воспроизведение запускается с первой ноты выбранной пьесы.

Параметр	Значения	Описание
Perform Next Song	Off, On	По окончании текущей пьесы автоматически запускается воспроизведение следующей в списке перформансов пьесы. Если перформанс содержит ссылку на ритм, этот ритм также загружается, но воспроизведение требуется запустить вручную с помощью кнопки [START/STOP].
UP1 EQ/MFX Link	Off, On	Если выбрать "On", для каждого назначенного на партию Upper1 тембра будут загружены соответствующие установки MFX и эквалайзера.
Rec Audio Level	-24, -18, -12, -6, +0 dB	Установка уровня записи собственного исполнения (стр. 52). Регулятор [VOLUME] на уровень записи не влияет. (По умолчанию: +0dB)
Rec Audio Sync	Off, On	<b>Off:</b> Используется, когда необходимо начать запись до запуска воспроизведения ритма или пьесы. <b>On:</b> Запись начинается одновременно с запуском воспроизведения ритма или пьесы. В этом случае при нажатии на кнопку [AUDIO REC] останавливаются и воспроизведение, и запись.
Audio In Level	0~127	Установка входного уровня сигнала на разьеме INPUT (STEREO). Также см. стр. 19.
Audio In Center Canc	Off, On	Если выбрать "On", функция "Center Cancel" (стр. 42) будет также воздействовать на сигналы, поступающие на входы AUDIO INPUT.

Параметр	Значения	Описание
USB Driver	Generic, Original	<b>Generic:</b> Используется стандартный драйвер USB, входящий в состав ОС компьютера. Это — установка по умолчанию. <b>Original:</b> Используется драйвер USB от Roland. Его можно загрузить с веб-сайта <a href="http://www.roland.com">www.roland.com</a> .
Recall MIDI Set	Off, Key/Rhythm, PK Series, Song, User1, User2, User3, User4, User5, User6, User7, User8	Этот параметр служит для выбора набора MIDI, установки которого загружаются при включении питания BK-5. Если загружать набор MIDI не требуется, выберите "Off".
Auto Off*	Off, 10 (5), 30 (15), 240 (30)	Этот параметр служит для отключения питания BK-5 по истечении заданного в минутах интервала времени. По умолчанию установлено "30". Если выбрать "Off", BK-5 будет отключаться только вручную. Обратный отсчет времени отображается во всплывающем окне.
Visual Ctrl Mode	MVC, V-LINK	Выбор режима управления внешним видеоприбором: MIDI Visual Control (MVC) или V-LINK.
Version Info	n.nn	Номер версии операционной системы BK-5.

[\*] После автоматического отключения BK-5 для его включения нажмите кнопку [POWER], подождите несколько секунд и затем снова нажмите кнопку [POWER]. (Обязательно выдерживайте некоторое время перед повторным включением питания.)

### Pedal Switch

Переход к этим параметрам: кнопка [MENU] → "Global" → "Pedal Switch".



По умолчанию ножная педаль назначена на управление функциями Start/Stop. В таблице перечислены все функции, которые можно назначить на ножную педаль.

Функция	Описание
Start/Stop	Запуск/останов воспроизведения ритма или песни, аналогично кнопке [START/STOP].
Intro Ending Variation1 Variation2 Variation3 Variation4 Bass Inversion	Функции кнопок [INTRO], [ENDING], [VARIATION1], [VARIATION2], [VARIATION3], [VARIATION4], [BASS INV]. См. "Использование ритмов" на стр. 27.
Arranger Hold	Включает/отключает функцию Arranger Hold. См. стр. 63.
Arranger Chord Off	Позволяет отключить функцию распознавания аккордов аранжировщиком, при этом будут воспроизводиться только партии ударных/перкуссии.
Half Bar On Fill In	Включает/отключает функцию "Fill In Half Bar". См. стр. 63
Break Mute	При нажатии на педаль воспроизведение ритма мьютируется до конца текущего такта.
Reset/Start	При нажатии на педаль текущий паттерн ритма запускается с первой доли. Это удобно при аккомпанировании вокалисту, поскольку позволяет синхронизировать аккомпанемент с ним, если он "убежал" или наоборот "отстал" от аккомпанемента.
Split	Попеременно переключает режимы "Intelligent" и "Pianist2". По умолчанию для распознавания аккордов (см. "Zone" на стр. 62) используется установка "Left". При выборе "Pianist1" для распознавания аккордов будет использоваться установка "Whole".

Функция	Описание
Scale Upper	Позволяет применить выбранную установку Scale Tune (стр. 66) к партиям Upper.
Scale Lower	Позволяет применить выбранную установку Scale Tune (стр. 66) к партии Lower.
Up2	Включает/отключает партию Upper2.
Perf. Next Perf. Prev	Позволяет выбирать предыдущий или следующий перформансы.
Portamento	При нажатии на педаль активируется установка "Portamento Time". При отпускании педали установка "Portamento Time" отключается. Необходимо также определить значение установки "Portamento Time" (стр. 59).
Hold Soft Sostenuto	Выбранная педаль может управлять функциями Soft, Sostenuto или Sustain (Hold).
Lower Hold	Управление функцией "Lower Hold" (стр. 62).
Track Mute	Функция кнопки [TRACK MUTE].
AudioXfade	При нажатии на педаль создается кроссфейд между двумя аудио-файлами. Перед этим в процессе воспроизведения пьесы выберите другую пьесу и нажмите на педаль. Будет создан короткий переход между текущей и следующей пьесами (кроссфейд.)
Fade Out	Эта функция постепенно понижает громкость до нуля (затухающий фейдинг). После этого воспроизведение ритма или пьесы автоматически останавливается.
Melody Intelligent	Управляет параметром "Switch" функции "Melody Intelligent" (стр. 64).
MFx On/Off	Включает/отключает MFx для партий клавиатуры.
Arranger Rit	Позволяет включить функцию "Tempo Change Ritard" (стр. 64) аранжировщика.
Arranger Acc	Позволяет включить функцию "Tempo Change Accel" (стр. 64) аранжировщика.

#### Language

Этот параметр определяет язык набора символов, использующихся в следующих целях:

- Отображение текстов пьес (для файлов, которые содержат тексты)
- Функция "Search" (стр. 37)

- Функция "Rename" (стр. 47).

Параметр	Значения
Language	Latin, Cyrillic, East Europe

#### Save Global

Эта функция позволяет сохранить все установки "Global". Они будут загружаться при включении питания BK-5.

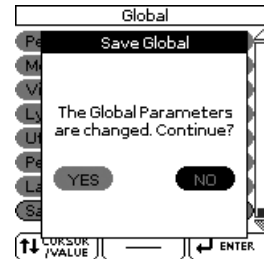

Переход к этой функции: кнопка [MENU] → "Global" → "Save Global".

1. Колесом [CURSOR/VALUE] выберите "YES" и нажмите кнопку [ENTER/SELECT], чтобы определить текущие установки в качестве установок по умолчанию.

На дисплей выведется запрос на подтверждение. Для отказа от операции колесом [CURSOR/VALUE] выберите "NO" и нажмите кнопку [ENTER/SELECT]. Откроется страница "Performance Edit".

#### NOTE

Состояние метронома (On/Off, стр. 67) с помощью данной операции не сохраняется.

#### One Touch Edit

См. "Использование функции One Touch" на стр. 31.

## Mastering Tools

BK-5 имеет процессор эффектов, воздействующий на все партии: клавиатуры, ритма и пьесы.

Этот процессор имеет название "Mastering Tools", поскольку он позволяет "подстроить" звучание общего микса под необходимый звуковой стандарт.

Переход к этим параметрам: кнопка [MENU] → "Mastering Tools".

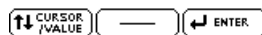
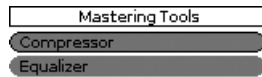

### Compressor

Это — компрессор/лимитер, производящий независимую обработку сигнала в трех частотных диапазонах. Компрессор ослабляет сигналы с высоким уровнем (пики) и усиливает сигналы с низким уровнем, сглаживая общую громкость фонограммы.

Переход к данным параметрам: кнопка [MENU] → "Mastering Tools" → "Compressor".

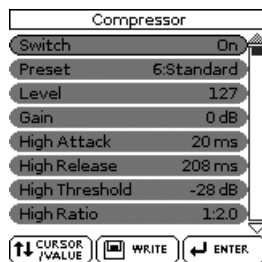

1. Выберите партию клавиатуры, пьесу SMF или ритм и запустите воспроизведение.
2. Установите параметр "Switch" в "On", чтобы включить компрессор.  
Компрессор включится. (Если выбрать "Off", компрессор отключится.)
3. Колесом [CURSOR/VALUE] выберите параметр "Preset" и нажмите кнопку [ENTER/SELECT].
4. Колесом [CURSOR/VALUE] выберите один из пресетов.

Доступные пресеты:

- |              |               |             |
|--------------|---------------|-------------|
| 1. Hard Comp | 4. Mid Boost  | 6. Standard |
| 2. Soft Comp | 5. High Boost | 7. User     |
| 3. Low Boost |               |             |

5. Если ни в одном из пресетов не содержится требуемых установок, выберите и отредактируйте описанные ниже параметры, используя кнопку [ENTER/SELECT] и колесо [CURSOR/VALUE]:

Параметр	Значения	Описание
Level	0~127	Входной уровень компрессора. Чем выше значение, тем сильнее компрессия всех трех частотных диапазонов. Выбранное здесь значение суммируется с установками "Level" всех частотных диапазонов. Если выбрать значение "0" при включенном компрессоре, выходной сигнал будет отсутствовать.
Gain	-12~0~12dB	Выходной уровень компрессора. Если в результате обработки выходной уровень оказался слишком низким, выбирайте положительные значения, слишком высоким — отрицательные. Если выбрать "0" уровень выходного сигнала изменяться не будет.

**High/Mid/Low:** Поскольку параметры "Attack", "Release", "Threshold", "Ratio" и "Level" одинаковы для трех частотных диапазонов, они будут описаны один раз. Однако, каждый частотный диапазон имеет независимый набор этих параметров, определяющий его звучание.

Attack	0~100ms	Определяет скорость срабатывания компрессора, когда уровень сигнала превышает значение "Threshold". При малых значениях звук будет схож со звучанием радиостанций FM. При больших значениях звук может приобрести "скачкообразный" характер.
Release	50~5000ms	Определяет скорость отключения компрессора, когда уровень сигнала падает ниже значения "Threshold".
Threshold	-36~0dB	Определяет пороговый уровень срабатывания компрессора. Чем меньше значение, тем ярче выражен эффект компрессии.

Параметр	Значения	Описание
Ratio	1:1.0~ 1:1NF	Определяет степень ослабления сигнала компрессором. Так установка "1:2.0" означает, что уровень сигнала, превышающего значение "Threshold", будет ослаблен наполовину. Установка "1:1NF" обычно используется при значениях "Threshold" около "0dB". При этом происходит лимитирование (ограничение) сигнала на уровне "Threshold", что позволяет избавиться от перегрузок звуковой системы.
Level	-24~ +24dB	Служит для установки баланса громкости трех частотных диапазонов компрессора. При отрицательном значении громкость соответствующего диапазона понижается, при положительных — повышается. При значении "0" громкость остается неизменной.
Split High	2000~ 12000Hz	Эти параметры определяют частоты раздела диапазонов. Поскольку компрессор имеет три диапазона, доступна установка двух частот раздела: "High" между диапазонами "Mid" и "High", и "Low" между диапазонами "Mid" и "Low".
Split Low	80~800Hz	

#### Write User

Эта функция позволяет сохранить установки, произведенные на странице "Compressor".

1. Нажмите кнопку [WRITE].

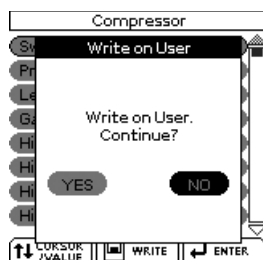

2. Колесом [CURSOR/VALUE] выберите "YES" и нажмите кнопку [ENTER/SELECT] для сохранения установок. На дисплей выведется запрос на подтверждение.

Для отмены операции колесом [CURSOR/VALUE] выберите "NO" и нажмите кнопку [ENTER/SELECT]. Откроется страница "Compressor".

#### NOTE

Для сохранения установок пользователя доступна только одна ячейка "User". После сохранения новых установок старые будут утеряны.

#### NOTE

При включении питания ВК-5 автоматически загружаются установки "User".

## Equalizer

Переход к данным параметрам: кнопка [MENU] → "Mastering Tools" → "Equalizer".

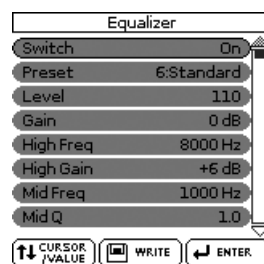

Эквалайзера работает аналогично регуляторам TREBLE, MID и BASS в микшере: они служат для коррекции частотной характеристики звука.

1. Выберите партию клавиатуры, пьесу SMF или ритм и запустите воспроизведение.
2. Установите параметр "Switch" в "On", чтобы включить эквалайзер. Эквалайзер включится. (Если выбрать "Off", эквалайзер отключится.)
3. Колесом [CURSOR/VALUE] выберите параметр "Preset" и нажмите кнопку [ENTER/SELECT].
4. Колесом [CURSOR/VALUE] выберите один из пресетов.

Доступные пресеты:

- |         |            |             |
|---------|------------|-------------|
| 1. Flat | 4. Jazz    | 6. Standard |
| 2. Rock | 5. Classic | 7. User     |
| 3. Pop  |            |             |



5. Если ни в одном из пресетов не содержится требуемых установок, выберите и отредактируйте описанные ниже параметры, используя кнопку [ENTER/SELECT] и колесо [CURSOR/VALUE].

Параметр	Значения	Описание
Level	0~127	Входной уровень эквалайзера. Параметр используется при возникновении перегрузки входного сигнала.  <b>NOTE</b> Если при включенном эквалайзере выбрать значение "0", звук будет отсутствовать.
Gain	-9~0~9dB	Выходной уровень эквалайзера. Если выходной уровень слишком низкий, выберите положительные значения, если высокий — отрицательные. Если выбрать значение "0", уровень выходного сигнала не изменяется.
High Frequency	2000~12000Hz	Граничная частота диапазона ВЧ (полочный фильтр).
High Gain	-15~15dB	Усиление/ослабление диапазона ВЧ. При положительных значениях громкость диапазона увеличивается, при отрицательных — уменьшается.
Mid Frequency	200~8000Hz	Центральная частота диапазона СЧ (пиковый фильтр).
Mid Q	0.5, 1, 2, 4, 8	Добротность (ширина) диапазона СЧ. Чем меньше значение, тем шире диапазон регулируемых частот.
Mid Gain	-15~15dB	Усиление/ослабление диапазона СЧ.
Low Frequency	50, 80, 100, 150, 200, 250, 300, 400Hz	Граничная частота диапазона НЧ (полочный фильтр).
Low Gain	-15~15dB	Усиление/ослабление диапазона НЧ.

### Write User

Эта функция позволяет сохранить установки, произведенные на странице "Equalizer".

1. Нажмите кнопку [WRITE].

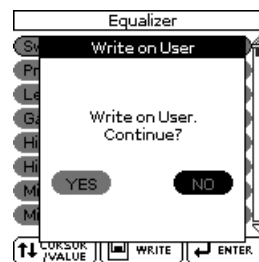

2. Колесом [CURSOR/VALUE] выберите "YES" и нажмите кнопку [ENTER/SELECT] для сохранения установок.

На дисплей выведется запрос на подтверждение. Для отмены операции колесом [CURSOR/VALUE] выберите "NO" и нажмите кнопку [ENTER/SELECT]. Откроется страница "Equalizer".

### NOTE

Для сохранения установок пользователя доступна только одна ячейка "User". После сохранения новых установок старые будут утеряны.

### NOTE

При включении питания BK-5 автоматически загружаются установки "User".

## Makeup Tools (ритм и SMF)

Эти функции позволяют отредактировать выбранный ритм или пьесу SMF, не вникая в детальное описание параметров.

### NOTE

Функции "Rhythm Makeup Tools" и "Song Makeup Tools" неприменимы к пьесам SMF, имеющим формат XG.

### Использование функции Makeup Tools

1. Выберите ритм или пьесу SMF с подключенного накопителя USB (стр. 34).  
Также можно выбрать встроенный ритм.
2. Нажмите кнопку [START/STOP] для запуска воспроизведения ритма или пьесы.  
Это позволяет прослушать ритм или пьесу перед их редактированием. Нажмите кнопку [START/STOP] еще раз, чтобы остановить воспроизведение.

### NOTE

После выбора с накопителя USB ритма или пьесы SMF нажмите и удерживайте кнопку [EXIT] для перехода на главную страницу.

3. Нажмите кнопку [MENU].
4. Колесом [CURSOR/VALUE] выберите "Makeup Tools" и нажмите кнопку [ENTER/SELECT].

Меню экрана при выборе ритма:

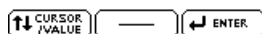
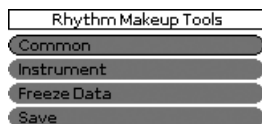

Меню экрана при выборе пьесы SMF:

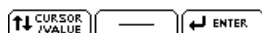
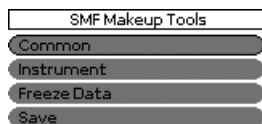

Меню содержит следующие пункты:

Пункт меню	Описание
Common	Служит для изменения общих параметров, воздействующих на ритм или пьесу в целом, например, эффект реверберации или хоруса, темп, и т.д.
Instrument	Служит для изменения тембров, используемых ритмом или пьесой, и их параметров. См. стр. 75.
Freeze Data	Служит для "внедрения" новых установок в файл. Это позволяет использовать откорректированную версию при работе с любым секвенсором или совместимым аранжировщиком Roland. См. стр. 79.
Save	Служит для сохранения установок "Song Makeup Tools" вместе с пьесой или ритмом. См. стр. 80.

### Common

Переход к данным параметрам: кнопка [MENU] → "Makeup Tools" → "Common".

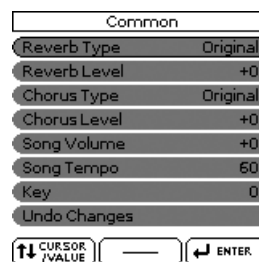

Параметры "Common" данной страницы воздействуют на всю пьесу или ритм.

1. Колесом [CURSOR/VALUE] выберите параметр "Common" и нажмите кнопку [ENTER/SELECT].

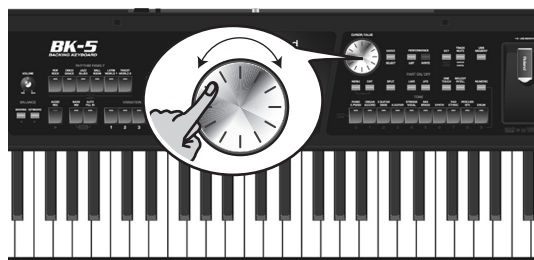

Доступны следующие параметры:

**Reverb Type:** Этот параметр позволяет выбрать эффект реверберации одного из следующих типов:

Значение	Описание
Original	Используются установки реверберации, запрограммированные в пьесе.
Room1, Room2, Room3	Реверберация комнаты. Чем выше номер (1, 2, 3), тем больше объем моделируемого помещения.

Значение	Описание
Hall1, Hall2	Реверберация малого (1) или большого (2) концертного зала.
Plate	Реверберация металлической пластины.
Delay	Эхо-эффект задержки (без реверберации).
Pan Delay	Стереoeffект задержки, создающий попеременные эхо-повторы в левом и правом каналах.

**Chorus Type:** Этот параметр позволяет выбрать эффект хора одного из следующих типов.

Значение	Описание
Original	Используются установки хора, запрограммированные в пьесе.
Chorus 1~4	Стандартные эффекты хора, придающие звуку объем и насыщенность.
Fbk Chorus	Мягкий эффект хора с призвуком флэнжера.
Flanger	Эффект флэнжера, напоминающий звук приземляющегося реактивного самолета.
ShortDly	Полнофункциональный эффект задержки с множеством настраиваемых параметров.
ShortDlyFb	Эффект короткой задержки с большим количеством повторов.

**Reverb Level & Chorus Level:** Эти параметры управляют выходными уровнями процессоров реверберации и хора.

**Rhythm Volume/Song Volume:** Эти параметры управляют общей громкостью выбранного ритма/пьесы.

**Rhythm Tempo/Song Tempo:** Эти параметры управляют темпом ритма/пьесы (t = 20~250).

**Key:** Этот параметр позволяет транспонировать все партии пьесы (кроме ударных) в диапазоне ±1 октавы. Это значение записывается в пьесу и всегда используется при ее воспроизведении.

**NOTE**

Этот параметр недоступен для ритмов.

**Undo Changes:** Данная функция отменяет все произведенные установки "Rhythm/SMF Makeup Tools" и восстанавливает ранее сохраненные значения параметров.

- По окончании редактирования установок сохраните ритм или пьесу на накопитель USB. См. "Saving your new rhythm or song (SMF version)" на стр. 80.

**NOTE**

Произведенные выше установки можно "внедрить" в файл с помощью команды "Freeze Data" (стр. 79). Это позволяет использовать откорректированную версию на любом программном секвенсоре. Результаты редакции не "внедряются", если просто сохранить файл пьесы, в этом случае их сможет распознать только BK-5.

**Instrument**

Переход к данным параметрам: кнопка [MENU] → "Makeup Tools" → "Instrument".

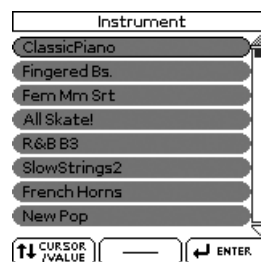

На экране отобразятся все инструменты, используемые выбранными ритмом или пьесой SMF.

- Колесом [CURSOR/VALUE] выберите инструмент и нажмите кнопку [ENTER/SELECT].

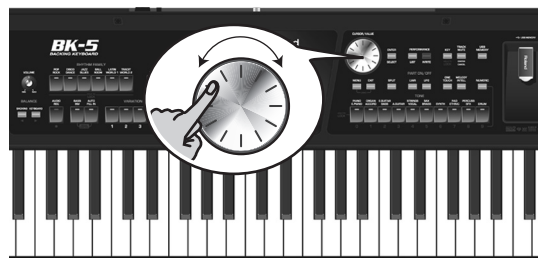

Откроется экран:

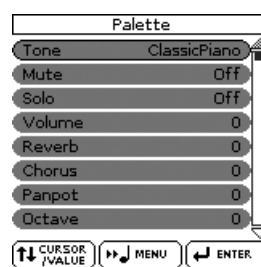

Индикатор кнопки [MENU] начнет мигать.

- Нажмите кнопку [MENU], чтобы перейти к редакции инструмента. При этом автоматически запустится воспроизведение.
- Колесом [CURSOR/VALUE] выберите параметр и нажмите кнопку [ENTER/SELECT].

**NOTE**

Если на шаге 1 выбрать набор ударных (Drum Set), список параметров будет иметь несколько другой вид. "Наборы ударных" представляют собой категорию "тембров", в которых на каждую ноту назначен отдельный инструмент, что позволяет исполнять партии ударных/перкуссии.

Далее по тексту, символ "(T)" используется для обозначения стандартных инструментов (называемых "тембрами"), а символ "(D)" — для обозначения наборов ударных.

Доступны следующие параметры:

**Tone (T), Drum (D)**

Этот параметр служит для выбора тембра в рамках активной группы. См. стр. 119.

При выборе тембра можно нажать кнопку TONE для выбора другой группы.

Параметр	Описание
Tone (T) Drum (D)	Количество тембров зависит от выбранной группы.

**Mute (T)/Drum Mute (D)**

Параметр позволяет отключать выбранный инструмент. Соответствующая ему партия перестает звучать. (Установка воздействует только на выбранный инструмент, а не обязательно на весь трек.)

**NOTE**

Для ударных доступно независимое отключение двух групп инструментов ("Drum Mute" и "Perc Mute", см. ниже).

Параметр	Значения
Mute (T) Drum Mute (D)	Off, On

**Solo**

Этот параметр позволяет отключать все инструменты, кроме выбранного.

Параметр	Значения
Solo	Off, On

**Perc Mute (D)**

Этот параметр включает/отключает перкуSSIONные инструменты, используемые партией ударных.

Параметр	Значения
Perc Mute	Off, On

**Volume**

Этот параметр управляет громкостью выбранного инструмента. Отрицательные значения понижают громкость, положительные — повышают. (Это — относительное значение, которое суммируется с исходным.)

Параметр	Значения
Volume	-127~0~+127

**Reverb**

Этот параметр устанавливает уровень посыла на реверберацию. Отрицательные значения понижают уровень, положительные — повышают. (Это — относительное значение, которое суммируется с исходным.)

Параметр	Значения
Reverb	-127~0~+127

**Chorus**

Этот параметр устанавливает уровень посыла на хорус. Отрицательные значения понижают уровень, положительные — повышают. (Это — относительное значение, которое суммируется с исходным.)

Параметр	Значения
Chorus	-127~0~+127

**Panpot**

Этот параметр устанавливает стереопанораму выбранного инструмента. "0" соответствует центру, отрицательные значения (-) перемещают звук инструмента в левый канал, положительные (+) — в правый.

Параметр	Значения
Panpot	-127~0~+127

**NOTE**

Для наборов ударных эта установка распространяется на все ударные инструменты. Однако, для каждого из них можно определить панораму независимо (стр. 79).

**Octave (T)**

Этот параметр транспонирует выбранный инструмент в пределах  $\pm 4$  октав.

Параметр	Значения
Octave	-4~0~+4

**Velocity**

Этот параметр изменяет диапазон значений Velocity инструмента. При "0" исходные значения не меняются, отрицательные значения уменьшают все значения Velocity на заданную величину, положительные — увеличивают (соотношения между значениями Velocity нот не изменяются).

Параметр	Значения
Velocity	-127~+127

**Cut Off**

Этот параметр управляет "прозрачностью" звука. При положительных значениях высшие гармоники отфильтровываются в меньшей степени, и звук становится ярче. При положительных значениях высшие гармоники отфильтровываются в большей степени, и звук становится глуше.



Параметр	Значения
Cut Off	-127~+127

**NOTE**

Для некоторых тембров положительные (+) значения не оказывают заметного эффекта, поскольку для них по умолчанию параметр "Cut Off" уже установлен в максимальное значение.

**Resonance**

При увеличении значения Resonance усиливаются гармоники в области частоты среза, и звук становится более выразительным.

Параметр	Значения
Resonance	-127~+127

**NOTE**

Для некоторых тембров отрицательные (-) значения не оказывают заметного эффекта, поскольку для них по умолчанию параметр "Resonance" уже установлен в минимальное значение.

Следующие три параметра управляют "огibaющей" звука. Они воздействуют как на громкость (TVA), так и на фильтр (TVF). Частота среза изменяется согласно форме огibaющей.

**Attack (T)**

Этот параметр управляет атакой звука. При отрицательных значениях время атаки сокращается, и звук становится более "агрессивным".

Параметр	Значения
Attack	-127~+127

**Decay (T)**

Этот параметр определяет время, в течение которого громкость и частота среза изменяются со значений, определенных для фазы атаки, до значений, определенных для фазы сустейна.

Параметр	Значения
Decay	-127~+127

**NOTE**

Для перкуссионных звуков уровень сустейна обычно равен "0". Для тембров фортепиано и гитары долгое удержание клавиши практически не оказывает воздействия на длительность взятой ноты даже при высоких значениях параметра Decay.

**Release (T)**

Этот параметр определяет время, в течение которого громкость падает до нуля после снятия ноты. Этот параметр влияет также и на частоту среза.

Параметр	Значения
Release	-127~+127

**NOTE**

Некоторые звуки уже содержат естественное (сэмплированное) вибрато, глубину которого изменить невозможно.

Следующие три параметра управляют вибрато.

**Vibrato Rate (T)**

Этот параметр устанавливает скорость частотной модуляции (вибрато). Положительные (+) значения увеличивают скорость вибрато, отрицательные (-) значения — уменьшают.

Параметр	Значения
Vibrato Rate	-127~+127

**Vibrato Depth (T)**

Этот параметр устанавливает интенсивность частотной модуляции (вибрато). Положительные (+) значения увеличивают ощущение эффекта вибрато, отрицательные (-) значения — уменьшают.

Параметр	Значения
Vibrato Depth	-127~+127

**Vibrato Delay (T)**

Этот параметр устанавливает задержку перед запуском вибрато. Положительные (+) значения увеличивают время задержки вибрато, отрицательные (-) значения — уменьшают.

Параметр	Значения
Vibrato Delay	-127~+127

**Mfx**

BK-5 имеет 2 процессора мультиэффектов ("Mfx"), один процессор реверберации и один процессор хоруса, используемые для обработки ритмов или пьес SMF.

Выберите "Off" для инструментов, обрабатывать которые эффектами Mfx не требуется.

Параметр	Значения
Mfx	Off, A, B

**NOTE**

При выборе "A" или "B" становятся доступными дополнительные параметры (см. далее).

### Mfx Type

Этот параметр позволяет выбрать тип Mfx, т.е. эффекта. Каждый из Mfx ("А" и "В") можно назначить на любое количество инструментов. Однако, необходимо понимать, что при смена эффекта Mfx будет воздействовать на все инструменты, использующие этот процессор Mfx. Доступные типы Mfx приведены на стр. 60.

#### NOTE

Если параметр "Mfx" установлен в "Off", изменить тип Mfx невозможно, и на экране будет отображаться "----".

### Mfx Edit

Чтобы отредактировать параметры выбранного эффекта, нажмите кнопку [ENTER/SELECT] для перехода на страницу "Mfx Edit". Затем отредактируйте нужные параметры.

### Equalizer

Этот параметр включает/отключает эквалайзер для выбранного инструмента.

Параметр	Значения
Equalizer	Off, On

### Edit EQ

Чтобы отредактировать параметры эквалайзера, нажмите кнопку [ENTER/SELECT] для перехода на страницу "Edit EQ". Затем отредактируйте нужные параметры:

Параметр	Значения	Описание
Equalizer	Off, On	Включение/отключение эквалайзера выбранного инструмента (дублирует описанный выше параметр "Equalizer" и служит только для удобства).
High Freq	1500 Hz, 2000 Hz, 3000 Hz, 4000 Hz, 6000 Hz, 8000 Hz, 12000 Hz	Граничная частота диапазона ВЧ (полочный фильтр).
High Gain	-15~+15 dB	Усиление/ослабление диапазона ВЧ. При положительных значениях громкость диапазона увеличивается, при отрицательных — уменьшается.
Mid Freq	200~8000 Hz	Центральная частота диапазона СЧ (пиковый фильтр).

Параметр	Значения	Описание
Mid Q	0.5, 1, 2, 4, 8	Добротность (ширина) диапазона СЧ. Чем меньше значение, тем шире диапазон регулируемых частот.
Mid Gain	-15~+5 dB	Усиление/ослабление диапазона СЧ. При положительных значениях громкость диапазона увеличивается, при отрицательных — уменьшается.
Low Freq	90 Hz, 150 Hz, 180 Hz, 300 Hz, 360 Hz, 600 Hz	Граничная частота диапазона НЧ (полочный фильтр)
Low Gain	-15~+15 dB	Усиление/ослабление диапазона НЧ.

### Drum Instrument (D)

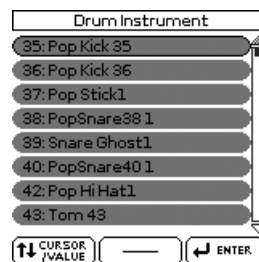

Чтобы отредактировать установки отдельного ударного инструмента в выбранном наборе ударных, нажмите кнопку [ENTER/SELECT] для перехода на страницу "Drum Instrument".

На этой странице колесом [CURSOR/VALUE] выберите инструмент и нажмите кнопку [ENTER/SELECT].

С помощью колеса [CURSOR/VALUE] и кнопки [ENTER/SELECT] измените выбранные параметры.

Параметр	Значения	Описание
Instr.	Все инструменты набора ударных	Выбор ударного инструмента.

#### Параметры выбранного инструмента

Mute	Off, On	Включает/отключает выбранный инструмент.
Solo	Off, On	Позволяет отключить все инструменты, кроме выбранного.
Volume	-127~+127	Определяет громкость выбранного инструмента.

Параметр	Значения	Описание
Reverb	-127~+127	Устанавливает уровень посыла на реверберацию. Сам эффект можно изменить на странице "Common".
Chorus	-127~+127	Устанавливает уровень посыла на хорус. Сам эффект можно изменить на странице "Common".
Panpot	-127~+127	Устанавливает стереопанораму инструмента. Значение "0" соответствует центру, отрицательные значения сдвигают звук инструмента в левый канал, положительные — в правый.
Velocity	-127~+127	Изменяет диапазон значений Velocity инструмента. "0" соответствует исходным значениям, отрицательные значения уменьшают все значения Velocity на заданную величину, положительные — увеличивают (соотношения между значениями Velocity нот не изменяются).
Pitch	-127~+127	Изменяет высоту инструмента. При установке "0" изменения отсутствуют.
Instr. Equalizer	Global, Instr, Off	<b>Global:</b> Инструмент использует установки эквалайзера набора ударных. <b>Instr:</b> Инструмент использует собственные установки эквалайзера. <b>Off:</b> Эквалайзер для инструмента не используется.
Edit EQ	(Нажмите кнопку [ENTER/SELECT])	Открывает страницу настройки параметров эквалайзера (если параметр "Instr. Equalizer" установлен в "Int"). Доступные параметры описаны в разделе "Edit EQ" на стр. 78.

Параметр	Значения	Описание
Undo Changes	(Нажмите кнопку [ENTER/SELECT])	Данная функция отменяет все произведенные установки "Drum Instrument (D)" и восстанавливает ранее сохраненные значения параметров.

4. По окончании редактирования установок сохраните ритм или пьесу на накопитель USB. См. "Saving your new rhythm or song (SMF version)" на стр. 80.

**NOTE**

Произведенные выше установки можно "внедрить" в файл командой "Freeze Data" (стр. 79). Это позволит прослушивать все произведенные изменения на любом программном секвенсоре. Результаты редакции не "внедряются", если просто сохранить файл пьесы, в этом случае их сможет распознать только BK-5.

**Freeze Data**

Переход к данной функции: кнопка [MENU] → "Makeup Tools" → "Freeze Data".

Перед сохранением "обновленной" пьесы на накопитель USB можно (но не обязательно) "зафиксировать" произведенные изменения, чтобы "стандартизировать" данные ритма или пьесы.

Это может потребоваться в случае воспроизведения обновленной пьесы на другом аранжировочном инструменте, в секвенсоре или в компьютере. Для файлов, которые планируется использовать только в BK-5, эту операцию выполнять не требуется.

### Сохранение новой версии ритма или пьесы SMF

1. По завершении редакции установок выберите параметр "Save" и нажмите кнопку [ENTER/SELECT].

#### NOTE

Даже в случае, если команда "Freeze Data" для ритма или пьесы не выполнялась, их необходимо сохранять с помощью данной процедуры, иначе результаты редакции будут утеряны.

2. С помощью колеса [CURSOR/VALUE] и кнопки [ENTER/SELECT] выберите другое местоположение, если необходимо сохранить исходную версию.
3. Нажмите кнопку [WRITE] (она начнет мигать).

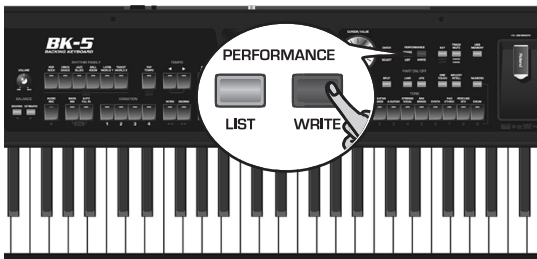

BK-5 автоматически предложит имя выбранных ритма или пьесы. Чтобы использовать это имя (и переписать предыдущую версию), перейдите к шагу 7.

4. Кнопками TONE выберите символ.
5. Колесом [CURSOR/VALUE] выберите позицию следующего изменяемого символа.

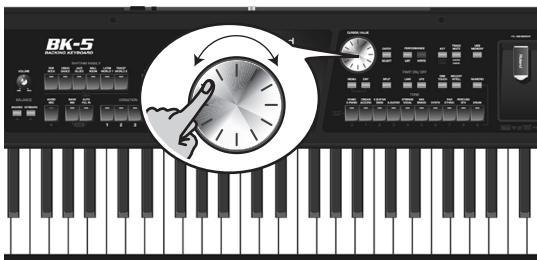

6. Повторяйте шаги 4 и 5 для ввода всего имени файла.
7. Нажмите кнопку [WRITE] для подтверждения.

Если на накопителе USB уже есть файл с таким именем, будет выдан запрос на перезапись:

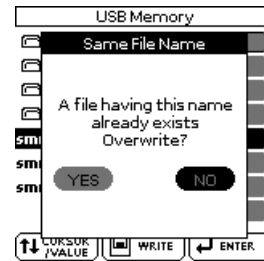

Колесом [CURSOR/VALUE] выберите "YES" и нажмите кнопку [ENTER/SELECT] для подтверждения перезаписи файла (старый файл будет утерян).

Для отказа от операции выберите "NO", нажмите кнопку [ENTER/SELECT] и на открывшейся странице "Save" введите другое имя.



## Rhythm Composer (создание собственных ритмов)

BK-5 предоставляет возможность создания собственных ритмов. Ниже приведены основные понятия, с которыми необходимо ознакомиться.

### Составные части ритма

#### ■ Паттерны (сегменты)

Ритмы – это короткие секвенции или паттерны (из 4 или 8 тактов), которые можно выбирать в реальном времени. Аккомпанементы на основе паттернов обычно состоят из следующих элементов:

- Базовый *грув*, то есть ритм, являющийся основой пьесы.
- Несколько альтернативных вариантов базового грува, разнообразящих аккомпанемент и представляющих нечто вроде "развития" и "вариаций".
- Сбивки перед началом новых партий.
- Вступление и завершающая часть (кода).

Программирования от 4 до 8 паттернов для трехминутной пьесы обычно оказывается достаточно, просто нужно использовать их в определенном порядке.

BK-5 позволяет создать 54 различных паттерна на один ритм, некоторые из них можно выбирать соответствующими кнопками (VARIATION [1]~[4], и т.д.). Некоторые паттерны выбираются в соответствии со взятыми в области распознавания аккордами (мажор, минор, септаккорд).

#### ■ Треки

В отличие от драм-машины, ритм содержит не только партию ударных (барабаны и перкуссия), но и мелодический аккомпанемент, такой как фортепиано, гитара, бас и струнные. Поэтому для ритмов используются *треки* – всего 8.

#### NOTE

При необходимости можно даже записать второй трек ударных.

Причина того, что партия AccDrums назначается на первый трек, а партия ABass – на второй заключается в том, что большинство программистов и исполнителей начинают создавать пьесу с ритм-секции. Однако это не обязательно. Если удобно, начните создание ритма с другой партии.

#### NOTE

Хотя доступно 6 (мелодических) треков ACC, большинство ритмов содержат только 2 или 3 линии музыкальных аккомпанементов. В большинстве случаев, "больше" не значит "лучше", то есть не программируйте все 6 аккомпанементов только из-за того, что BK-5 предоставляет такую возможность. Если внимательно проанализировать аранжировки, то выяснится, что насыщенность аккомпанеента определяется не количеством инструментов, а воспроизведением нужных нот в нужное время.

#### ■ Зацикленные и однократные паттерны

BK-5 использует паттерны двух типов: зацикленные и однократные.

**Зацикленные паттерны** – это аккомпанементы, которые повторяются до момента выбора другого паттерна или нажатия кнопки [START/STOP] для остановки аранжировщика. В BK-5 имеются 4 зацикленных паттерна (VARIATION [1]~[4]).

По окончании зацикленного паттерна другие паттерны не выбираются (поскольку он никогда не заканчивается): он воспроизводится до момента выбора другого паттерна вручную (или педалью).

**Однократные паттерны** воспроизводятся только один раз, а затем производится выбор зацикленного паттерна, или воспроизведение аранжировщика останавливается. В BK-5 доступны следующие однократные паттерны: INTRO [1]~[4], FILL UP [1]~[3], FILL DOWN [1]~[3] и ENDING [1]~[4].

Тип паттерна также определяет характер воспроизведения соответствующего трека. Любой трек зацикленного паттерна, который короче другого трека, повторяется до тех пор, пока не закончится самый продолжительный трек. После этого начинается новый цикл.

Например, если ударные воспроизводят одинаковые звуки на протяжении 4 тактов, в то время как для партий ритм-гитары или клавишных нужно 4 такта, чтобы завершить цикл, достаточно записать только один такт ударных (он автоматически повторяется до окончания самого длинного трека).

#### ■ Несколько треков ударных

Rhythm Composer позволяет назначать Drum Set на любой трек "Accomp" для создания дополнительного трека ударных.

### Очистка RAM-памяти (инициализация ритма)

Первым делом требуется очистить память RAM ритма BK-5, так как при выборе Rhythm Composer она содержит данные.

1. Нажмите кнопку [MENU], выберите "Rhythm Composer" и нажмите кнопку [ENTER/SELECT].

Откроется экран:

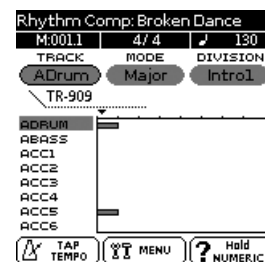

2. Нажмите кнопку [MENU] (ее индикатор мигает).

Откроется экран:



3. Поле "Initialize Rhythm" уже будет выбрано, поэтому нажмите кнопку [ENTER/SELECT].

Откроется экран:



Данная страница содержит установки по умолчанию, используемые при создании нового ритма. Изменяйте их в соответствии с поставленными целями.

4. С помощью колеса [CURSOR/VALUE] и кнопки [ENTER/SELECT] измените следующие параметры.

Параметр	Значения	Описание
Rec Track	ADrum, ABass, Acc1, Acc2, Acc3, Acc4, Acc5, Acc6	Выбор трека, установки которого будут изменяться.
Inst	(Назначенный на трек тембр)	Выбор тембра (или набора ударных) для трека, выбранного в качестве "Rec Track".
Tempo	20~250	Темп можно ввести в это поле или задать его позже.
Time Signature	1/16, 1/4~4/4...	Размер требуется задать для инициализации памяти RAM ритма (т.е. в данный момент). Все компоненты ритма, определяемые параметрами Mode и Division, используют этот размер. Однако, эти паттерны можно отредактировать позже (см. "Time Signature" на стр. 98) и задать для VARIATION [1] размер "4/4", для MAIN [2] – "6/8" и т.д.

Параметр	Значения	Описание
Expression	0~127	Временные изменения громкости (CC11).
Reverb	0~127	Reverb Send (CC91), т.е., степень воздействия на трек эффекта реверберации.
Chorus	0~127	Chorus Send (CC93), т.е., степень воздействия на трек эффекта хора.
Panpot	0~127	Стереопанорама трека (00[L]~64~127[R]).

5. Нажмите кнопку [WRITE] (ее индикатор мигает) для подтверждения.

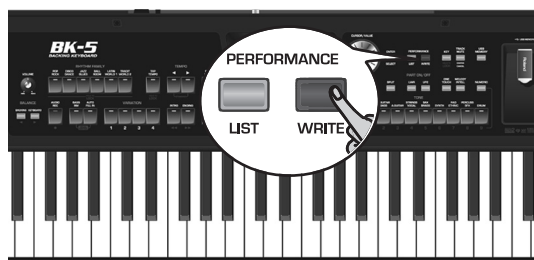

Откроется экран:

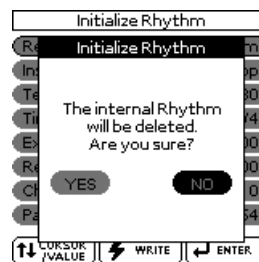

6. Колесом [CURSOR/VALUE] выберите "YES" и нажмите кнопку [ENTER/SELECT].

Откроется страница "Rhythm Composer", которая будет содержать только произведенные назначения тембров.

Для отказа от инициализации памяти ритма выберите "NO".

#### Подготовка к записи первого трека

1. На странице "Rhythm Composer" с помощью колеса [CURSOR/VALUE] и кнопки [ENTER/SELECT] выберите параметр "Division".
2. Колесом [CURSOR/VALUE] выберите записываемый паттерн ("Intro", "Main", "Fill" или "Ending").

3. Нажмите кнопку [AUDIO REC].



Откроется экран:

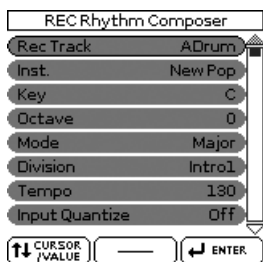

4. При необходимости, с помощью колеса [CURSOR/VALUE] и кнопки [ENTER/SELECT] измените следующие параметры.

Параметр	Значения	Описание
Rec Track*	ADrum, ABass, Acc1, Acc2, Acc3, Acc4, Acc5, Acc6	Выбор трека, который будет записываться.
Inst	(Тембр, назначенный на трек)	Выбор тембра (или набора ударных) для трека, выбранного в качестве "Rec Track".
Key	C, C#, D, Eb, E, F, F#, G, Ab, A, Bb, B	Прежде чем использовать аккомпанемент, необходимо выбрать тональность, в которой будет производиться запись. Это необходимо, чтобы аккорды ритма, воспроизводимые аранжировщиком BK-5, правильно транспонировали выбранный паттерн. BK-5 позволяет записывать ритмы в любой тональности. Перед записью не забудьте правильно настроить параметр Key. Тональность партий AccDrums не настраивается (поскольку это не имеет смысла).

Параметр	Значения	Описание
Octave	-4~+4	Параметр позволяет транспонировать клавиатуру с шагом в октаву, что удобно для очень высоких или низких нот или для использования "призвучков" определенных тембров.
Mode**	Major, Minor, 7th, M=m, M=7, m=7, M=m=7	Параметр определяет, тонический аккорд, который будет записываться: мажор, минор или септ-аккорд. Прослушивая ритмы, созданные Roland, можно заметить некоторые различия в звучании зацикленных паттернов, а иногда и кардинально отличающиеся паттерны вступления и коды. Такие вариации можно подготовить с помощью параметра "Mode".
Division*	Intro, Main, Fill, Ending	Выбор создаваемого паттерна. Этот параметр связан с паттерном, выбранным на главной странице "Rhythm Composer".
Tempo	20~250	Выбранное здесь значение темпа записывается и считается пресетным темпом. Его можно менять на любой стадии в режиме Rhythm Composer, поэтому сначала выберите наиболее комфортный темп.

Параметр	Значения	Описание
Input Quantize	Off, 1/4, 1/8, 1/8T, 1/16, 1/16T, 1/32, 1/32T, 1/64	Эта функция смещает ноты, временная позиция которых отклоняется от ближайшей "правильной" доли. Выбирайте разрешение, подходящее для значений всех воспроизводимых нот. Если самые короткие ноты аккомпанемента — триоли 1/16, установите значение "1/16T". Пресетное значение "1/16" подходит в большинстве случаев. Чтобы отключить квантование, установите параметр в "Off". Трек можно отквантовать и после его записи (стр. 88).
Count In	Off, 1Meas, 2Meas, Wait Note	Длительность предварительного отсчета перед записью. <b>Off:</b> Отсчет не звучит. Запись начинается при нажатии на кнопку [START/STOP] (когда кнопка [AUDIO REC] мигает). <b>1Meas:</b> Запись начинается после 1 такта отсчета. <b>2Meas:</b> Запись начинается после 2 тактов отсчета. <b>Wait Note:</b> Запись начинается при взятии ноты на клавиатуре. (Отсчет не звучит.)
Measure Length***	Off, 1~136	Выбор количества тактов в паттерне в диапазоне 1~136 (или больше, в зависимости от размера). Если количество тактов определить затруднительно, выбирайте "Off". В этом случае, длительность определяется после остановки записи. Можно задавать разные значения для разных паттернов и треков.

Параметр	Значения	Описание
Rec Mode	Replace, Mix	<b>Replace:</b> Записываемый материал заменяет данные выбранного трека. Этот режим автоматически выбирается при активации функции записи для трека, еще не содержащего данных. При выборе трека, уже содержащего данные, этот параметр устанавливается в "Mix", но его можно заменить на "Replace", если требуется заменить предыдущую версию. <b>Mix:</b> Записываемые данные накладываются на существующие данные выбранного трека, не затирая их.

[\*] На трек AccDrums можно назначать только наборы ударных (доступна только кнопка TONE [DRUMS]). С другой стороны, можно использовать дополнительный трек ударных, если назначить значение 111 на контроллер CC00 треков Acc1~Acc6. См. "Editing individual rhythm events (Micro Edit)" на стр. 99. Можно использовать любой из треков Acc1~6 в качестве дополнительного трека ударных при начале записи. Однако, трек AccBass можно использовать только для партий баса.

[\*\*] Можно использовать функцию "клонирования", позволяющую записать партию и скопировать ее максимум на три режима (Mode) каждую. Знак "=" обозначает, что будет записано более одного паттерна.

[\*\*\*] Для каждого паттерна ритма необходимо определить его длину. Если задать "Measure Length" в данный момент, это поможет избежать различных недоразумений во время записи. В конце трека аранжировщик вставляет пустые доли, поскольку запись обычно останавливается несколько позже (т.е. после последней сыгранной доли). Это означает, например, что после записи 4 тактов реально записанными оказываются 5:



...ритм будет содержать 5 тактов:



Более того, в режиме Rhythm Composer все паттерны *зацикливаются* и воспроизводятся до момента нажатия на кнопку [START/STOP]. Неправильное количество тактов (например, 5 вместо 4) может привести к недоразумениям, поэтому желательно определить длительность паттерна до начала записи.

## Запись паттерна ритма

1. Нажмите кнопку [START/STOP].



В зависимости от установки отсчета, начнет звучать метроном, а затем начнется запись.

### NOTE

Чтобы метроном звучал в процессе исполнения, нажмите кнопку [TAP TEMPO], находясь на странице Rhythm Composer. Чтобы метроном также звучал в процессе прослушивания результата записи, выберите другой режим метронома (см. "Mode" на стр. 67).

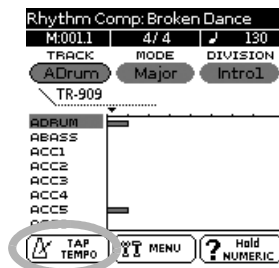

### NOTE

Запись также можно стартовать с помощью опциональной ножной педали, подключенной к разъему SWITCH/EXPRESSION. См. "Start/Stop" на стр. 69.

Можно начать с записи только партии бас-барабана. Если перед записью задана длительность трека, Rhythm Composer переходит в начало паттерна после заданного количества тактов. Далее можно добавить малый барабан, затем – хай-хэт и т.д.

При записи других партий (ABass~Acc6) делайте все то, что и при живом исполнении: добавляйте модуляцию, изменяйте высоту тона колесом Pitch Bend и используйте опциональную педаль, подключенную к разъему HOLD PEDAL.

2. Нажмите кнопку [START/STOP] еще раз, чтобы остановить запись.

## Прослушивание ритма и добавление треков

- (1) Нажмите кнопку [START/STOP], чтобы прослушать записанный трек.

Страница Rhythm Composer Страница STYLE COMPOSER содержит два параметра, позволяющие выбирать паттерн для прослушивания:



2. Колесом [CURSOR/VALUE] выберите "MODE" и нажмите кнопку [ENTER/SELECT].

3. Колесом [CURSOR/VALUE] выберите "Major", "Minor" или "7th".

Для воспроизведения можно выбрать только один режим.

4. С помощью колеса [CURSOR/VALUE] и кнопки [ENTER/SELECT] выберите поле "DIVISION".

5. Колесом [CURSOR/VALUE] выберите один из паттернов (Intro 1~4, Main 1~4, Fill Dwn 1~3, Fill Up 1~3, End 1~4).

Для воспроизведения можно выбрать только один паттерн.

Если звучание партии ударных устраивает, перейдите к разделу "Сохранение ритма". Если нет, запишите новую версию (см. "Подготовка к записи первого трека" на стр. 82). В этом случае, установите параметр "Rec Mode" согласно новой задаче: "Replace" = замена предыдущей записи новыми данными; "Mix" = добавление нот, которые не были записаны за первый проход (стр. 84).

## Сохранение ритма

Не забывайте постоянно сохранять ритмы. Иначе при случайном отключении питания BK-5 будут утеряны все результаты работы.

1. Перейдите на страницу Rhythm Composer и нажмите кнопку [MENU] (ее индикатор мигает).

Откроется экран:



2. Колесом [CURSOR/VALUE] выберите "Save" и нажмите кнопку [ENTER/SELECT].

На дисплей выведутся файлы папки "My Rhythms" подключенного накопителя USB.

Нажмите кнопку [EXIT], чтобы выбрать другую папку.

**NOTE**

Созданные ритмы можно сохранить только на накопитель USB. Если он не подключен, выведется сообщение "USB Device not inserted".

Если память RAM инициализирована до записи первой партии, BK-5 предложит имя "User\_Rhythm". В остальных случаях используется имя редактируемого ритма.

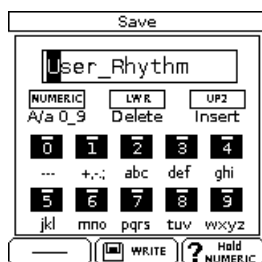

- 3. Кнопками TONE выберите символ.
- 4. Колесом [CURSOR/VALUE] выберите позицию следующего изменяемого символа. Нажмите кнопку [LWR] для удаления выбранного символа или кнопку [UP2] для вставки символа.
- 5. Повторяйте шаги 3 и 4 для завершения ввода имени.
- 6. Нажмите кнопку [WRITE] для подтверждения и сохранения ритма.

На дисплей выведется подтверждающее сообщение, а затем откроется страница Rhythm Composer.

Если на накопителе USB уже содержится файл ритма с аналогичным названием, будет выдан запрос на перезапись:

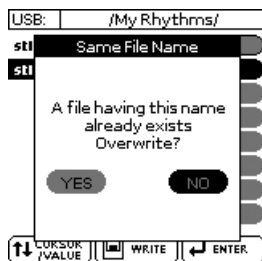

Колесом [CURSOR/VALUE] выберите "YES" и нажмите кнопку [ENTER/SELECT] для замещения старого файла новым (старый файл будет утерян). Для отказа от операции выберите "NO", нажмите кнопку [ENTER/SELECT] и на открывшейся странице "Save" введите другое имя.

**Запись дополнительных треков и паттернов**

Теперь можно записать второй трек, например, бас. Если необходимо освежить в памяти настройки параметров, вернитесь к стр. 82. Не забудьте настроить тональность партии баса (см. "Key" на стр. 83).

После записи первого паттерна можно записывать другие. Используйте функцию клонирования ("=") для записи нескольких паттернов за один раз. Не забудьте записать сбивки, вступления и коды, чтобы завершить создание ритма. Доступны две группы по три сбивки в каждой: "Up" 1~3 и "Dwn" 1~3. Сбивки "Up" используются, если включить кнопку [AUTO FILL] и затем нажать кнопку VARIATION со старшим номером (например, переход от [1] к [2]).

Сбивки "Dwn" используются, если включить кнопку [AUTO FILL] и затем нажать кнопку VARIATION с младшим номером.

Вступления обычно используются в начале пьесы, а паттерны коды в ее завершении.

**NOTE**

Трек ABass является монофоническим. На него можно записывать только однонотные паттерны.

**Функция Help на странице Rhythm Composer**

- 1. Нажмите и удерживайте кнопку [NUMERIC]. Откроется экран:

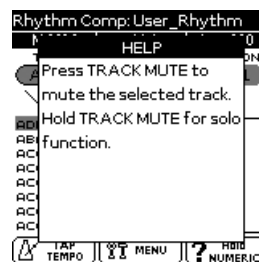

На нем описано, как временно отключить ("Mute") или солировать ("Solo") выбранные треки.

- 2. Нажмите кнопку [EXIT] или [NUMERIC], чтобы вернуться на страницу Rhythm Composer.

Мьютирование одних треков при записи других. Ранее записанные треки могут сбивать при записи новых. BK-5 позволяет мьютировать треки, звук которых мешает *во время записи*.

1. На странице Rhythm Composer колесом [CURSOR/VALUE] и кнопкой [ENTER/SELECT] выберите параметр "TRACK".

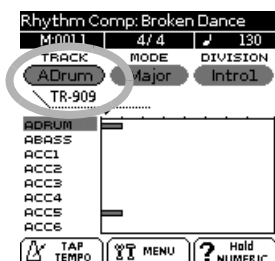

В поле под параметром "TRACK" выводится имя тембра или набора ударных, назначенного на выбранный трек (например, "TR-909").

2. Нажмите кнопку [TRACK MUTE].

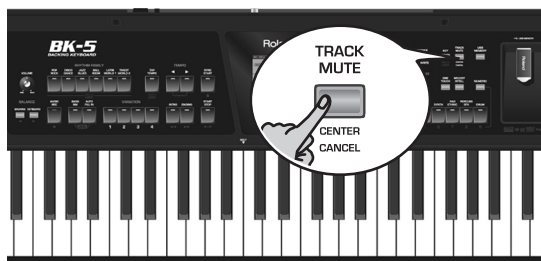

Справа от замьютированного трека отображается символ "M".

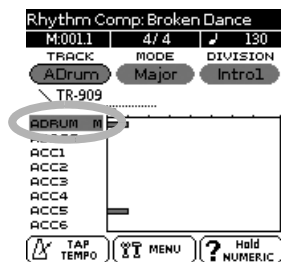

3. Нажмите кнопку [TRACK MUTE] еще раз, чтобы отключить мьютирование (символ "M" исчезнет).

**NOTE**

Установка мьютирования распространяется только на страницу Rhythm Composer. Во время обычного воспроизведения аранжировщика звучат все содержащиеся данные треки. Используя функцию "Erase", удалите ненужные партии (стр. 89).

**Соло**

Чтобы прослушать только выбранный трек, нажмите и удерживайте кнопку [TRACK MUTE], а затем запустите воспроизведение. Все другие треки мьютируются, а выбранный обозначается символом "S".

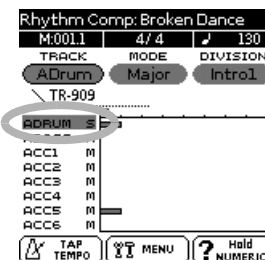

Нажмите кнопку [TRACK MUTE] еще раз, чтобы отключить функцию Solo.

**NOTE**

Если солируемый трек был замьютирован, он все равно перейдет в режим соло, как и другие треки. После отключения функции Solo данный трек снова будет замьютирован.

**Воспроизведение в режиме аранжировщика**

**NOTE**

Сохраните ритм прежде чем начать работать с ним в аранжировщике.

Если в режиме аранжировщика воспроизведение ритма неожиданно останавливается, попробуйте брать другие аккорды. Возможно, был запрограммирован только мажорный паттерн, и при воспроизведении минорного аккорда или септаккорда аранжировщик выбрал пустой паттерн. Пока работа с аранжировщиком BK-5 детально не изучена, устанавливайте параметр Mode в "M=m=7". В этом случае эти три паттерна будут звучать похоже, но по крайней мере, аранжировщик не остановится во время воспроизведения минорного аккорда и септаккорда.

### Функции Rhythm Track Edit

Для редакции треков предусмотрено 12 функций: Quantize, Erase, Delete, Copy, Insert, Key, Change Velo, Change Gate Time, Global Change, Shift Clock, Track Length и Time Signat. С помощью "Micro Edit" можно управлять отдельными событиями (стр. 99).

1. Откройте страницу Rhythm Composer.
2. Нажмите кнопку [MENU] (ее индикатор мигает).

Откроется экран:



3. Колесом [CURSOR/VALUE] выберите "Track Edit", и нажмите кнопку [ENTER/SELECT].

Откроется экран:



С помощью колеса [CURSOR/VALUE] и кнопки [ENTER/SELECT] можно редактировать установки доступных функций.

#### ■ Quantize

Используйте эту функцию, если квантование во время записи не производилось, и данные звучат не синхронно. Если в данном временном диапазоне нужно квантовать только определенные ноты, сократите диапазон редактирования с помощью параметров "From"/"To".



Параметр	Значения	Описание
Track	ADrums~ Acc6, ALL	Выбор редактируемого трека. Значение "ALL" соответствует выбору всех треков.
Mode	Major, Minor, 7th	Выбор редактируемого тонического аккорда.
Division	Intro 1~4, Main 1~4, Fill Dwn 1~3, Fill Up 1~3, End 1~4	Выбор паттерна для редактирования.
From Bar	1~[последний такт трека или паттерна]	Первый редактируемый такт. Значение "From" по умолчанию соответствует началу выбранного трека.
From Beat	1~[число долей в такте]	Позиция доли. Количество доступных долей зависит от выбранного размера.
From CPT	0~119	Начальная позиция CPT (Clock Pulse Time, или тик). Тик – наименьшая единица, используемая BK-5. (В каждой доле такта метром 4/4 содержится 120 тиков). Изменяйте эту установку только в случае, если редактирование производится после выбранной доли.
To Bar	1~[последний такт трека или паттерна]	Последний редактируемый такт. Значение "To" по умолчанию устанавливается на последнее событие выбранного трека (или последнее событие самого длинного трека при выборе "All").
To Beat	1~[число долей в такте]	Позиция доли. Количество доступных долей зависит от выбранного размера.
To CPT	0~119	Последний тик, который должен быть отредактирован. Изменяйте эту установку только в случае, если редактирование не заканчивается точно на выбранной доле.



Параметр	Значения	Описание
Resolution	1/4, 1/8, 1/8T, 1/16, 1/16T, 1/32, 1/32T, 1/64	Разрешение функции Quantize. Выбирайте ноту с самой короткой длительностью из записанных. В противном случае, ноты с меньшей длительностью сместятся на некорректные позиции.
Strength	0%~100%	Используйте этот параметр, чтобы определить точность корректировки "0%" означает, что выбранное значение "Resolution" не используется ("0% коррекции"), а "100%" означает, что все ноты смещаются в математически вычисленные позиции.
From Note	0 C~127 G9	Этот параметр определяет нижнюю границу диапазона нот, который будет редактироваться в пределах временного диапазона "From/To".
To Note	0 C~127 G9	Этот параметр определяет верхнюю границу диапазона нот, который будет редактироваться в пределах временного диапазона "From/To".

Нажмите кнопку [WRITE] (ее индикатор мигает) для сохранения отредактированных установок.

## ■ Erase

Функция "Erase" стирает данные в заданном диапазоне тактов, долей, тиков или на всем треке. Если параметр "Data Type" установлен в "All", стираются все данные, и остается соответствующее количество пустых тактов. Чтобы удалить сами такты, используйте функцию "Delete" (см. ниже).



Параметр	Значения	Описание
Track	ADrums~ Acc6, ALL	Выбор редактируемого трека. Значение "ALL" соответствует выбору всех треков.
Mode	Major, Minor, 7th	Выбор редактируемого тонического аккорда.
Division	Intro 1~4, Main 1~4, Fill Dwn 1~3, Fill Up 1~3, End 1~4	Выбор паттерна для редактирования.
From Bar	1~[последний такт трека или паттерна]	Первый редактируемый такт. Значение "From" по умолчанию соответствует началу выбранного трека.
From Beat	1~[число долей в такте]	Позиция доли. Количество доступных долей зависит от выбранного размера.
From CPT	0~119	Начальная позиция CPT (Clock Pulse Time, или тик). Тик – наименьшая единица, используемая BK-5. (В каждой доле такта метром 4/4 содержится 120 тиков). Изменяйте эту установку, только если редактирование производится после выбранной доли.
To Bar	1~[последний такт трека или паттерна]	Последний редактируемый такт. Значение "To" по умолчанию соответствует последнему событию выбранного трека (или самого длинного трека при выборе "All").

Параметр	Значения	Описание
To Beat	1~[число долей в такте]	Позиция доли. Количество доступных долей зависит от выбранного размера.
To CPT	0~119	Последний редактируемый тик. Изменяйте эту настройку, если редактирование не заканчивается точно на выбранной доле.
Data Type (тип редактируемых данных)	ALL	Все перечисленные ниже параметры.
	Note	Только нотные сообщения.
	Modulation	Сообщения CC01, обычно управляющие вибрато (от джойстика BENDER/MODULATION).
	PanPot	Сообщения CC10, определяющие стереопанораму.
	Expression	Сообщения CC11, используемые для временных изменений громкости.
	Reverb	Сообщения Reverb Send (интенсивность обработки партии эффектом реверберации).
	Chorus	Сообщения Chorus Send (интенсивность обработки партии эффектом хоруса).
	Program Change	Сообщения Program Change, используемые для выбора тембров или наборов ударных. Примечание: удаление сообщений Program Change оказывает влияние на связанные с ними сообщения CC00 и CC32 (Bank Select).
	P.Bender:	Данные изменения высоты тона (от джойстика BENDER/MODULATION).

Параметр	Значения	Описание
From Note	0 C~127 G9	Этот параметр отображается только в случае, если "Data Type" (см. выше) установлен в "Note". Он определяет нижнюю границу диапазона нот, который будет редактироваться в пределах временного диапазона, заданного параметрами "From/To".
To Note	0 C~127 G9	Этот параметр задает верхнюю границу диапазона нот, который будет редактироваться в пределах временного диапазона, заданного параметрами "From/To".

Нажмите кнопку [WRITE] (ее индикатор мигает) для сохранения отредактированных установок.

■ Delete

В отличие от функции "Erase", функция "Delete" стирает не только данные, но и такты, доли и тики. В результате данные, находящиеся после значения "To", смещаются к началу трека. Тип данных, которые будут стираться, выбрать невозможно.



Параметр	Значения	Описание
Track	ADrums~ Acc6, ALL	Выбор редактируемого трека. Значение "ALL" соответствует выбору всех треков.
Mode	Major, Minor, 7th	Выбор типа редактируемого элемента
Division	Intro 1~4, Main 1~4, Fill Dwn 1~3, Fill Up 1~3, End 1~4	Выбор паттерна для редактирования.
From Bar~ To CPT	См. стр. 88.	

Нажмите кнопку [WRITE] (ее индикатор мигает) для сохранения отредактированных установок.

## ■ Copy

Эта функция позволяет копировать треки, установки Modes и Division в существующие партии, при этом остальные партии ритма остаются в памяти RAM неизменными.



### 1. Установите "Location" в "Source".

Доступны следующие параметры:

Параметр	Значения	Описание
Location	Source, Destination	Выбор ритма-источника ("Source") и ритма-приемника ("Destination") копирования.
Track	ADrums~ Acc6, ALL	Выбор трека-источника копирования. При выборе "ALL" будут скопированы все треки.
Mode	Major, Minor, 7th, ALL	Выбор источника копирования для параметра Mode.
Division	Intro 1~4, IntroALL, Main 1~4, MainALL, Fill Dwn 1~3, Fill DwnALL, Fill Up 1~3, Fill UpALL, End 1~4, EndALL	Выбор паттерна-источника копирования.
From Bar~ To CPT	См. стр. 88.	

### 2. Выберите ритм.

Выбор заводского ритма:

С помощью кнопок RHYTHM FAMILY и экранных параметров выберите ритм. Перейдите к шагу 3.

Выбор "внешнего" ритма:

Выберите ритм на накопителе USB:

- Нажмите кнопку [USB MEMORY] для перехода на страницу "USB Memory".
- Выберите ритм, содержащий копируемые треки.

## NOTE

На странице "Copy" появится поле "USB MEMORY", указывающее на возможность выбора ритма с подключенного накопителя USB.

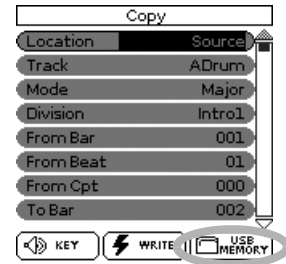

### 3. Нажмите кнопку [ENTER/SELECT].



## NOTE

После импорта ритма параметр "Location" установится в "Destination". Для продолжения описываемой процедуры установите значение "Source".

### 4. Колесом [CURSOR/VALUE] выберите "Track" и нажмите кнопку [ENTER/SELECT].

### 5. Колесом [CURSOR/VALUE] выберите копируемый трек.

При выборе "ALL" копируются все треки с заданными значениями Mode/Division. В этом случае параметр "Destination-Track" (см. ниже) также устанавливается в "ALL".

### 6. Повторите эту операцию для параметров "Mode" и "Division" для выбора тонического аккорда (Major, Minor, 7th, ALL) и паттерна (Int 1~4, Int ALL, Main 1~4, Main ALL, FDw 1~3, FDw ALL, FUp 1~3, FUp ALL, End 1~4, End ALL).

### 7. Нажмите кнопку [KEY], чтобы прослушать копируемый паттерн.



## NOTE

Функция прослушивания недоступна при выборе значения "ALL" в поле "Mode" или "Division".

8. С помощью параметров "From" и "To" (по 3 значения) определите начало и конец диапазона копирования.  
 По умолчанию параметры "From" установлены в "Bar 1, Beat 1, CPT 0", а значения "To" соответствуют концу трека.
9. Установите "Location" в "Destination".  
 Доступны следующие параметры:



Параметр	Значения	Описание
Location	Source, Destination	Выбор ритма-источника ("Source") и ритма-приемника ("Destination") копирования.
Track	ADrums~ Acc6, ALL	Выбор редактируемого трека. Значение "ALL" соответствует выбору всех треков.
Mode	Major, Minor, 7th, ALL	Выбор приемника копирования установки Mode
Division	Intro 1~4, Main 1~4, Fill Dwn 1~3, Fill Up 1~3, End 1~4	Выбор паттерна-приемника копирования
Into Bar Into Beat Into CPT	Параметр "Into" определяет позицию, начиная с которой размещаются копируемые данные. Чтобы скопировать данные источника в начало трека-приемника, выберите BAR = "1", BEAT = "1" и CPT = "0".	
Copy Mode	Replace	Данные выбранного диапазона трека-источника переписывают данные трека-приемника.
	Mix	Данные выбранного диапазона трека-источника накладываются на данные трека-приемника.
Copy Times	1~999	Количество копий. Для получения одной копии выберите "1".

10. Установите "Copy Mode" в "Replace" или "Mix".  
 При этом длительность трека-приемника может измениться в зависимости от объема данных трека-источника.
11. С помощью колеса [CURSOR/VALUE] и кнопки [ENTER/SELECT] в поле "Track" выберите трек-приемник.

**NOTE**

Данные AccDrums также можно копировать на другие треки (Acc1~Acc6). Данные ABass можно копировать только на треки ABass. Если для "Source - Track" выбрать "ALL", этот параметр "Track" также установится в "ALL".

12. Повторите эту операцию для параметров "Mode" (Major, Minor, 7th, ALL) и "Division" (Intro 1~4, Main 1~4, Fill Dwn 1~3, Fill Up 1~3, End 1~4, ALL).

**NOTE**

Если для "Source - Mode" или "Source - Division" выбрать "ALL", этот параметр "Mode" или "Division" также установится в "ALL".

13. С помощью колеса [CURSOR/VALUE] и кнопки [ENTER/SELECT] выберите "Copy Times" и задайте количество копий.  
 Для получения одной копии выберите "1".
14. Нажмите кнопку [KEY], чтобы прослушать трек-приемник.
15. С помощью колеса [CURSOR/VALUE] и кнопки [ENTER/SELECT] выберите позицию приемника, используя три параметра "Into".
16. Нажмите кнопку [WRITE] (ее индикатор мигает) для сохранения отредактированных установок.

## ■ Insert

Функция "Insert" позволяет вставлять пустые такты и смещать данные, расположенные после позиции "From" по направлению к концу трека (действие, противоположное функции "Delete"). Созданные пустые такты можно "заполнять", используя функцию "Сору" или записывая новые фразы в область вставки.

### NOTE

В этой функции не предусмотрен параметр "To". Вместо этого указывается протяженность области вставки с помощью параметров "For".



Параметр	Значения	Описание
Track	ADrums~ Acc6, ALL	Выбор редактируемого трека. Значение "ALL" соответствует выбору всех треков.
Mode	Major, Minor, 7th	Выбор режима редактирования.
Division	Intro 1~4, Main 1~4, Fill Dwn 1~3, Fill Up 1~3, End 1~4	Выбор паттерна для редактирования.
From Bar~ From CPT	См. стр. 88.	
For Bar, For Beat, For CPT	Указывает количество вставляемых тактов, долей и тиков.	

Нажмите кнопку [WRITE] (ее индикатор мигает) для сохранения отредактированных установок.

## ■ Key

Эта функция транспонирует ноты выбранного трека (данные других типов не транспонируются).



Параметр	Значения	Описание
Track	ADrums~ Acc6, ALL	Выбор редактируемого трека. Значение "ALL" соответствует выбору всех треков.
Mode	Major, Minor, 7th	Выбор редактируемого тонического аккорда.
Division	Intro 1~4, Main 1~4, Fill Dwn 1~3, Fill Up 1~3, End 1~4	Выбор паттерна для редактирования.
From Bar~ To CPT	См. стр. 88.	
Value	-127~127)	Диапазон транспонирования с шагом в полутон. Например, при выборе "2", паттерн из тональности "C" (До) транспонируется в "D" (Ре). Будьте внимательны, транспонирование всех нот трека AccDrums приводит к принципиальным изменениям звука.
From Note	0 C~127 G9	Этот параметр устанавливает нижнюю границу диапазона нот, который транспонируется в пределах временного диапазона "From"/"To".
To Note	0 C~127 G9	Этот параметр устанавливает верхнюю границу диапазона нот, который транспонируется в пределах временного диапазона "From"/"To".

Нажмите кнопку [WRITE] (ее индикатор мигает) для сохранения отредактированных установок.

### Change Velo

Функция "Change Velo" позволяет изменять динамику ("velocity") трека или его части. Она действует только на нотные события.



Параметр	Значения	Описание
Track	ADrums~ Acc6, ALL	Выбор редактируемого трека. Значение "ALL" соответствует выбору всех треков.
Mode	Major, Minor, 7th	Выбор редактируемого тонического аккорда.
Division	Intro 1~4, Main 1~4, Fill Dwn 1~3, End Up 1~3, End 1~4	Выбор паттерна для редактирования.
From Bar~ To CPT	См. стр. 88.	
Bias*	-99~99)	Этот параметр определяет величину, на которую изменяется velocity. При положительных значениях velocity увеличивается (значение добавляется к значению velocity выбранных нот), при отрицательных значениях velocity уменьшается (это значение вычитается). При выборе "0" на динамику нот будет воздействовать параметр "Magnify" (см. далее).

Параметр	Значения	Описание
Magnify**	0~200%	Параметр действует подобно эффекту компандера (динамического процессора, который одновременно функционирует и как компрессор, и как экспандер), несмотря на то, что он обрабатывает MIDI-данные: при выборе значения больше "100%" будет увеличиваться разница между значениями высокой и низкой velocity в выбранном диапазоне. Значения меньше "64" еще больше уменьшаются, а выше "64" — увеличиваются. В результате, разница между пианиссимо и фортиссимо становится более явной.
From Note/ To Note	0 C~127 G9	"From Note" определяет нижнюю границу высотного диапазона нот, который будет обрабатываться. "To Note" определяет верхнюю границу.

[\*] Даже при максимальном положительном или отрицательном значении невозможно выйти за пределы "1" или "127". Значение "0" недопустимо, поскольку оно соответствует снятию ноты (note-off). С другой стороны, "127" — это наивысшее значение velocity, поддерживаемое протоколом MIDI. Добавление больших положительных чисел в качестве значения velocity может привести к тому, что все ноты будут воспроизводиться со значением "127".

[\*\*] Значения "Magnify" меньше "100%" оказывают противоположный эффект: они смещают все значения velocity к воображаемому центру "64", сглаживая разницу в динамике исполнения.

Нажмите кнопку [WRITE] (ее индикатор мигает) для сохранения отредактированных установок.

### Change Gate Time

Эта функция позволяет изменять длительность нот в выбранном временном ("From"/"To") и нотном ("From Note"/"To Note") диапазонах. Рекомендуется использовать эту функцию только для уменьшения длительности нот, которые "зависают" при переключении тембров трека. Просмотр длительности нот здесь не предусмотрен, поскольку редакция данных осуществляется "как единое целое". См. "Editing individual rhythm events (Micro Edit)" на стр. 99 относительно изменения длительности отдельных нот.

Если выбран тембр с долгим затуханием (т.е., звук, воспроизводящийся долго после снятия всех нот), функция "Change Gate Time" поможет вовремя прервать ноты, во избежание нежелательных наложений звука.



Параметр	Значения	Описание
Track	ADrums~ Acc6, ALL	Выбор редактируемого трека. Значение "ALL" соответствует выбору всех треков.
Mode	Major, Minor, 7th	Выбор редактируемого тонического аккорда.
Division	Intro 1~4, Main 1~4, Fill Dwn 1~3, Fill Up 1~3, End 1~4	Выбор паттерна для редактирования.
From Bar~ To CPT	См. стр. 88.	
Bias	-1920~1920	Этот параметр задает величину, на которую должна измениться длительность (или время гейта) выбранных нот. Наименьшее значение "Gate Time" равно "1" (используется для всех нот ударных), поэтому выбор "-1000" для нот со значением "Gate Time" равным "1" в заданном временном диапазоне влияния не оказывает.
Magnify	0~200%	Этот параметр используется (чаще чем "Bias") для пропорциональных изменений выбранных значений "Gate Time". Значения меньше "100%" уменьшают длительность, а выше "100%" — увеличивают. Чтобы использовать параметр "Bias" (см. выше), выберите "100%".

Параметр	Значения	Описание
From Note/ To Note	0 C~127 G9	"From Note" определяет нижнюю границу высотного диапазона нот, который будет изменяться. "To Note" определяет верхнюю границу.

Нажмите кнопку [WRITE] (ее индикатор мигает) для сохранения отредактированных установок.

## Global Change

Эта функция позволяет производить быстрые изменения в определенных настройках. Изменения всегда воздействуют на весь трек (применить функцию "Global Change" только кнескольким тактам невозможно). Можно производить общие изменения для 4 редактируемых параметров треков ритма ("Express", "Reverb", "Panpot" и "Chorus"), если эффект слишком или недостаточно сильный.

С помощью этой функции можно "обновлять" ритмы для использования в них новых звуков ВК-5.



Параметр	Значения	Описание
Track	ADrums~ Acc6, ALL	Выбор редактируемого трека. Значение "ALL" соответствует выбору всех треков.
Mode	Major, Minor, 7th, ALL	Выбор редактируемого тонического аккорда.
Division	Intro 1~4, IntroALL, Main 1~4, Fill Dwn 1~3, Fill Up 1~3, End 1~4, ALL	Выбор паттерна для редактирования.
Alteration Mode*	Nearest, Degree, —	Этот тип сообщений доступен только для мелодических треков ритма (не для треков ADrums и ABass). Только что записанные треки ритма не содержат этих сообщений. См. "About 'Alteration Mode' messages" на стр. 100.

Параметр	Значения	Описание
		<p><b>Nearest**</b>: Новая, более музыкальная система смещения записанных нот ритма в реальном времени при воспроизведении аранжировщика.</p> <p><b>Degree</b>: "Старая" система преобразования данных трека в реальном времени при воспроизведении ритма. См. стр. 100. Используйте "---", чтобы выбранный паттерн игнорировал эту настройку.</p>
From/To... CC00, CC32, PC	---, 0~127, ALL 1~128	<p>Введите исходное значение (т.е. значение, которое используется в данный момент в выбранных треках) в поле "From". В поле "To" задайте новое значение, которое заменит значение "From". Это называется "абсолютными" изменениями: прибавления или вычитания определенного значения не происходит, а просто оно заменяется другим. Это доступно только для сообщений, позволяющих выбирать тембры или банки тембров.***</p>
Inc/Dec... Expression, Reverb, Chorus, Panpot	-127~127	<p>Эти параметры позволяют добавлять (+) или вычитать (-) данное значение к/из текущих значений Expression, Pan, Reverb Send или Chorus Send. Это удобно, если записанные изменения в реальном времени слишком высокие или низкие.</p>

[\*] Этот параметр не доступен для треков ADrums и ABass, а также паттернов Intro3 & 4 и End3 & 4.

[\*\*] Ноты мелодических треков ритма сравниваются с нотами, взятыми в области распознавания аккордов. Если следующий взятый аккорд содержит уже звучащую ноту выбранной партии (на основе предыдущего аккорда), эта нота остается.

Если новый аккорд не содержит этой ноты, партия ритма использует ближайшую ("Nearest") ноту. Это позволяет добиться более музыкального звучания, чем в других доступных системах.

[\*\*\*] Сообщение CC00 называется сообщением выбора банка "MSB". Оно позволяет выбрать основной тон адреса тембра ("0"). Выберите "---", чтобы текущая установка не изменялась. Сообщение CC32 называется сообщением выбора банка "LSB". С помощью параметра PC изменяйте адрес, т.е. номер Program Change тембра (например, с "1" на "2").

Нажмите кнопку [WRITE] (ее индикатор мигает) для сохранения отредактированных установок.

### ■ Shift Clock



Функция "Shift Clock" позволяет смещать ноты в пределах выбранного диапазона "From"/"To". Это используется в двух случаях:

- Для коррекции нот с плавной атакой. Можно использовать "Shift Clock" после назначения на трек тембра с более длинной атакой, чем у тембра, использовавшегося при записи партии. Эта техника часто используется в поп-музыке для реализации 1/16-нотных струнных арпеджио, производящихся "медленными" звуками пэда. Поскольку исходные позиции нот строго отквантованы (например, 2-1-0), их необходимо сдвинуть влево (например, 1-4-115) так, чтобы пик громкости атаки приходился на следующую долю:



- Для коррекции позиций нот, записанных по MIDI без квантования. При сохранении части материала на внешний секвенсор и дальнейшей записи его по MIDI может наблюдаться некоторая задержка (около 5 СРТ). Если это неприемлемо, с помощью "Shift Clock" сдвиньте записанные данные влево (на величину "-5"). Это сохранит все нюансы исходной записи (поскольку она не подвергалась квантованию). Если выбран тембр с долгим затуханием, функция "Change Gate Time" поможет вовремя прервать ноты, во избежание нежелательных наложений звука.

Параметр	Значения	Описание
Track	ADrums~ Acc6, ALL	Выбор редактируемого трека. Значение "ALL" соответствует выбору всех треков.



Параметр	Значения	Описание
Mode	Major, Minor, 7th	Выбор редактируемого тонического аккорда.
Division	Intro 1~4, Main 1~4, Fill Dwn 1~3, Fill Up 1~3, End 1~4	Выбор паттерна для редактирования.
From Bar~ To CPT	См. стр. 88.	
Data Type	См. стр. 90.	
Value (CPT)	-4800~4800	Этот параметр задает величину, согласно которой смещаются ноты. Это значение относится к тикам (один тик = 1/120 t). Ноты первой доли первого такта нельзя сместить влево, поскольку это будет обозначать смещение к такту "0", которого не существует.
From Note, To Note	0 C~127 G9	"From Note" определяет нижнюю границу высотного диапазона нот, которая будет изменяться во временном диапазоне "From"/"To". "To Note" определяет верхнюю границу.

Нажмите кнопку [WRITE] (ее индикатор мигает) для сохранения отредактированных установок.

### ■ Track Length

Эта функция позволяет изменять длительность (количество тактов, долей и тиков) паттерна после записи. Данные за пределами выбранного диапазона игнорируются. Очевидно, что нужно корректировать настройки только того тонического аккорда (параметр Mode), длительность которого изменяется.

### NOTE

Восстановление оригинальной версии невозможно, поэтому всегда сохраняйте ритм перед продолжением работы (стр. 85).

Track Length	
Track	ADrum
Division	Intro1
Length Bar	001
Length Beat	01
Length Cpt	00
Mode	Major



Параметр	Значения	Описание
Track	ADrums~ Acc6, ALL	Выбор редактируемого трека. Значение "ALL" соответствует выбору всех треков.
Division	Intro 1~4, Main 1~4, Fill Dwn 1~3, Fill Up 1~3, End 1~4	Выбор паттерна для редактирования.
Length Bar		С помощью колеса [CURSOR/VALUE] и кнопки [ENTER/SELECT] задайте длительность выбранного паттерна с шагом в один такт. Также можно увеличить длительность существующего трека, указав значение "Bar", которое находится за пределами диапазона последних нот.
Length Beat	1~[число долей в такте]	Определяет позицию доли. Количество доступных долей зависит от выбранного размера.
Length CPT		Этот параметр позволяет точно настраивать длительность. Обычно манипулируют длительностями, кратными ноте t (т.е. 120 CPT), поскольку 120 CPT представляет одну долю такта X/4 (1/4, 2/4, 3/4, 4/4, и т.д.).

Параметр	Значения	Описание
Mode	Major, Minor, 7th, Major+Minor, Major+7th, Major+Minor+7th, Minor+7th	Выбор тонического аккорда, к которому применяется настройка новой длительности. Также можно включить две или все три экранные кнопки. Если установить "Track" в "ALL", все три тонических аккорда выбираются автоматически.

Нажмите кнопку [WRITE] (ее индикатор мигает) для сохранения отредактированных установок.

### ■ Time Signature

Страница "Time Signature" позволяет проверять и задавать размер паттернов. В тонических аккордах (мажор, минор и септаккорд) паттерна должен использоваться одинаковый размер, поэтому их нельзя редактировать по-отдельности.

С помощью этого параметра укажите размер выбранного паттерна ("Division", см. ниже). Для MAIN, INTRO и ENDING предусмотрены четыре вариации, поэтому существует 4 значения "Time Signatures", которые можно выбрать кнопками VARIATION [1]~[4]. При выборе "Fill Up" или "Fill Dwn" для "Division" доступны только три значения "Time Signature".

Наиболее часто используемые размеры: 2/4, 3/4, 4/4, 6/8 и 12/8. Также возможны и другие значения (такие как 7/4, 13/8, и т.д.).

**NOTE**

Если изменить размер уже записанного паттерна, его ноты и события перегруппировываются, поэтому некоторые такты могут оказаться незаполненными. Однако, данные не удаляются.

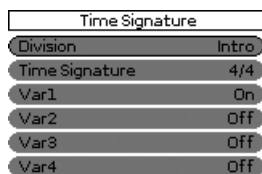

Параметр	Значения	Описание
Division	Intro, Main, FillDwn, FillUp, End, ALL	Выбор паттерна для редактирования.
Time Signature	1/16~32/2	Выбор размера.

Параметр	Значения	Описание
Variation 1, 2, 3, 4	On, Off	Выбор редактируемого паттерна. Если для "Division" выбрать "Fill Dwn" или "Fill Up", будут доступны только три экранные кнопки. Можно включить только необходимые несколько или все экранные кнопки. (Но выключить все экранные кнопки невозможно.)

Нажмите кнопку [WRITE] (ее индикатор мигает) для сохранения отредактированных установок.

## Редактирование отдельных событий ритма (Micro Edit)

Этот режим используется для редактирования нюансов ритма.

В этом разделе для любого вида сообщения используется термин "событие". Таким образом, событие – это команда (или инструкция) для аранжировщика.

Доступны одновременные просмотр и редактирование только одного трека. Поэтому, внимательно проверьте установку "Track" перед редактированием событий, отображаемых на этой странице.

1. Откройте страницу Rhythm Composer.
2. С помощью параметров "Track", "Mode" и "Division" выберите редактируемый паттерн.
3. Нажмите кнопку [MENU] (ее индикатор мигает).

Откроется экран:



4. Колесом [CURSOR/VALUE] выберите "Micro Edit" и нажмите кнопку [ENTER/SELECT].

Откроется экран:

Micro Edit		
ADrum	Major	Intro1
001:01:000		
CC	00: Bank MSB	0
001:01:000		
CC	32: Bank LSB	4
001:01:000		
PC	Program Change 31	
001:01:000		
CC	10: Panpot	64

С помощью колеса [CURSOR/VALUE] и кнопки [ENTER/SELECT] отредактируйте требуемые функции.

### NOTE

На этой странице невозможно выбрать другой паттерн ритма (в данном примере "ADrum – Major – Intro1"). Поэтому перед переходом на страницу "Micro Edit" будьте внимательны при выполнении шага (2)).

## Общие замечания о режиме 'Micro Edit'

Micro Edit			Micro Edit		
ADrum	Major	Intro1	ADrum	Major	Intro1
001:01:000			001:01:000		
CC	00: Bank MSB	0	CC	11: Expression	80
001:01:000			001:01:000		
CC	32: Bank LSB	4	CC	91: Reverb	50
001:01:000			001:01:000		
PC	Program Change 31		001:01:000		
001:01:000			CC	93: Chorus	0
001:01:000			001:01:000		
CC	10: Panpot	64	Note	42: F#2	72 1

**Указатели позиции:** Секвенсоры записывают только "события", позиции и длительности которых указывают на то, когда будут озвучены ноты или когда они изменятся (то есть их "последовательность").

Каждое событие выполняется в определенный момент, поэтому все события имеют указатели позиции (например, "1-01-119"). Первая цифра обозначает такт, вторая – долю в пределах такта, а третья – тик (CPT) между текущей долей и следующей. Каждая доля в такте 4/4 содержит 120 тиков.

**Мониторинг нотных событий:** Rhythm Composer может воспроизводить выбранные нотные события. Это помогает идентифицировать редактируемое событие. Переместите курсор на нотное событие, чтобы услышать его звук.

## Общая процедура

Чтобы изменить данные, содержащиеся в выбранном треке, выполните следующую процедуру:

1. Колесом [CURSOR/VALUE] выберите список событий.
2. Нажмите кнопку [ENTER/SELECT] для выбора первого значения.

В приведенных примерах выбрано сообщение CC00 (слева) и первый параметр нотного события (справа):

Micro Edit			Micro Edit		
ADrum	Major	Intro1	ADrum	Major	Intro1
001:01:000			001:01:000		
CC	00: Bank MSB	0	CC	11: Expression	80
001:01:000			001:01:000		
CC	32: Bank LSB	4	CC	91: Reverb	50
001:01:000			001:01:000		
PC	Program Change 31		001:01:000		
001:01:000			CC	93: Chorus	0
001:01:000			001:01:000		
CC	10: Panpot	64	Note	42: F#2	72 1

3. Колесом [CURSOR/VALUE] выберите значение.
4. Нажмите кнопку [ENTER/SELECT] для выбора следующего значения и его редакции.
5. По окончании редакции нажмите кнопку [EXIT], чтобы вернуться на страницу Rhythm Composer, и сохраните ритм (стр. 85).

### ■ Доступные для редакции параметры

● **Сообщения нот и их длительности:** Эти сообщения всегда приходят попарно. Первое значение (например, "42:F#2") относится к самой ноте, а второе ("72") к velocity (динамике исполнения).

На странице "Micro Edit" к этой паре добавляется третье сообщение, описывающее длительность данной ноты. В режиме "Track Edit" оно называется "Gate Time".

● **CC:** Эти сообщения обычно изменяют звучание нот, например добавляют модуляцию, изменяют громкость или панораму. ВК-5 распознает (и позволяет редактировать) все сообщения этого типа, используемые аранжировщиком (CC01, 10, 11, 91, 93) и отображает их "официальное" название.

#### NOTE

События CC64 (Hold), производимые подключенной к разъему HOLD FOOTSWITCH педалью, преобразовываются в эквивалентные значения Gate Time во время записи. Это позволяет изменять длительность нот.

● **PC/Program Change:** Эти сообщения используются для выбора тембров в пределах текущего банка. Поскольку они позволяют манипулировать только 128 тембрами, этим сообщениям обычно предшествуют сообщения CC00 и CC32. Поэтому ВК-5 при использовании функции "Create Event" вставляет все три. Чтобы назначить набор ударных на трек Acc1~6, необходимо создать событие "CC00" со значением "111".

#### NOTE

Значение CC00 треков ADrums не редактируется.

● **Pitch Bend:** Эти сообщения используются для временных изменений высоты воспроизводимых нот. Сообщения Pitch Bend могут быть положительными (выше) или отрицательными (ниже). Диапазон значений: -128~128.

● **Alteration Mode:** Это событие, указывающее, как используются ноты, записанные для трека ритма во время воспроизведения аранжировщика. См. ниже.

#### NOTE

Этот параметр недоступен для треков ADrums и для паттернов Intro3, Intro4, Ending3, Ending4.

### Редактирование событий

#### ■ Сообщения Pitch Bend

Сообщения Pitch Bend могут быть положительными или отрицательными (диапазон от -128 до 128). Значение "0" означает, что высота нот, воспроизводимых в этой зоне, не изменяется.

Если на определенном этапе событие Pitch Bend не сброшено в "0", все ноты будут продолжать звучать с измененной высотой, даже когда это уже не нужно.

#### ■ Сообщения Control Change

Для этих сообщений (CC) можно изменять значения (0~127), чтобы получить соответствующий эффект; но во избежание неожиданных сюрпризов их также рекомендуется сбросить в "0".

#### ■ Сообщения Note

Данные сообщения содержат номера нот, значение velocity и значение Gate Time.

Диапазон номеров нот: "0 (C-)"~"127 (G9)". Сообщения Velocity варьируются в диапазоне от "1" (очень слабое) до "127". Значение "0" задать нельзя, поскольку оно отключает ноту.

#### Сообщения "Alteration Mode"

Этот тип сообщений доступен только для мелодических треков ритма (не для ADrums или ABass) и их можно вставить только вручную (с помощью "Create Event"). Только что записанные треки ритма не содержат этих сообщений.

Они позволяют с помощью новой системы придать нотам более естественное звучание ("певучесть"). Доступны две опции:

● **Degree:** Эта настройка соответствует "старой" системе преобразования нот трека в реальном времени при воспроизведении ритма. Основываясь на тониках взятых аккордов при воспроизведении аранжировщика, она часто ведет к неестественным скачкам в некоторых партиях.

● **Nearest:** Эта настройка соответствует более музыкальной системе смещения записанных нот ритма в реальном времени при воспроизведении аранжировщика. См. рис:

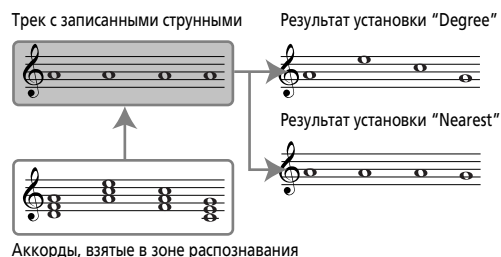

Новая система называется "Adaptive Chord Voicing". Ноты мелодических треков ритма сравниваются с аккордами, взятыми в зоне распознавания. Если следующий взятый аккорд содержит ноту, которая уже звучит в выбранной партии (основываясь на предыдущем аккорде), нота удерживается.

Если новый аккорд не содержит эту ноту, в выбранной партии ритма используется самая близкая к ней ("Nearest") нота. В приведенном примере, "G" (соль) ближе к озвучиваемому струнной партией "A" (ля), чем "C" (до). Эта система обеспечивает более музыкальное звучание, чем любая другая, имеющаяся на современном рынке. И "Degree", и "Nearest" позволяют задать диапазон нот ("Limit Low" и "Limit High"), который может быть воспроизведен в выбранной партии.

Ноты, выпадающие из диапазона воспроизведения аранжировщика, автоматически транспонируются в значения, попадающим в выбранный диапазон. Кроме указания значений двух нот, также можно выбрать "Std". Это означает, что BK-5 автоматически определяет необходимость сдвига слишком высоких (низких) нот на одну или несколько октав.

### Дополнительные операции редактирования

На странице "Micro Edit" доступно несколько функций.

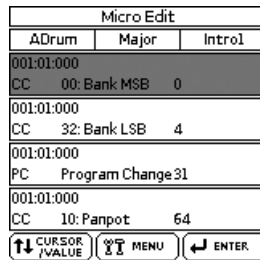

Можно выбрать и отредактировать несколько последовательных событий: выберите первое событие группы, нажмите и удерживайте кнопку [ENTER/SELECT] и вращайте колесо [CURSOR/VALUE].

1. Выберите редактируемое событие.
2. Нажмите кнопку [MENU] (ее индикатор мигает).

Откроется экран:

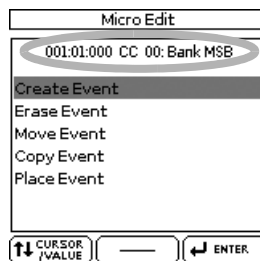

В верхней строке отображается тип выбранного события (в данном примере "CC00 Bank MSB") и его позиция ("001:01:000"). На этой странице тип события изменить невозможно.

Если выбрано несколько событий (см. выше), экран будет выглядеть следующим образом:

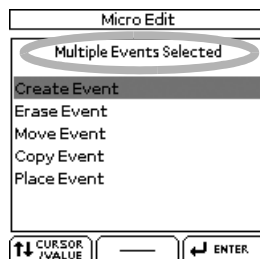

3. Колесом [CURSOR/VALUE] выберите функцию и нажмите кнопку [ENTER/SELECT].

### ■ Create Event

Данная функция добавляет новое событие на выбранный трек.

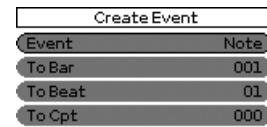

Если в позиции нового события уже существуют другие события, то новое событие добавляется в конец этой группы.

Параметр	Значения	Описание
Event	Note, Control Change, Program Change, Pitch Bend, Alteration Mode	Выбор типа добавляемого события.
To Bar, To Beat, To CPT	См. стр. 88.	Выбор позиции для вставки события.

Вставленное событие имеет значение по умолчанию:

Нота: Note Number: 60 C4  
On Velocity: 100  
Gate Time: 60

Program Change: CC00 Bank Select MSB: значение "0"  
CC32 Bank Select LSB: значение "4"  
Program Change номер "1"  
(Сообщения Bank Select добавляются автоматически.)

Pitch Bend: "0"

Alteration Mode: Nearest  
Limit Low: Std  
Limit High: Std

Для добавляемого события введите требуемое значение.

Нажмите кнопку [WRITE], чтобы подтвердить установки и добавить новое событие. Откроется страница "Micro Edit".

### ■ Erase Event

Эта функция позволяет удалить одно или несколько событий без воздействия на позиции остальных.

1. Колесом [CURSOR/VALUE] выберите удаляемое событие.  
Выбранное событие отобразится в центре экрана.

**NOTE**

Чтобы выбрать несколько последовательно расположенных событий, нажмите кнопку [ENTER/SELECT] и вращайте колесо [CURSOR/VALUE] влево (в направлении вверх) или вправо (в направлении вниз).

2. Нажмите кнопку [ENTER/SELECT] для удаления выбранного события.  
Откроется страница "Micro Edit".

■ **Move Event**

Данная функция позволяет переместить одно или несколько событий.

1. Выберите перемещаемое событие.
2. Выберите функцию "Move Event".
3. Установите "To Bar", "To Beat" и "To CPT".

Параметр	Значения	Описание
To Bar, To Beat, To CPT	См. стр. 88.	Определяет позицию, в которую перемещается первое событие (в хронологическом порядке) выбранной группы.

**NOTE**

Если позиция, в которую перемещается выбранное событие, уже содержит другие события, то оно добавляется в конец этой группы.

**NOTE**

События, расположенные в позиции "1-01-00", переместить левее невозможно.

4. Нажмите кнопку [WRITE], чтобы подтвердить установки и переместить событие.  
Откроется страница "Micro Edit".

■ **Copy Event**

Эта функция позволяет скопировать одно или несколько событий. С помощью "Place Event" скопированные события можно вставить в нужную позицию.

1. Выберите копируемое событие.  
Чтобы выбрать несколько последовательно расположенных событий, нажмите и удерживайте кнопку [ENTER/SELECT] и вращайте колесо [CURSOR/VALUE] влево (в направлении вверх) или вправо (в направлении вниз).  
Все выбранные таким способом события отображаются на сером фоне.
2. Выберите функцию "Copy Event".
3. Нажмите кнопку [ENTER/SELECT].  
Каждый новый выбор заменяет предыдущий.
4. С помощью функции "Place Event" вставьте скопированное событие в выбранную позицию.

■ **Place Event**

Данная функция доступна, только если буфер обмена Rhythm Composer содержит события, скопированные с помощью функции "Copy Event".

1. Выберите функцию "Place Event".
2. Установите "To Bar", "To Beat" и "To CPT".

Параметр	Значения	Описание
To Bar, To Beat, To CPT	См. стр. 88.	Определяет позицию, в которую вставляется первое из скопированных события.

3. Нажмите кнопку [WRITE], чтобы подтвердить установки и вставить событие.

**NOTE**

События, вставленные с помощью "Place Event", добавляются ко всем событиям, уже присутствующим в данной зоне. Существующие события не смещаются к концу трека.

## Параметры MIDI

Ниже описаны параметры MIDI и ячейки памяти, в которых хранятся наборы установок "MIDI Set" (набор MIDI).

■ **Понятие MIDI**

"MIDI" (Musical Instrument Digital Interface) — это универсальный протокол обмена данными исполнения между электронными музыкальными инструментами и компьютерами. BK-5 оборудован разъемами MIDI IN и MIDI OUT для обмена информацией с внешним MIDI-оборудованием, а также портом COMPUTER (USB) для обмена MIDI-данными с компьютером.

Переход к параметрам MIDI: кнопка [MENU] → "MIDI".



Ниже описаны параметры MIDI:

Группа параметров MIDI	Описание
Local	Эта установка управляет связью между клавиатурой и встроенным тон-генератором BK-5.
MIDI Set	Служит для загрузки наборов MIDI ("Key/Rhythm", "PK Series", "Song", "User1"~"8").

Группа параметров MIDI	Описание
Edit Rhythm Parts	Служит для редакции параметров MIDI партий ритма (ADrum, ABass, Acc1~6). См. стр. 104.
Edit Tone Parts	Служит для редакции параметров MIDI партий клавиатуры (UP1, UP2, LWR и Mel.Intell). См. стр. 105.
Edit Song Parts	Служит для редакции параметров MIDI партий пьесы. См. стр. 105.
Edit System	Содержит все параметры MIDI, действующие на BK-5 в целом. См. стр. 106.

### Local

Эта установка управляет связью между клавиатурой и встроенным тон-генератором BK-5.

Параметр	Значения
Local	On, Off (---)

Если выбрать "On" (по умолчанию), при игре на клавиатуре BK-5 или воспроизведении пьесы/ритма будут звучать соответствующие ноты. Если выбрать "Off", соответствующие MIDI-сообщения на встроенный тон-генератор не подаются, а передаются только на разъем MIDI OUT (в порт USB COMPUTER) и далее на внешнее MIDI-устройство. Если параметр изменен для партии, на дисплее отображается "---".

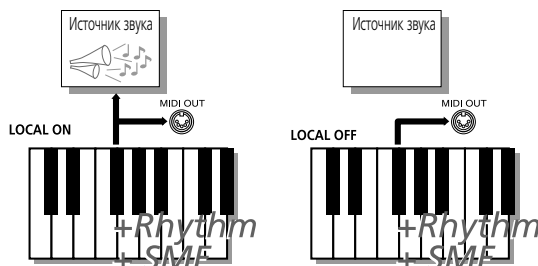

### Загрузка набора MIDI

Параметр MIDI Set позволяет оперировать с конфигурациями MIDI, действие которых распространяется на различные секции прибора. BK-5 позволяет сохранять и загружать до 8 пользовательских наборов MIDI.

Параметр	Значения
MIDI Set	Key/Rhythm, PK Series, Song, User1~8

### ■ Key/Rhythm

Данная опция загружает заводские установки MIDI для партий клавиатуры (UP1, UP2, LWR, MELODY INT) и ритма (ADrum, ABass, Acc1~6). Обычно это используется для сброса MIDI-кана-

лов приема/передачи партий клавиатуры и ритма и отключения приема/передачи MIDI для партий пьесы.

#### NOTE

Данный параметр воздействует как на прием (RX), так и на передачу (TX). Для каждой партии доступна установка независимых каналов TX и RX.

### ■ PK Series

Данная опция обеспечивает возможность MIDI-управления BK-5 от педального контроллера серии PK. При этом параметр "Part Switch" устанавливается в "Int", а "Rhythm PcRx" — в "On".

### ■ Song

Данная опция загружает заводские установки для партий пьес SMF и отключает прием/передачу MIDI для партий клавиатуры и ритма.

### ■ User1~8

BK-5 позволяет сохранять и загружать до 8 различных конфигураций MIDI.

#### NOTE

Загрузка набора MIDI воздействует только на установки MIDI и не влияет на другие параметры.

1. Колесом [CURSOR/VALUE] выберите поле "MIDI Set".

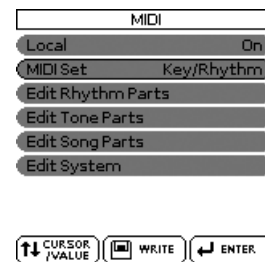

2. Нажмите кнопку [ENTER/SELECT], чтобы выбрать поле "MIDI Set".  
Поле "MIDI Set" подсветится.

3. Колесом [CURSOR/VALUE] выберите набор MIDI.

Выбранный набор MIDI будет загружен в память BK-5.

Нажмите кнопку [ENTER/SELECT], чтобы перейти к редактированию других параметров этой страницы.

### Edit Rhythm Parts

Переход к этим параметрам: кнопка [MENU] → "MIDI" → "Edit Rhythm Parts".



1. Колесом [CURSOR/VALUE] выберите партию (ADrum, ABass, Acc1, Acc2, Acc3, Acc4, Acc5, Acc6).

На дисплей выведутся установки выбранной партии.

**Tx**  
Выберите "On", чтобы выбранная партия передавала MIDI-данные.

Параметр	Значения
Tx	Off, On

**Tx Ch**  
Определяет MIDI-канал, по которому передаются данные выбранной партии.

Параметр	Значения
Tx Ch	1~16

**Tx Shift**  
Позволяет транспонировать нотные сообщения с шагом в полутон до их передачи на внешнее MIDI-оборудование или компьютер. Доступно транспонирование в пределах 4 октав вверх (+48) и 4 октав вниз (-48).

Параметр	Значения
Tx Shift	-48~0~+48

**Tx Local**  
Разрывает (Off) или устанавливает (On) связь партии с внутренним тон-генератором.

Параметр	Значения
Tx Local	Off, On

**Tx Event**  
В данной секции содержатся фильтры, которые определяют, будут соответствующие сообщения передаваться (On) или нет (Off).

Фильтр	Значения	Описание
Program Change	Off, On	Сообщения Program Change и Bank Select (CC00, CC32).
Pitch Bender	Off, On	Сообщения Pitch Bend.

Фильтр	Значения	Описание
Modulation	Off, On	Сообщения Modulation (CC01).
Volume	Off, On	Сообщения Volume (CC07).
Panpot	Off, On	Сообщения Panpot (CC10).
Expression	Off, On	Сообщения Expression (CC11).
Reverb	Off, On	Сообщения Reverb (CC91).
Chorus	Off, On	Сообщения Chorus (CC93).
Select All	Off, On	Все перечисленные выше MIDI-сообщения.

**Rx**  
Выберите "On", чтобы выбранная партия принимала MIDI-данные.

Параметр	Значения
Rx	Off, On

**Rx Ch**  
Определяет MIDI-канал выбранной партии, по которому принимаются данные.

Параметр	Значения
Rx Ch	1~16

**Rx Shift**  
Позволяет транспонировать нотные сообщения с шагом в полутон, принятые от внешнего MIDI-оборудования или компьютера. Доступно транспонирование в пределах от 4 октав вверх (+48) до 4 октав вниз (-48).

Параметр	Значения
Rx Shift	-48~0~+48

**Rx Limit Low/Limit High**  
Параметры "Limit Low" и "Limit High" задают диапазон принимаемых нот. Они позволяют исключить прием определенных нотных сообщений, передающихся для выбранной партии BK-5 по заданному MIDI-каналу.

Параметр	Значения
Rx Limit Low	C~G9
Rx Limit High	C~G9

**NOTE**

Значение "Limit Low" не может превышать значение "Limit High" (и наоборот).



### Rx Event

В данной секции содержатся фильтры, которые определяют, будут входящие сообщения приниматься (On) или нет (Off).

Filter	Setting	Описание
Program Change	Off, On	Сообщения Program Change и Bank Select (CC00, CC32).
Pitch Bender	Off, On	Сообщения Pitch Bend.
Modulation	Off, On	Сообщения Modulation (CC01).
Volume	Off, On	Сообщения Volume (CC07).
Panpot	Off, On	Сообщения Panpot (CC10).
Expression	Off, On	Сообщения Expression (CC11).
Reverb	Off, On	Сообщения Reverb (CC91).
Chorus	Off, On	Сообщения Chorus (CC93).
Hold	Off, On	Сообщения Hold (CC64).
Sostenuto	Off, On	Сообщения Sostenuto (CC66).
Soft	Off, On	Сообщения Soft (CC67).
Caf	Off, On	Сообщения Caf (Channel Aftertouch).
RPN	Off, On	Сообщения RPN (CC100/101).
NRPN	Off, On	Сообщения NRPN (CC98/99).
System Exclusive	Off, On	Сообщения System Exclusive.
CC16	Off, On	Контроллер общего назначения, управляющий параметром "C1" (стр. 60).
Select All	Off, On	Все перечисленные выше MIDI-сообщения.

### Edit Tone Parts

Переход к этим параметрам: кнопка [MENU] → "MIDI" → "Edit Tone Parts".

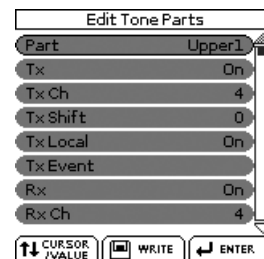

1. Колесом [CURSOR/VALUE] выберите партию (Upper1, Upper2, Lower, Mel.Intell).
2. Нажмите кнопку [ENTER/SELECT].

На дисплей выведутся установки выбранной партии.

Tx, Tx Ch, Tx Shift, Tx Local, Tx Event  
См. описание параметров на стр. 104.

Rx, Rx Ch, Rx Shift, Rx Limit Low/High, Rx Event  
См. описание параметров на стр. 104.

### Edit Song Parts

Переход к этим параметрам: кнопка [MENU] → "MIDI" → "Edit Song Parts".

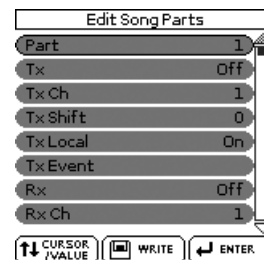

1. Колесом [CURSOR/VALUE] выберите партию (Part 1~16).
2. Нажмите кнопку [ENTER/SELECT].

На дисплей выведутся установки выбранной партии.

Tx, Tx Ch, Tx Shift, Tx Local, Tx Event  
См. описание параметров на стр. 104.

Rx, Rx Ch, Rx Shift, Rx Limit Low/High, Rx Event  
См. описание параметров на стр. 104.

### Edit System

Переход к этим параметрам: кнопка [MENU] → "MIDI" → "Edit System".

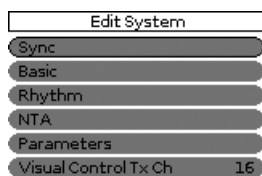

Группа "Edit System" содержит следующие параметры:

Edit System	Описание
Sync	Параметры для синхронизации с внешними MIDI-устройствами.
Basic	Параметры, воздействующие на канал Basic, который используется для приема/передачи сообщений Program Change и Bank Select, переключающих перформансы, а также других сообщений, не связанных с каким-либо определенным MIDI-каналом. См. стр. 107.
Rhythm	Параметры, воздействующие на канал Rhythm, который используется для приема сообщений Program Change и Bank Select, переключающих ритмы, а также сообщений Volume, воздействующих на громкость ритма. См. стр. 108.
NTA	Параметры, позволяющие назначить MIDI-каналы на партии NTA (Note-to-Arranger). Для транспонирования ритма в реальном времени используются только принятые по одному из этих каналов нотные сообщения взятых аккордов. См. стр. 108.
Parameters	Эти параметры MIDI не связаны с описанными выше группами. См. стр. 109.
Visual Control TxCh	Передающий MIDI-канал для функции Visual Control. (BK-5 не принимает сообщений Visual Control.)

### Sync

Переход к этим параметрам: кнопка [MENU] → "MIDI" → "Edit System" → "Sync".

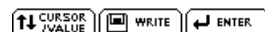
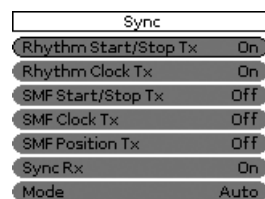

Параметры "Sync" отвечают за передачу MIDI-сообщений реального времени при воспроизведении ритма или пьесы. Это позволяет синхронизировать с BK-5 внешние инструменты или программный секвенсор.

#### Rhythm Start/Stop Tx

Если выбрать "On", BK-5 будет передавать сообщения Start/Stop при запуске/останове воспроизведения ритма.

Параметр	Значения
Rhythm Start/Stop Tx	Off, On

#### Rhythm Clock Tx

Если выбрать "On", при воспроизведении ритма будут передаваться сообщения MIDI Clock.

Параметр	Значения
Rhythm Clock Tx	Off, On

#### SMF Start/Stop Tx

Аналогично "Rhythm Start/Stop Tx", но для пьес.

Параметр	Значения
SMF Start/Stop Tx	Off, On

#### SMF Clock Tx

Аналогично "Rhythm Clock Tx", но для пьес.

Параметр	Значения
SMF Clock Tx	Off, On

#### SMF Position Tx

Если выбрать "On", при воспроизведении пьесы будут передаваться сообщения Song Position Pointer (SPP), соответствующие текущей временной позиции пьесы.

Параметр	Значения
SMF Position Tx	Off, On

#### Sync Rx

Включает/отключает синхронизацию воспроизводимых ритма или пьесы с внешним MIDI-устройством.

Параметр	Значения
Sync Rx	Off, On

## Mode

Параметр	Значения
Mode	Internal, Auto, MIDI, Remote

**Internal:** Ритм или пьеса используют внутренний темп BK-5.

**Auto:** Наиболее удобный способ дистанционного управления воспроизведением ритма или пьесы (например, от педального MIDI-контроллера серии PK). Когда BK-5 принимает сообщение Start (FA), он ожидает прихода сообщений Clock, чтобы определить темп. Если сообщения Clock не поступают, BK-5 запускает воспроизведение на основе внутреннего темпа. Если сообщения Clock (F8) поступают после сообщения Start, BK-5 использует внешний темп.

**MIDI:** Воспроизведение ритма или пьесы может запускаться/останавливаться с помощью принимаемых MIDI-сообщений реального времени (Start, Stop, Clock).

**Remote:** Запуск воспроизведения ритма или пьесы на основе внутреннего темпа происходит с приходом сообщения Start. При приеме сообщения Stop воспроизведение останавливается. Внешние сообщения Clock игнорируются.

## Basic

Переход к этим параметрам: кнопка [MENU] → "MIDI" → "Edit System" → "Basic".

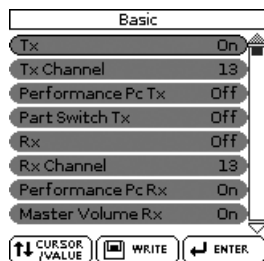

Канал Basic используется для приема/передачи сообщений Program Change и Bank Select, переключающих перформансы, а также других сообщений, не связанных с каким-либо определенным MIDI-каналом.

### NOTE

Если выбрать другой канал, сообщения, предназначенные для управления параметрами группы Basic, могут воздействовать на другие параметры, изменение которых нежелательно.

Доступны следующие параметры:

### Tx

Разрешает/запрещает передачу MIDI-сообщений по каналу Basic.

Параметр	Значения
Tx	Off, On

## Tx Channel

Канал для передачи MIDI-сообщений.

Параметр	Значения
Tx Channel	1~16

## Performance PC Tx

Разрешает/запрещает передачу MIDI-сообщений Program Change и Bank Select для переключения перформансов.

Параметр	Значения
Performance PC Tx	Off, On

## Part Switch Tx

При включении/отключении мьюта партии на странице "Rhythm Parts" BK-5 передает соответствующее сообщение NRPN. Данный параметр разрешает/запрещает передачу такого сообщения на внешнее устройство.

Параметр	Значения
Part Switch Tx	Off, On

## Rx

Разрешает/запрещает прием MIDI-сообщений по каналу Basic.

Параметр	Значения
Rx	Off, On

## Rx Channel

Выбирает приемный MIDI-канал для секции Basic.

Параметр	Значения
Rx Channel	1~16

## Performance PC Rx

Разрешает/запрещает прием MIDI-сообщений Program Change и Bank Select для переключения перформансов.

Параметр	Значения
Performance PC Rx	Off, On

## Master Volume Rx

Разрешает/запрещает прием сообщений Master Volume, воздействующих на общую громкость BK-5. Эти сообщения формата System Exclusive распознаются всеми современными MIDI-устройствами.

Параметр	Значения
Master Volume Rx	Off, On

## Part Switch Rx

При включении/отключении мьюта партии на странице "Rhythm Parts" BK-5 передает соответствующее сообщение NRPN. Данный параметр разрешает/запрещает прием такого сообщения от внешнего устройства.

Параметр	Значения
Part Switch Rx	Off, On

## Rhythm

Переход к этим параметрам: кнопка [MENU] → "MIDI" → "Edit System" → "Rhythm".

Rhythm	
Tx	On
Tx Channel	10
Rx	Off
Rx Channel	10
Rhythm Volume Rx	Off
Rhythm Pc Rx	On



Канал Rhythm используется для приема сообщений Program Change и Bank Select, переключающих ритмы, а также сообщений Volume, воздействующих на громкость ритма.

Адрес MIDI ритма состоит из трех элементов: номера CC00, номера CC32 и номера Program Change. Текущие значения CC00 и CC32 определяют ритм (см. "Список ритмов" на стр. 117), а Program Change – "паттерн" (вступление, коду, и т.д.). См. "Номера Program Change для групп ритмов" на стр. 118.

При передаче только номера Program Change выбирается соответствующий паттерн текущего ритма. При передаче только сообщений CC00 и CC32 (без номера Program Change) ничего не происходит.

### NOTE

Если переключить ритм, по каналу Rhythm будет передан блок сообщений CC00-CC32-PC, который можно записать на внешний секвенсор.

**Tx**  
Разрешает/запрещает передачу MIDI-сообщений по каналу Rhythm.

Параметр	Значения
Tx	Off, On

**Tx Channel**  
Канал для передачи MIDI-сообщений.

Параметр	Значения
Tx Channel	1~16

**Rx**  
Разрешает/запрещает прием MIDI-сообщений по каналу Rhythm.

Параметр	Значения
Rx	Off, On

**Rx Channel**  
Приемный MIDI-канал для секции Rhythm.

Параметр	Значения
Rx Channel	1~16

**Rhythm Volume Rx**  
Разрешает/запрещает прием сообщений Volume для ритма.

Параметр	Значения
Rhythm Volume Rx	Off, On

**Rhythm Pc Rx**  
Разрешает/запрещает прием MIDI-сообщений Program Change и Bank Select для переключения ритмов.

Параметр	Значения
Rhythm Pc Rx	Off, On

## NTA

Переход к этим параметрам: кнопка [MENU] → "MIDI" → "Edit System" → "NTA".

NTA	
Channel	Ch 1
Rx	On
Rx Octave	0
Rx Global Limit Low	C-
Rx Global Limit High	G9



Ноты NTA только принимаются (от внешнего MIDI-инструмента). При взятии нот на клавиатуре в области распознавания аккордов они подаются в аранжировщик, который автоматически преобразует их в соответствующие номера MIDI-нот, а все партии ритма передают ноты во внешние инструменты. Следовательно, специально передавать нотные сообщения из области распознавания аккордов клавиатуры (NTA) не требуется.

Эти параметры позволяют выбрать MIDI-каналы для партии NTA (Note-to-Arranger). Для транспонирования ритма в реальном времени используются только принятые по одному из этих каналов нотные сообщения взятых аккордов.

**Channel**  
MIDI-канал для приема сообщений NTA.

Параметр	Значения
Channel	Ch1~Ch16

**Rx**  
Разрешает/запрещает прием нотной информации об аккордах по выбранному MIDI-каналу.

Параметр	Значения
Rx	Off, On

### Rx Octave

Транспонирует ноты, принятые по выбранному MIDI-каналу ("Ch"), с шагом в октаву.

Параметр	Значения
Rx Octave	-4~0~4

### Rx Global Limit Low/High

Эти параметры задают диапазон принимаемых нот. Они позволяют исключить прием определенных нотных сообщений, принимаемые партией NTA по заданному MIDI-каналу.

Параметр	Значения
Rx Global Limit Low	C~G9
Rx Global Limit High	C~G9

#### NOTE

Значение "Limit Low" не может превышать значение "Limit High" (и наоборот).

## Parameters

Переход к этим параметрам: кнопка [MENU] → "MIDI" → "Edit System" → "Parameters".

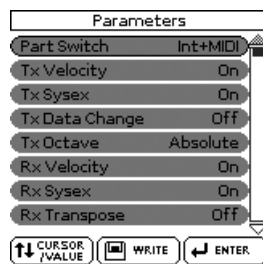

Эти параметры MIDI не связаны с описанными выше.

### Part Switch

Параметр определяет передачу MIDI-сообщений замьютированной партией:

Параметр	Значения
Part Switch	Internal, Int+MIDI

**Internal:** Замьютированная партия не воспроизводится с помощью клавиатуры/аранжировщика/ритма BK-5, но продолжает передавать MIDI-сообщения. При выборе "Internal" для замьютированной партии результат аналогичен выбору установки "Local Off" (стр. 103).

**Int+MIDI:** Замьютированная партия не воспроизводится с помощью клавиатуры/аранжировщика/ритма BK-5 и не передает MIDI-сообщения.

### Tx Velocity

BK-5 оборудован динамической клавиатурой и тон-генератором, воспринимающим сообщения Velocity. Данный параметр разрешает/запрещает передачу (TX) сообщений Velocity.

Чтобы Velocity было фиксированным и от сообщений не зависело, выберите числовое значение. Оно будет воздействовать на все ноты, передаваемые на разъемы MIDI OUT/USB COMPUTER.

Параметр	Значения
Tx Velocity	On, 1~127

### Tx SysEx

Разрешает/запрещает передачу сообщений SysEx из BK-5. Эти сообщения не стандартизованы и используются каждым производителем для управления какими-либо внутренними параметрами электронного музыкального инструмента, например, встроенными эффектами.

Данные сообщения имеют достаточно большой объем и могут замедлять воспроизведение внешних MIDI-устройств или игнорироваться ими, поэтому в ряде случаев их прием желательно отключать.

Параметр	Значения
Tx SysEx	Off, On

### Tx Data Change

Параметр определяет режим передачи по MIDI сообщений Program Change воспроизводимых пьес. BK-5 может изменять адреса тембров (обычно с помощью CC00 и CC32), чтобы все пьесы воспроизводились с максимально возможным качеством. Если включить этот параметр, все изменения также будут передаваться по MIDI в реальном времени. Если этот параметр отключить, в приемное устройство будут передаваться оригинальные адреса тембров. (Однако, тон-генератор BK-5 будет по-прежнему поддерживать максимальное качество воспроизводимых пьес.)

Параметр	Значения
Tx Data Change	Off, On

### Octave Tx

Данный параметр имеет два значения: **Absolute** и **Relative**. Например, если назначить тембр баса на партию UP1 или UP2 в режиме SPLIT, ноты будут транспонированы таким образом, чтобы обеспечить наибольшую выразительность линии баса, воспроизводящейся партией UP1/2. Режим "Relative" предусматривает автоматическое внутреннее транспонирование передаваемых номеров MIDI-нот. В режиме "Absolute" передаваемые номера MIDI-нот будут совпадать с нажатыми клавишами.

Параметр	Значения
Octave Tx	Relative, Absolute

### Rx Velocity

BK-5 оборудован динамической клавиатурой и тон-генератором, воспринимающим сообщения Velocity. Данный параметр разрешает/запрещает прием (RX) сообщений Velocity. Чтобы Velocity

было фиксированным и от сообщений не зависело, выберите числовое значение. Оно будет использоваться для всех нот, принимаемых по MIDI.

Параметр	Значения
Rx Velocity	On, 1~127

#### Rx SySex

Разрешает/запрещает прием сообщений SysEx от внешних устройств.

Параметр	Значения
Rx SySex	Off, On

#### Rx Transpose

Разрешает/запрещает транспонирование принимаемых MIDI-нот.

Параметр	Значения
Rx Transpose	Off, On

#### Soft Thru

Если выбрать "Global", BK-5 будет передавать все принятые MIDI-сообщения через разъем MIDI OUT.

Параметр	Значения
Soft Thru	Off, On

### Visual Control TxCh

Параметр определяет передающий MIDI-канал для функции Visual Control. (BK-5 не принимает сообщения Visual Control.) По умолчанию используется канал 16.

Параметр	Значения
Visual Control TxCh	1~16

### Save MIDI Set

Эта функция позволяет сохранить все установки набора MIDI в ячейку памяти "User" для быстрой загрузки в дальнейшем.

Для перехода к этой функции нажмите кнопку [WRITE], находясь на странице "MIDI".



1. Отредактируйте требуемые параметры MIDI ("Edit Rhythm Parts", "Edit Song Parts", "Edit Tone Parts", "Edit System").

2. Нажмите кнопку [WRITE].

Откроется экран:

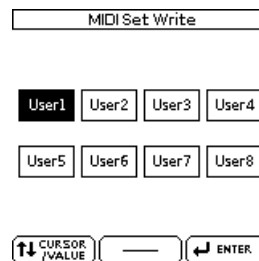

3. Колесом [CURSOR/VALUE] выберите набор MIDI (MIDI Set), в который сохраняются установки ("User1"~ "User8").

4. Нажмите кнопку [ENTER/SELECT] для подтверждения.

На дисплей выведется сообщение, подтверждающее завершение сохранения набора MIDI.

Если после загрузки набора "User" какие-либо установки MIDI были изменены, на экране отобразится следующая информация (напоминающая о необходимости повторного сохранения набора MIDI):

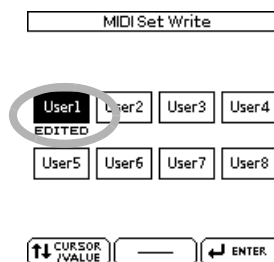

## Factory Reset

Ниже описана процедура восстановления всех установок BK-5 в заводское состояние. Эта операция не воздействует на данные, хранящиеся на накопителе USB.

1. Нажмите кнопку [MENU].

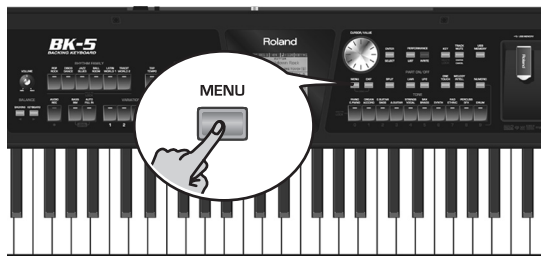

Открывается экран:



2. Колесом [CURSOR/VALUE] выберите "Factory Reset" и нажмите кнопку [ENTER/SELECT].

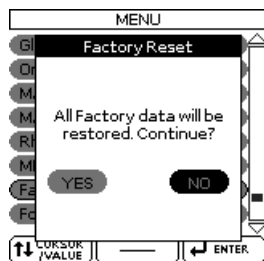

3. Колесом [CURSOR/VALUE] выберите "YES" и нажмите кнопку [ENTER/SELECT] для выполнения операции.

Для отказа от операции выберите "NO".

На дисплей выведется сообщение, подтверждающее, что BK-5 был инициализирован.

## Форматирование накопителя USB

Ниже описана процедура форматирования накопителя USB.

Накопители USB, использующие файловую систему FAT-32, могут и не нуждаться в форматировании. Однако рекомендуется форматировать все новые накопители USB с помощью BK-5.

**ВАЖНО:** Будьте внимательны! После форматирования все данные на накопителе USB будут уничтожены.

1. Подключите накопитель USB к порту USB MEMORY лицевой панели BK-5.
2. Нажмите кнопку [MENU].

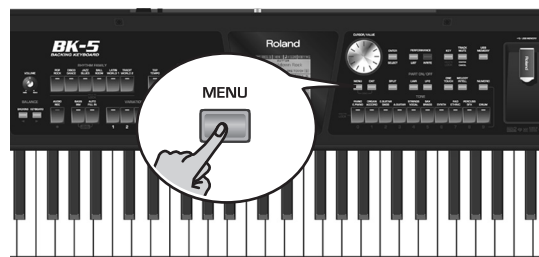

3. Колесом [CURSOR/VALUE] выберите "Format USB Device" и нажмите кнопку [ENTER/SELECT].

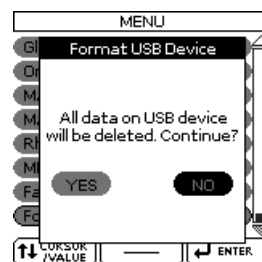

4. Колесом [CURSOR/VALUE] выберите "YES" и нажмите кнопку [ENTER/SELECT] для выполнения операции.

На дисплей выведется сообщение, подтверждающее, что накопитель USB был отформатирован.

- После форматирования на накопителе USB создаются следующие папки

Папка	Описание
My Performances	Используется для хранения списков перформансов. (Содержимое этой папки не отображается при нажатии на кнопку [USB MEMORY]. Для этого требуется нажать кнопку PERFORMANCE [LIST]. Также содержимое этой папки можно просмотреть в компьютере.)
My Recordings	Используется для хранения аудиозаписей (стр. 52).
My Songs	Используется для сохранения пьес SMF, отредактированных с помощью функции "Makeup Tools" (стр. 74).
My Rhythms	Используется для сохранения ритмов, отредактированных с помощью функций "Makeup Tools" или "Rhythm Composer" (стр. 74).

**NOTE**

Перед форматированием накопителя USB рекомендуется скопировать все находящиеся на нем данные в компьютер.



## 16. Функция Visual Control

"Visual Control" – это разработанная фирмой Roland технология, которая позволяет объединить исполнение музыки и управление визуальной информацией. Подключив по MIDI видеооборудование, совместимое с MIDI Visual Control или V-LINK, можно включать во время игры визуальные эффекты, которые усиливают выразительность и эмоциональность подачи исполняемого музыкального материала.

Например, подключение к BK-5 устройства EDIROL P-10 позволяет с помощью клавиатуры BK-5 управлять видеоклипами в EDIROL P-10.

Для коммутации BK-5 и EDIROL P-10 необходимо использовать MIDI-кабель (опциональный).

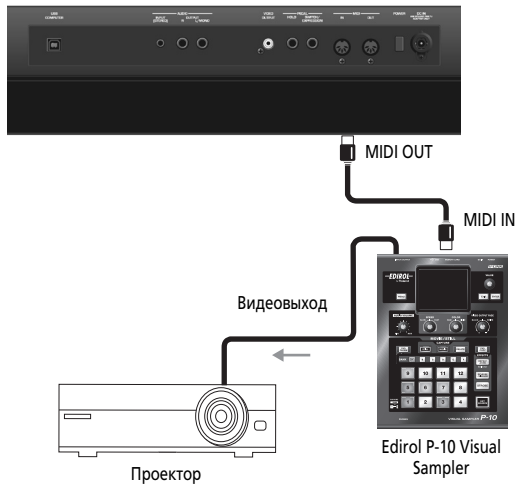

### NOTE

Перед коммутацией устройств выключите их питание. Это позволит избежать сбоев в работе и/или повреждения акустической системы или другого оборудования.

1. Подключите разъем MIDI OUT в BK-5 к разъему MIDI IN внешнего устройства MIDI Visual Control/V-LINK.
2. Удерживая кнопку [BASS INV], нажмите кнопку [AUTO FILL IN].

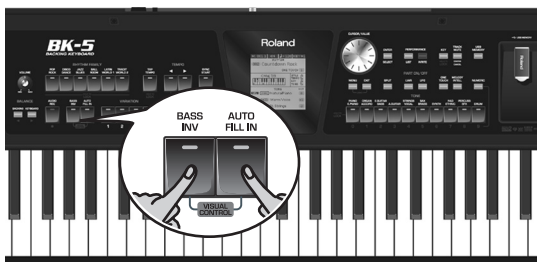

Выведется сообщение:

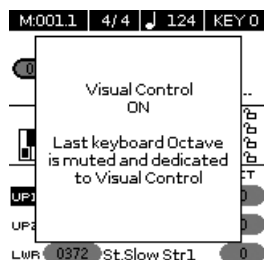

Откроется экран:

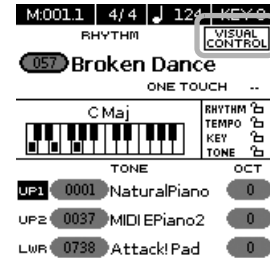

Повторяя этот шаг, включайте/отключайте функцию Visual Control. При этом будет выводиться следующее сообщение:

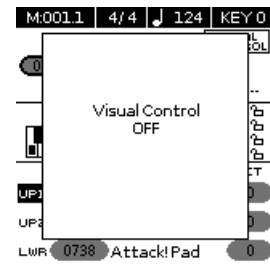

## Выбор клипов и банков в опциональном устройстве MIDI Visual Control/V-LINK

1. Включите функцию "Visual Control".
2. Нажмите клавишу верхней октавы (C#6~C7), чтобы выбрать клип на внешнем устройстве MIDI Visual Control/V-LINK.



Выбор клипов с помощью  
MIDI Visual Control/V-LINK

Клавиша	MIDI Visual Control/V-LINK	MIDI-сообщение
C#6	Выбор банка клипов (Bank Select)	BF 00 00
D6	Выбор клипа 1	CF 00
D#6	Выбор банка клипов (Bank Select)	BF 00 01
E6	Выбор клипа 2	CF 01
F6	Выбор клипа 3	CF 02
F#6	Выбор банка клипов (Bank Select)	BF 00 02
G6	Выбор клипа 4	CF 03
G#6	Выбор банка клипов (Bank Select)	BF 00 03
A6	Выбор клипа 5	CF 04
A#6	Выбор банка клипов (Bank Select)	BF 00 04
B6	Выбор клипа 6	CF 05
C7	Выбор клипа 7	CF 06

С помощью черных (Bank Select) и белых (PC) клавиш доступен выбор  $5 \times 7 = 35$  клипов.

**NOTE**

Если функция Visual Control включена, клавиши C#6~C7 звука не воспроизводят.

## 17. Неисправности

Неисправность	Действие	Стр.
Не включается питание.	Правильно ли подключен сетевой адаптер/шнур к розетке и к BK-5? Используйте только прилагаемые сетевой адаптер и шнур. В противном случае можно повредить прибор.	16
Нет звука.	Включено ли питание BK-5?	16
	Не установлен ли в минимум регулятор [VOLUME]?	—
	Есть ли звук в наушниках? Если в наушниках звука нет, возможно неисправны аудиокабели или система звукоусиления. Еще раз проверьте коммутацию и оборудование.	—
	Не занижена ли громкость партии? Проверьте установки параметров "Volume" каждой партии.	56, 61
Не занижена ли громкость с помощью MIDI-сообщений громкости и экспрессии, принятых с внешнего MIDI-устройства?	—	
	—	
Низкий уровень сигнала в подключенной системе звукоусиления.	Не используется ли для коммутации кабель, содержащий резистор? Используйте коммутационный кабель без резистора.	—
Некорректна высота тона выбранных ритма/пьесы.	Корректна ли настройка "Tuning"?	65
	Не производилось ли транспонирование ритма/пьесы? Также проверьте параметр "Rhythm Scale Tune".	—
Не слышен вокал в аудиофайлах (mp3 или WAV). Не воспроизводится мелодия в файлах SMF.	Если горит кнопка [TRACK MUTE] (CENTER CANCEL), вокал в фонограмме подавляется.	42
	Если горит кнопка [TRACK MUTE], партия мелодии в MIDI-файлах мьютируется. Отключите соответствующую кнопку.	
Внешнее звуковое оборудование "фонит".	Не подключены ли внешнее звуковое оборудование и BK-5 к разным сетевым розеткам? Используйте одну сетевую розетку.	—
Не воспроизводится аудиофайл.	Поддерживает ли BK-5 работу с файлами данного формата?	34
После подключения порта USB COMPUTER в BK-5 к компьютеру, BK-5 не принимает MIDI-сообщения.	Возможно MIDI-канал передачи внешнего MIDI-контроллера не совпадает с MIDI-каналом приема BK-5. Настройте MIDI-канал передачи внешнего MIDI-контроллера.	—
Невозможен обмен данными с накопителем USB.	При использовании опциональных накопителей USB, отличных от поставляемых Roland (серии M-UF), надежная работа с ними не гарантируется.	—
	Возможно накопитель USB не отформатирован в системе FAT. Если накопитель USB отформатирован на другом устройстве, отформатируйте его с помощью BK-5.	111
Сохранение на накопитель USB не производится.	Не защищен ли накопитель USB от записи?	—
	Достаточно ли на накопителе USB свободного места?	—
Аудиозапись не запускается или неожиданно прерывается.	При использовании опциональных накопителей USB, отличных от поставляемых Roland (серии M-UF), надежная работа с ними не гарантируется.	—
	Достаточно ли на накопителе USB свободного места?	—

Неисправность	Действие	Стр.
Внешний видеомонитор не работает.	Задействован ли разъем VIDEO OUTPUT?	18
	Включен ли видеомонитор и корректно ли выбран его вход? См. документацию на видеомонитор.	—
	Совместим ли видеомонитор с ВК-5?	—
Мерцание горизонтальных линий на экране телевизора.	Это вызвано характеристиками экрана телевизора и не является неисправностью ВК-5.	—
Края кадра на экране телевизора обрезаны.	Это вызвано характеристиками экрана телевизора и не является неисправностью ВК-5.	—
Некорректное отображение текстов пьес.	При воспроизведении некоторых музыкальных файлов возможен выход текста за границы экрана.	—
Слишком низкая громкость аудиоустройства, подключенного к разъему AUDIO INPUT (STEREO) в ВК-5.	Не используется ли коммутационный кабель, содержащий резистор? Используйте коммутационный кабель без резистора.	—
	Проверьте установку параметра "Audio In Level" и при необходимости откорректируйте ее (стр. 68).	—
Пьеса не воспроизводится.	ВК-5 не поддерживает воспроизведение файлов данного формата.	34
	Возможно файл пьесы поврежден.	—
Не отображаются списки перформансов.	На накопителе USB отсутствуют файлы списков перформансов.	—
	Накопитель USB не распознается по каким-либо причинам.	—

## 18. Список ритмов

#	Имя	CC00	CC32
<b>Pop Rock</b>			
1	Flood Pop	6	1
2	Frank's Way	6	117
3	Easy Ballad	6	118
4	Sky Beat	6	120
5	Home Beat	6	121
6	Slow Beat	6	122
7	Fate Beat	6	80
8	Romantic Beat	6	81
9	Due Beat	6	124
10	Acoustic Ballad	6	125
11	Adult Contemp	6	126
12	Gold Slow Beat	71	0
13	Time Pop	71	2
14	Gold Medium Beat	71	1
15	Sunshine Pop	6	114
16	Blue Pop	6	110
17	Euro Ballad	6	80
18	Killing Beat	6	3
19	Jessie Beat	6	4
20	Pink Beat	6	5
21	Billy Beat	7	114
22	Breakin' Beat	7	115
23	Fancy Beat	7	116
24	US Country Pop	7	117
25	Gold Beat	7	118
26	Radio Pop	7	101
27	US Shuffle	4	22
28	UK Shuffle	4	23
29	Eric Beat	68	14
30	Strummin' Pop	68	11
31	Amazing Gospel	68	12
32	Night Ballad	68	5
33	6_8 Ballad	68	7
34	6_8 Pop	68	9
35	Love Sl Rock	5	57
36	Unplugged Pop	68	2
37	Unplugged Ballad	68	1
38	Cool Live Band	68	8
39	Acoustic Pop	68	6
40	Rolling Rock	1	1
41	Green Rock	1	83
42	Spring Rock	1	80
43	Broken Beat	1	81
44	Straight Rock	1	82
45	Joe's Rock	1	72
46	Countdown Rock	1	69
47	Cool Shuffle	1	76
48	Breaky Rock	1	68
49	JuliRock	1	73
50	LoveRock	1	77
51	Electro Rock	1	62
52	MunichRock	1	74
<b>Disco Dance</b>			
53	Peas Disco	66	1
54	California Disco	66	2
55	Edge Disco	66	3
56	Saxo Disco	66	4
57	Broken Dance	66	5
58	Beat Generation	66	60
59	Seventies	66	61
60	Volare Gipsy	66	62
61	Night's Dance	66	63
62	Hung Disco	66	64
63	Jamiro Dance	66	57
64	Just Disco	66	58
65	2000's Disco	66	59
66	Slow Disco	66	56
67	Gold Disco	66	65

#	Имя	CC00	CC32
68	Ladies Dance	66	28
69	UK Dance	66	32
70	Fire Beat	66	11
71	Housing	66	27
72	Survive Disco	66	21
73	Dancin'	66	26
74	Earth Boogie	66	34
75	DJ Groove	66	33
76	Hitmix	66	6
77	House Mallorca	66	10
78	Club House	66	9
79	DJ Techno	66	7
80	Hard Techno	66	8
81	Barry Dance	66	13
82	Poppin' Schlager	5	1
83	Folk Schlager	5	2
84	Disco Schlager	5	46
85	Latin Schlager	5	47
86	Happy Schlager	5	44
87	Party Schlager	5	43
88	Schlager Pop	5	42
89	Phunk Beat	28	21
90	Spear Beat	28	22
91	Baby Beat	28	19
92	Downtown Funk	28	17
93	Wahoo Groove	28	18
94	Rap Anthem	33	13
95	Breath Rap	33	14
96	Now Hip Hop	66	16
<b>Jazz Blues</b>			
97	BlueEyesBand	12	41
98	OrganSwingMedium	12	42
99	OrganJazzFast	12	43
100	Gold Swing	12	44
101	Swingin'	12	45
102	Cool Big Band	12	46
103	Breezy Swing	14	25
104	Biggest Band	14	24
105	Midnight SlSwing	12	35
106	Big Band Slow	14	18
107	Big Band Medium	14	19
108	Big Band Fast	14	20
109	Swing Medium	12	31
110	Swing Fast	12	32
111	Jz Guitar Swing	12	37
112	Pop Swing	12	38
113	Slow Jz Waltz	17	28
114	Cool Soul	44	30
115	Soul	44	26
116	Sweet Blues	44	1
117	Cool Blues	44	2
118	Over Rockin'	5	56
119	UK Rock'N	5	51
120	Baby Rock'N	10	39
121	Go! Rock'N	5	36
122	Blue Boogie	5	38
123	Rock'N Slow	5	35
<b>Ball Room</b>			
124	Gold Wien Waltz	17	55
125	Gold Slow Waltz	17	56
126	It Valzer	17	57
127	Moon Waltz	17	58
128	Alpenwalzer	17	49
129	Polca Disco	19	33
130	It Polca	19	34
131	Paso Doble	40	4
132	Gold Tango	26	17
133	Cool Tango	26	15

#	Имя	CC00	CC32
134	It Tango	26	18
135	Mazurca 1	17	40
136	Tarantella Disco	53	7
137	Gold Foxtrot	34	14
138	Gold Jive	7	119
139	Quick Step	69	2
140	It Fox	50	88
141	It Swing Fox	50	89
142	Gold Rhumba	23	13
143	It Beguine	39	27
144	Romantic Beguine	39	26
145	Beguine	39	16
146	Gold Cha Cha	24	17
147	It Mambo	38	14
148	Meneaito	22	38
149	Simple Cumbia	46	4
150	It Hully Gully	22	50
151	Go! Twist	10	30
152	It Bachata	22	49
153	Gold Samba	27	26
154	Gold Bossa	22	47
155	Gold Euro March	20	24
<b>Latin World 1</b>			
156	Carlos Beat	22	45
157	Orchestr Cha Cha	24	16
158	That's Mambo	38	13
159	Bachata	22	40
160	Go!Salsa	22	43
161	Cuba Salsa	22	42
162	Cool Merengue	22	41
163	Fast Merengue	59	4
164	Orchestral Samba	27	24
165	Acoustic Samba	27	23
166	Brazilian Samba	27	9
167	Sambalegre	27	10
168	Organ Samba	27	25
169	Organ Bossa	22	46
170	Orchestral Bossa	70	2
171	Jazz Bossa	22	44
172	Club Bossa	22	16
173	Fast Bossa	22	18
174	AfroPeruana	27	47 (Latin Am.)
175	Andina	27	48 (Latin Am.)
176	ChaChaCha	27	49 (Latin Am.)
177	Chundo	27	50 (Latin Am.)
178	Cumbia Neo	27	51 (Latin Am.)
179	Cumbia Nortena	27	52 (Latin Am.)
180	Cumbia Radio	27	53 (Latin Am.)
181	Cumbia Sonidera	27	54 (Latin Am.)
182	Cumbia Trad	27	55 (Latin Am.)
183	Duranguense	27	56 (Latin Am.)
184	Huaracha	27	57 (Latin Am.)
185	Latin Capital	27	58 (Latin Am.)
186	Latin Club	27	59 (Latin Am.)
187	Latin Pop	27	60 (Latin Am.)
188	Mariachi Fies	27	61 (Latin Am.)
189	MariachiTrad	27	62 (Latin Am.)
190	Merengue	27	63 (Latin Am.)
191	Latin Ska	27	64 (Latin Am.)
192	Son Cubano	27	65 (Latin Am.)
193	Son Jarocho	27	66 (Latin Am.)
194	Pop Reggae Br	27	40 (Brazil)
195	Funk Carioca	27	36 (Brazil)
196	MPB Funk	27	38 (Brazil)
197	Sertanejo	27	44 (Brazil)
198	Arrastape	27	27 (Brazil)
199	Guarania	27	37 (Brazil)
200	Pagode	27	39 (Brazil)
201	Samba-Enredo	27	43 (Brazil)

#	Имя	CC00	CC32
202	Samba	27	41 (Brazil)
203	Chorinho	27	32 (Brazil)
204	Samba-Duro	27	42 (Brazil)
205	Brega	27	30 (Brazil)
206	Arrocha	27	28 (Brazil)
207	Bossa Nova	27	29 (Brazil)
208	Forro 1	27	33 (Brazil)
209	Forro 2	27	34 (Brazil)
210	Forro 3	27	35 (Brazil)
211	Xote	27	46 (Brazil)
212	Vanerao	27	45 (Brazil)
213	Chamame	27	31 (Brazil)

Tradit World2			
214	Lazy Reggae	8	6
215	Love Reggae	8	7
216	Reggae	8	8
217	Country Flyer	16	26
218	Pop Gospel	44	33
219	Gospel Shuffle	44	34
220	Ska	67	4
221	Irish	67	3
222	Southern Twang	19	32
223	SteamtrainCountry	16	25
224	Posaunenpolka	19	31
225	Posaunenwalzer	17	50
226	Orchestr SI Fox	50	84
227	Pop Fox	50	86
228	Fox Band	50	87
229	Oldies	5	33
230	Slow Country	16	20
231	Country Ballad	16	19
232	Country Rock	16	15
233	Country Beat	16	16
234	Country Fox	50	82
235	Country Pop	50	85
236	6_8 March	20	11
237	US March	20	10
238	Country Swing	16	18
239	Orchestral Waltz	17	48
240	HU Beat	16	53 (East Europe)
241	HU Csardas	16	54 (East Europe)
242	HU Disco	16	55 (East Europe)
243	HU Discofox	16	56 (East Europe)
244	HU Latin-pop1	16	57 (East Europe)
245	HU Latin-pop2	16	58 (East Europe)
246	HU Mulatos	16	59 (East Europe)
247	HU Polka	16	60 (East Europe)
248	HU Ragga	16	61 (East Europe)
249	HU Rock & Roll	16	62 (East Europe)
250	HU Roma kv	16	63 (East Europe)
251	HU Twist	16	64 (East Europe)
252	PL Brathanki	16	65 (East Europe)
253	PL Dance Hit	16	66 (East Europe)
254	PL Disco Polka	16	67 (East Europe)
255	PL Dziew 6-8	16	68 (East Europe)
256	PL GroovRock	16	69 (East Europe)
257	PL Laendler	16	70 (East Europe)
258	PL Polka	16	71 (East Europe)
259	PL Swing	16	72 (East Europe)
260	PL Tango	16	73 (East Europe)
261	PL WiosnaDnc	16	74 (East Europe)
262	SRB 7-8	16	75 (East Europe)
263	SRB 9-8	16	76 (East Europe)
264	SRB Dvojka	16	77 (East Europe)
265	SRB Rumba	16	78 (East Europe)
266	SRB Tamburasi 2-4	16	79 (East Europe)
267	Deepchandi	16	33 (India)
268	Filmy Masti	16	34 (India)
269	Garba	16	35 (India)
270	Goa Masti	16	36 (India)
271	Gujrati Pop	16	37 (India)
272	Kaharva	16	38 (India)
273	Lavani Guddu	16	39 (India)
274	Marathi	16	40 (India)

#	Имя	CC00	CC32
275	Punjabi	16	41 (India)
276	Roopak	16	42 (India)
277	Sam e Gazal	16	43 (India)
278	Sindhi Lada	16	44 (India)
279	South Indian	16	45 (India)
280	South Masti	16	46 (India)
281	Melayu	16	93 (Indonesia)
282	Pop Indonesia	16	94 (Indonesia)
283	DangdutKoplo	16	47 (Indonesia)
284	DangdutStd	16	48 (Indonesia)
285	Kolintang	16	49 (Indonesia)
286	PopKeroncong	16	50 (Indonesia)
287	PopMinang	16	51 (Indonesia)
288	PopSunda	16	52 (Indonesia)
289	ThaiChaCha	16	89 (Thailand)
290	I'SanChaCha 1	16	81 (Thailand)
291	I'SanChaCha 2	16	82 (Thailand)
292	ThaiOffBeat	16	90 (Thailand)
293	Guaracha	16	80 (Thailand)
294	Rumwong	16	84 (Thailand)
295	I'SanRumwong	16	83 (Thailand)
296	Serng	16	85 (Thailand)
297	SlowRumwong	16	86 (Thailand)
298	TaLoong	16	88 (Thailand)
299	SongMai	16	87 (Thailand)
300	Chinese Blue	16	28 (China)
301	Chinese Bossa	16	29 (China)
302	Chinese Jazz Pop	16	30 (China)
303	Chinese Techno	16	31 (China)
304	Chinese Teen Funk	16	32 (China)
305	2RTechno	16	27 (China)

### Номера Program Change для групп ритмов

Приведенные ниже номера Program Change (PC) позволяют выбирать паттерн ритма по MIDI. Соответствующие MIDI-сообщения необходимо передавать по каналу ритма (см. "Rhythm – Rx Channel" на стр. 110).

Если также требуется выбрать еще и ритм, перед сообщением Program Change необходимо передать сообщения Bank Select CC00 и CC32 (см. "Список ритмов" на стр. 117).

Группа ритмов	PC
Intro1	67
Intro2	68
Intro3	65
Intro4	66
Main 1	01
Main 2	02
Main 3	09
Main 4	10
Fill Down1	89
Fill Down2	100
Fill Down3	90
Fill Up1	97
Fill Up2	99
Fill Up3	98
Ending1	75
Ending2	76
Ending3	73
Ending4	74

### Совместимость с инструментами серии E

Группа ритмов	PC
Intro	83
Fill in To Original	82
Fill in To Variation	81
Ending	84
Break Mute	85

### Выбор перформанса из списка по MIDI

Приведенные ниже сообщения Bank Select и Program Change позволяют выбрать требуемый перформанс из загруженного списка перформансов. Соответствующие MIDI-сообщения необходимо передавать по каналу Basic.

Общая структура	
CC00	122 (Фиксировано)
CC32	0~7 (Значение страницы)
PC	1~128 (Значение)

Вычисление значений для сообщений CC00, CC32 и PC:

CC00	122 (Фиксировано)
CC32	(Номер перформанса – 1)/128
PC	Номер перформанса – (CC32 x 128)

Например, чтобы загрузить перформанс под номером 280, необходимо передать следующие сообщения:

CC00	122
CC32	(280 – 1)/128 = 2
PC	280 – (2 x 128) = 24

Имейте в виду, что ВК-5 передает адреса перформансов, вычисленные по этой же формуле.

## 19. Список тембров

#	Имя	CC00	CC32	PC
<b>Piano - E.Piano</b>				
0001	NaturalPiano	0	4	1
0002	SuperiorPian	47	4	1
0003	ClassicPiano	0	4	2
0004	UprightPiano	1	4	1
0005	Brite Piano	1	4	2
0006	Mild Piano	2	4	1
0007	MonoAcPiano	45	4	1
0008	European Pf	16	4	1
0009	Rock Piano	2	4	2
0010	Piano+String	24	4	1
0011	Piano+Choir	26	4	1
0012	StackedPiano	47	4	3
0013	RD Piano 1	0	4	3
0014	RD Piano 1 w	8	4	3
0015	Dance Piano	80	4	2
0016	Honky-tonk 1	0	4	4
0017	Honky-tonk 2	8	4	4
0018	Vintage EP1	81	4	5
0019	Vintage EP2	82	4	5
0020	Stage	80	4	5
0021	Pro Stage	47	4	5
0022	Phase EP	44	4	5
0023	Tremolo EP	46	4	5
0024	Dist E.Piano	17	4	5
0025	Cho. E.Piano	9	4	5
0026	E.Piano 1	0	4	5
0027	E.Piano 2	0	4	6
0028	FM EPiano1	80	4	6
0029	FM EPiano2	81	4	6
0030	FM+SA EP	16	4	5
0031	St.FM EP	16	4	6
0032	Hard FM EP	24	4	6
0033	EP Legend	10	4	6
0034	EP Phase	32	4	6
0035	St.Soft EP	8	4	5
0036	MIDI EPiano1	1	4	3
0037	MIDI EPiano2	2	4	3
0038	Wurly	24	4	5
0039	Clav. 1	1	4	8
0040	Clav. 2	0	4	8
0041	Phase Clav	17	4	8
0042	JP8000 Clav.	38	4	8
0043	Reso Clav.	16	4	8
0044	Analog Clav.	32	4	8
0045	Harpsichord1	2	4	7
0046	Harpsichord2	24	4	7
0047	Coupled Hps.	8	4	7
0048	Harpsi.w	0	4	7
0049	Vibraphone	0	4	12
0050	Vibraphone w	8	4	12
0051	Pop Vibe.	1	4	12
0052	Marimba w	0	4	13
0053	Xylophone w	0	4	14
0054	Balafon	17	4	13
0055	Balafon SRX	15	5	13
0056	Glockenspiel	0	4	10
0057	Celesta	0	4	9
0058	Pop Celesta	1	4	9
0059	Music Box 1	0	4	11
0060	Music Box 2	1	4	11
0061	Carillon	9	4	15
0062	Tubular-bell	0	4	15
0063	Church Bell	8	4	15
<b>Organ - Accord</b>				
0064	B3 Sermon	12	4	17
0065	Blues Perc	80	4	18
0066	All Skate!	82	4	18
0067	R&B B3	83	4	18
0068	HeavyTraffic	81	4	19

#	Имя	CC00	CC32	PC
0069	Stevie's B3	82	4	17
0070	Dyno Rotary	82	4	19
0071	Hang Twice	85	4	18
0072	Felix Ballad	84	4	18
0073	XV Organ	80	4	19
0074	B3 Has Come	88	4	18
0075	Head Up B3	80	4	17
0076	Br.Ballad B3	81	4	17
0077	Organ 1	0	4	17
0078	Organ 2	0	4	18
0079	Organ 3	0	4	19
0080	Ful Organ 1	2	4	17
0081	Ful Organ 2	3	4	17
0082	Ful Organ 3	4	4	17
0083	Ful Organ 4	10	4	17
0084	Church Org.1	0	4	20
0085	Church Org.2	8	4	20
0086	Church Org.3	16	4	20
0087	Organ Flute	24	4	20
0088	Theater Org.	33	4	20
0089	Reed Organ	0	4	21
0090	60's Organ	16	4	17
0091	Org Jazz1 /9	83	4	19
0092	Jazz Organ 1	1	4	18
0093	Jazz Organ 2	3	4	18
0094	Jazz Organ 3	4	4	18
0095	Jazz Organ 4	5	4	18
0096	JazzOrgan RD	81	4	18
0097	Perc.Organ 1	32	4	18
0098	Perc.Organ 2	33	4	18
0099	Perc.Organ 3	34	4	18
0100	Full Perc	87	4	18
0101	Fire Perc	86	4	18
0102	Rock Organ	17	4	19
0103	Rotary Org.S	16	4	19
0104	Rotary Org.F	24	4	19
0105	Rotary Organ	8	4	19
0106	L-Organ	47	4	19
0107	Chorus Or	8	4	18
0108	Mellow 1	83	4	17
0109	Cheese Organ	24	4	17
0110	Organ 101	1	4	17
0111	JX8 Organ	30	4	17
0112	D-50 Organ	25	4	17
0113	VS Organ	28	4	17
0114	Trem. Organ	8	4	17
0115	E.Organ 16+2	2	4	18
0116	Organ Bass	40	4	17
0117	Puff Organ	16	4	21
0118	Hybrid Organ	27	4	17
0119	70's E.Organ	32	4	17
0120	Farf Organ	19	4	17
0121	Mellow Harm	0	4	23
0122	Hand Harm.	51	4	23
0123	B.Harp Basic	8	4	23
0124	B.Harp Suppl	9	4	23
0125	Acc. Master	69	4	22
0126	Acc. Classic	68	4	22
0127	Italian Folk	52	4	22
0128	Fr. Musette	53	4	22
0129	Steierische	54	4	22
0130	Bandoneon 1	8	4	24
0131	Bandoneon 2	0	4	24
0132	Bandoneon 3	52	4	24
0133	Soft Accord	25	4	22
0134	Accordion Fr	64	4	22
0135	Accordion It	8	4	22
0136	OrganAcc	12	2	22
0137	OboeAcc	13	2	22
0138	ViolinAcc	14	2	22

#	Имя	CC00	CC32	PC
0139	It Musette	15	2	22
0140	AccR16	16	2	22
0141	AccR8	17	2	22
0142	AccR8S	18	2	22
0143	AccR4	19	2	22
<b>E.Guitar - Bass</b>				
0144	Warm Drive	65	4	30
0145	Clean Solid	69	4	28
0146	Clean Elect.	64	4	28
0147	Clean El Oct	65	4	28
0148	Clean Gt.	0	4	28
0149	Clean Mute	67	4	29
0150	Dynamic Mute	66	4	28
0151	Jazz Guitar1	62	4	27
0152	Jazz Guitar2	80	4	27
0153	Jazz Gt.	0	4	27
0154	PedalSteel	8	4	27
0155	Mellow Gt.	1	4	27
0156	JC ChrusGt	9	4	28
0157	JC CleanGt	4	4	28
0158	Chorus Gt	8	4	28
0159	Distortion	64	4	31
0160	Distort Gt1	3	4	31
0161	Distort Gt2	1	4	31
0162	Distort Gt3	0	4	31
0163	Dist. Mute	64	4	29
0164	Muted Over	68	4	29
0165	Muted Gt. 1	0	4	29
0166	Muted Gt. 2	65	4	29
0167	Muted Gt. 3	66	4	29
0168	LP OverDrv	9	4	30
0169	RockRhythm1	24	4	31
0170	RockRhythm2	25	4	31
0171	TC MutedGt	2	4	29
0172	TC Clean	19	4	28
0173	JGuitar Scat	81	4	27
0174	Power Gt.1	16	4	31
0175	Power Gt.2	65	4	31
0176	Power Gt.3	66	4	31
0177	Dist Rtm GTR	26	4	31
0178	LP HalfDrv2	11	4	30
0179	Mid Tone GTR	23	4	28
0180	LP RearAtk	22	4	28
0181	Clean Half	1	4	28
0182	OpenHard 1	2	4	28
0183	OpenHard 2	3	4	28
0184	TC RearPk	17	4	28
0185	TC Cln ff	18	4	28
0186	AtkCleanGt	5	4	28
0187	Funk Pop	8	4	29
0188	LP Rear	21	4	28
0189	Overdrv Gt	0	4	30
0190	Overdrive1	1	4	30
0191	Overdrive2	2	4	30
0192	Overdrive3	64	4	30
0193	More Drive	3	4	30
0194	Dance Dst.Gt	11	4	85
0195	Dist.Fast	4	4	31
0196	Dazed Gtr	2	4	31
0197	Attack Dist	5	4	31
0198	LP Rear Pk	20	4	28
0199	LP HalfDrv	10	4	30
0200	LP Chorus	12	4	30
0201	TCFrntPick	16	4	28
0202	Funk Gt.	16	4	29
0203	Gt.Feedback1	8	4	31
0204	Gt.Feedback2	9	4	32
0205	Gt.Harmonics	0	4	32
0206	Gt.Cut Noise	1	4	121
0207	Pick Scrape	6	4	121

#	Имя	CC00	CC32	PC
0208	Ulti Ac Bass	0	4	33
0209	XV Ac.Bass	9	4	33
0210	AcBass 1	45	4	33
0211	AcBass 2	46	4	33
0212	AcBass 3	47	4	33
0213	Rockabilly	1	4	33
0214	XV Bass+Ride	16	4	33
0215	AcousticBs	49	4	33
0216	Wild Ac.Bs	8	4	33
0217	TamBaStp	5	2	33
0218	Guitaron	48	4	33
0219	Chung Ruan	24	4	28
0220	Fingered Bs.	0	4	34
0221	AttackFinger	6	4	34
0222	5String Bs	83	4	33
0223	X 5String Bs2	83	2	33
0224	Jazz Bass 1	2	4	34
0225	Jazz Bass 2	3	4	34
0226	Rock Bass	4	4	34
0227	Heart Bass	5	4	34
0228	Baby Bass	48	4	34
0229	Double Pick	4	4	35
0230	Picked Bass	0	4	35
0231	Picked Bass2	1	4	35
0232	Picked Bass3	2	4	35
0233	Picked Bass4	3	4	35
0234	Fretless Bs1	0	4	36
0235	Fretless Bs2	1	4	36
0236	Fretless Bs3	2	4	36
0237	Fretless Bs4	3	4	36
0238	Wood+FlessBs	8	4	36
0239	Smooth Bass	19	4	40
0240	Mr.Smooth	5	4	36
0241	Mild Bass	37	4	40
0242	Mute Bass	84	4	33
0243	Muted PickBs	8	4	35
0244	Nu Slap Bs	80	2	37
0245	Finger Slap	1	4	34
0246	Slap Pop	1	4	37
0247	Slap Bass 1	0	4	38
0248	Slap Bass 2	1	4	38
0249	Beef FM Bass	8	4	40
0250	WireStr Bass	11	4	40
0251	X Wire Bass	10	4	40
0252	Drum'n'Bass	82	4	39
0253	RubberBass 1	13	4	40
0254	RubberBass 2	16	4	40
0255	Synth Bass 2	0	4	40
0256	Reso Slap	8	4	37
0257	Bass Invader	80	4	40
0258	TB Saw Bass	81	4	39
0259	MG Bass	4	4	40
0260	Modular Bass	2	4	40
0261	Seq Bass 1	3	4	40
0262	SynthBass201	1	4	40
0263	u/i/e/o V/Sw	84	4	40
0264	VocoBass	83	4	40
0265	Raver Bass 1	81	4	40
0266	Raver Bass 2	82	4	40
0267	MG Blip Bs	7	4	40
0268	SH-101 Bass	80	2	39
0269	SH101 Bass 1	17	4	40
0270	SH101 Bass 2	18	4	40
0271	SH101 Bass 3	20	4	40
0272	SH101 Bass 4	47	4	40
0273	JP-8 Bass	4	4	39
0274	MG Oct Bass2	6	4	40
0275	Bs+DistGT	40	119	34
0276	RND Bass	26	4	40
0277	Bubble Bass	28	4	40
0278	Sync Bass 1	24	4	40
0279	Spike Bass	21	4	40
0280	Pulse Mix Bs	31	4	40
0281	Seq Bass 2	33	4	40
0282	3rd Bass	34	4	40

#	Имя	CC00	CC32	PC
0283	MG Oct Bass1	35	4	40
0284	MG LightBass	39	4	40
0285	DistSynBass	40	4	40
0286	DistEnvBass	38	4	40
0287	LightSynBass	45	4	40
0288	PopSynthBass	46	4	40
0289	Sync Bass 2	30	4	40
0290	TeeBee V/Sw	44	4	39
0291	Odd Bass	15	4	40
0292	303Sqr.Rev	43	4	39
0293	Bassic Needs	83	4	39
0294	SynthBass101	1	4	39
0295	Synth Bass 1	0	4	39
0296	JP-4 Bass	3	4	39
0297	CS Bass	2	4	39
0298	Tekno Bass	10	4	39
0299	Echo SynBass	7	4	103
0300	Reso SH Bass	16	4	39
0301	Rubber303 Bs	14	4	39
0302	TB303 Bass	9	4	39
0303	TB303 DistBs	18	4	39
0304	TB303 Sqr Bs	17	4	39
0305	Clavi Bass	19	4	39
0306	Jungle Bass	21	4	39
0307	Square Bass	22	4	39
0308	Arpeggio Bs	24	4	39
0309	AtkSineBass	34	4	39
0310	OB sine Bass	35	4	39
0311	303SqDistBs	41	4	39
0312	E.Bass Harm.	24	4	32
0313	String Slap	2	4	121
0314	Bass Slide1	5	4	121
0315	Bass Slide	47	4	121
0316	DoubleSlide	48	4	121
<b>A.Guitar</b>				
0317	Nylon Gt.o	16	4	25
0318	Nylon Gt.1	64	4	25
0319	Nylon Gt.2	32	4	25
0320	Nylon-str.Gt	0	4	25
0321	Nylon Harp	2	4	100
0322	Steel.Gt1	52	4	26
0323	Steel.Gt2	64	4	26
0324	Steel.Gt3	65	4	26
0325	Steel.Gt5	70	4	26
0326	Steel.Gt4	69	4	26
0327	Steel.Gt6	32	4	26
0328	Steel-str.Gt	0	4	26
0329	Steel + Body	33	4	26
0330	Ac.Guitar1	48	4	26
0331	Ac.Guitar2	49	4	26
0332	Ac.Guitar3	50	4	26
0333	2_Guitars	66	4	26
0334	12 Strings	8	4	26
0335	Nylon+Steel1	9	4	26
0336	Nylon+Steel2	67	4	26
0337	Mandolin	24	4	26
0338	Mandolin Tr.	26	4	26
0339	MandolinTrem	18	4	26
0340	Requint Gt.1	40	4	25
0341	Requint Gt.2	52	4	25
0342	Fl.Gtr 1	48	4	25
0343	Fl.Gtr 2	49	4	25
0344	Fl.GtrRoll	51	4	25
0345	Nylon+Steel3	68	4	26
0346	Ukulele	8	4	25
0347	Velo Harmnix	24	4	25
0348	Atk Steel Gt	10	4	26
0349	TamCoStp	50	2	25
0350	TamCoTrl	51	2	25
0351	TamBPStp	52	2	25
0352	TamBPTrl	53	2	25
0353	TamPrTrl	54	2	25
0354	TamORTrl	55	2	25
0355	TamORBTr	56	2	25
0356	Cavaquinho	0	5	25

#	Имя	CC00	CC32	PC
0357	Ac.Gtr.Hrm	51	4	26
0358	Ac.Gt.Harmnx	16	4	32
0359	Gt.FretNoise	0	4	121
<b>Strings - Vocal</b>				
0360	St.Strings 1	16	4	49
0361	St.Strings 2	17	4	49
0362	St.Strings 3	18	4	49
0363	Strings	11	5	49
0364	Strings 1	0	4	49
0365	String Ens	12	5	49
0366	ChamberStr	2	4	49
0367	Velo Strings	24	4	49
0368	Mild Strings	7	4	49
0369	Trem Str.St.	0	4	45
0370	StringsSpic.	17	4	46
0371	SuspenseStr	9	4	45
0372	St.Slow Str1	10	4	50
0373	St.Slow Str2	11	4	50
0374	Slow Strings	10	5	49
0375	SlowStrings1	0	4	50
0376	SlowStrings2	1	4	50
0377	SlowStrings3	2	4	50
0378	Slow Tremolo	8	4	45
0379	StraightStr.	10	4	52
0380	Warm Strings	9	4	50
0381	Legato Str.	8	4	50
0382	Bright Str.1	1	4	49
0383	Bright Str.2	4	4	49
0384	Bright Str.3	5	4	49
0385	Orchestra 1	9	4	49
0386	Orchestra 2	8	4	49
0387	Orchestra 3	20	4	49
0388	FilteredOrch	3	4	52
0389	Tremolo Orch	10	4	49
0390	Film Octaves	7	5	49
0391	Oct Strings1	32	4	49
0392	Oct Strings2	33	4	49
0393	Marcato	8	5	49
0394	St.Pizzicato	3	4	46
0395	Solo Pizz.	8	4	46
0396	PizzicatoStr	0	4	46
0397	Vcs&Cbs Pizz	1	4	46
0398	X Violin	80	4	41
0399	Folk Violin	16	2	41
0400	FolkViolinVb	17	2	41
0401	Violin Atk	1	4	41
0402	ViolnSoloSRX	0	5	41
0403	Slow Violin	8	4	41
0404	Solo Spic.	16	4	46
0405	Viola	0	4	42
0406	Cello	0	4	43
0407	Cello sect.	3	4	49
0408	Cello Attack	1	4	43
0409	Contrabass	0	4	44
0410	ContraBsSect	34	4	49
0411	Harp	0	4	47
0412	Harp St.	2	4	47
0413	Uilleann Harp	8	4	47
0414	Synth Harp	16	4	47
0415	Harp&Strings	1	4	47
0416	Timpani	0	4	48
0417	Str.+Flute	13	4	49
0418	Strings+Horn	12	4	49
0419	S.Str+Choir	12	4	50
0420	JP8 Strings1	81	4	51
0421	JP8 Strings2	80	4	51
0422	JP Strings	3	4	51
0423	JP Strings 1	61	2	51
0424	JP Saw Str.	4	4	52
0425	Syn.Strings1	0	4	51
0426	Syn.Strings2	0	4	52
0427	Syn.Strings3	8	4	51
0428	Syn.Strings4	9	4	51
0429	Syn.Strings5	10	4	51
0430	OB Strings	1	4	51



#	Имя	CC00	CC32	PC
0431	Air Strings	8	4	52
0432	JUNO Strings	2	4	52
0433	60s Strings	40	4	49
0434	High Strings	16	4	51
0435	Tron Strings	24	4	51
0436	Noiz Strings	25	4	51
0437	DistStrings	6	4	52
0438	Strings Hit	24	4	56
0439	OrchestraHit	0	4	56
0440	Double Hit	10	4	56
0441	Choir Str.	11	4	49
0442	Syn Vox Pad	0	4	55
0443	Fem Mm Srt	82	4	54
0444	Rich Choir 1	14	4	53
0445	St.ChoirAahs	8	4	53
0446	Jazz Scat	6	4	54
0447	Choir Aahs	0	4	53
0448	Melted Chr	33	4	53
0449	ChorusLahs	24	4	53
0450	ChorusAahs	32	4	53
0451	Voice Oohs	48	4	54
0452	Choir Hahs	16	4	53
0453	St.BoysChoir	13	4	53
0454	VoiceAah Mal	36	4	54
0455	Humming	40	4	54
0456	Silent Night	9	4	55
0457	Melted Choir	9	4	53
0458	JzVoiceBap	10	4	54
0459	JzVoiceDow	11	4	54
0460	Voice Dahs	8	4	54
0461	JzVox Thum	12	4	54
0462	JzVoiceDat	9	4	54
0463	SynVox	1	4	55
0464	JX8P Vox	18	4	55
0465	Syn.Voice 1	8	4	55
0466	Syn.Voice 2	10	4	55
0467	VP330 Choir	16	4	55
0468	LFO Vox	9	4	86
0469	Solo Vox	0	4	86
0470	Chorus Oohs2	3	4	54
0471	Chorus Oohs1	0	4	54
0472	VoiceLah Fem	16	4	54
0473	ChorusLahFem	17	4	54
0474	ChorusLuhFem	19	4	54
0475	VoiceUuh Fem	23	4	54
0476	Fem Lah&Lan	24	4	54
<b>Sax - Brass</b>				
0477	Tenor Sax	0	4	67
0478	Blowed Tenor	46	4	67
0479	St.Tenor Sax	9	4	67
0480	Latin Tenor	44	4	67
0481	Super Tenor	47	4	67
0482	TenorSaxFst	50	4	67
0483	Tenor Sax 1	45	4	67
0484	BreathyTn.	8	4	67
0485	BlowAltoVib	50	4	66
0486	Folk A.Sax	17	2	66
0487	Folk A.SaxVb	18	2	66
0488	FolkAlto	51	4	66
0489	AltoSax Soft	46	4	66
0490	AltoSax Exp.	8	4	66
0491	Alto Sax	0	4	66
0492	Baritone Sax	0	4	68
0493	Bari & Tenor	8	4	68
0494	Grow Sax	9	4	66
0495	Soprano Exp.	8	4	65
0496	Soprano Sax2	0	4	65
0497	Sax Section	17	4	66
0498	AltoSax + Tp	16	4	66
0499	ORSaxVib	2	2	66
0500	ORSaxTrl	3	2	66
0501	Ac.Brass	80	4	62
0502	Brass Sforz.	81	4	62
0503	Brass sfz 1	10	4	62
0504	Brass sfz 2	12	4	62

#	Имя	CC00	CC32	PC
0505	St. Brass ff	3	4	62
0506	Africa Brass	80	4	64
0507	St.Orch Brs1	36	4	62
0508	Octave Brass	24	4	62
0509	FatPop Brass	14	4	62
0510	2Tps+Tb	43	4	62
0511	2Tps+Tb+Sax	44	4	62
0512	Fat + Reed	26	4	62
0513	Warm Brass	2	4	64
0514	Orch Brass	33	4	62
0515	St.Orch Brs2	38	4	62
0516	Brass + Reed	25	4	62
0517	Brass 1	0	4	62
0518	Brass 2	8	4	62
0519	Brass 3	9	4	62
0520	SC Brt Brass	1	5	62
0521	Bones Sect.	2	4	62
0522	Quad Brass1	4	4	62
0523	Quad Brass2	5	4	62
0524	Henry IV	47	4	64
0525	Brass Fall	16	4	62
0526	Switch Fall	0	5	62
0527	Jump Brass	5	4	63
0528	MG Brass fst	81	4	64
0529	MKS Brass	4	4	63
0530	JUNO Brass	1	4	63
0531	Fat SynBrass	5	4	64
0532	Poly Brass	80	4	63
0533	PowerBrass	47	4	62
0534	Synth Brass	0	4	63
0535	Pro Brass	8	4	63
0536	P5 Brass	0	4	64
0537	Sync Brass	4	4	64
0538	Oct SynBrass	16	4	63
0539	SH-5 Brass	3	4	63
0540	OB Brass	9	4	64
0541	Velo Brass 1	16	4	64
0542	DeepSynBrass	6	4	64
0543	Tuba 1	0	4	59
0544	Tuba 2	1	4	59
0545	Tuba 3	47	4	59
0546	Polka Tuba	46	4	59
0547	Folk Tuba	45	4	59
0548	Tuba + Horn	8	4	59
0549	Euphonium	16	4	58
0550	French Horns	0	4	61
0551	Fr.Horn	1	4	61
0552	Wide FreHrns	3	4	61
0553	F.Hrn Slow	8	4	61
0554	Horn + Orche	2	4	61
0555	Trombone 1	0	4	58
0556	Trombone 2	1	4	58
0557	Bright Tb	4	4	58
0558	V Twin bones	2	4	58
0559	Bs.Trombone	8	4	58
0560	Dual Horns	9	4	61
0561	F.Horn Rip	24	4	61
0562	SoaringHorns	46	4	64
0563	Truba	8	2	58
0564	TrubaStp	9	2	58
0565	Trumpet	0	4	57
0566	Trumpet2	48	4	57
0567	Rom/Mar Tp	51	4	57
0568	FolkTrumpVb	18	2	57
0569	MariachiTp	50	4	57
0570	Bright Tp.	24	4	57
0571	Romantic Tp	49	4	57
0572	Tp Mar/Shk	52	4	57
0573	Trumpet & Nz	4	4	57
0574	Warm Tp.1	25	4	57
0575	Dark Trumpet	3	4	57
0576	Tp Shake	53	4	57
0577	Atk Trumpet	47	4	57
0578	FolkTrumpet	1	4	57
0579	Twin Tp.	27	4	57

#	Имя	CC00	CC32	PC
0580	Warm Tp.2	26	4	57
0581	TrumpetFall2	17	4	62
0582	Muted Tp 1	48	4	60
0583	Muted Tp 2	49	4	60
0584	MuteTrumpet1	0	4	60
0585	MuteTrumpet2	2	4	60
0586	MuteTrumpet3	3	4	60
0587	Muted Horns	8	4	60
0588	FlugelHorn	8	4	57
0589	FluteVibAtk	52	4	74
0590	FlTraverso	3	4	74
0591	Flute Exp	2	4	74
0592	Flute 1	0	4	74
0593	Flute 2	1	4	74
0594	Piccolo 1	0	4	73
0595	JazzClariVib	50	4	72
0596	FolkClarinet	51	4	72
0597	FolkClarinetVb	17	2	72
0598	Folk Clarin	16	2	72
0599	SoftClarinet	52	4	72
0600	Clarinet	0	4	72
0601	Bs Clarinet	8	4	72
0602	Oboe	0	4	69
0603	Oboe Exp.	8	4	69
0604	English Horn	0	4	70
0605	Bassoon	0	4	71
0606	BottleBlow1	0	4	77
0607	BottleBlow2	47	4	77
0608	The Bottle	46	4	77
0609	Pan Flute1	0	4	76
0610	Pan Flute2	47	4	76
0611	Whistle 1	0	4	79
0612	Whistle 2	1	4	79
0613	TinWhistle2	46	4	76
0614	Multi Wind	16	4	72
0615	Quad Wind	17	4	72
0616	Recorder	0	4	75
0617	Ocarina	0	4	80
0618	Pipe & Reed	9	4	74
<b>Synth</b>				
0619	Big Lead	4	4	82
0620	OB Saw	26	4	82
0621	LM Square	6	4	81
0622	CC Solo	4	4	81
0623	Twin Sine	11	4	81
0624	Dual Sqr&Saw	23	4	81
0625	Velo Lead	5	4	82
0626	MG Square	1	4	81
0627	Hollow Mini	2	4	81
0628	Phenomena	80	4	87
0629	Saw Wave	0	4	82
0630	Unison Saws	46	4	91
0631	Poly Saws	83	4	91
0632	SuperSaws	47	4	91
0633	Poly Key	82	4	91
0634	80's PolySyn	1	4	91
0635	Super Poly	4	4	91
0636	Polysynth 1	0	4	91
0637	Polysynth 2	2	4	91
0638	OB Stab	2	4	101
0639	Unison SawLd	7	4	84
0640	MG SawLead 2	39	4	82
0641	TB Lead	1	4	84
0642	Fat GR Lead	3	4	85
0643	D-50 Fantasy	43	4	89
0644	Atmosphere	0	4	100
0645	Ice Rain	0	4	97
0646	Syn.Calliope	0	4	83
0647	Big & Raw	1	4	88
0648	P5 Sync Lead	16	4	85
0649	Acid Guitar	10	4	85
0650	D-50 Fat Saw	11	4	82
0651	Euro-Dance 2	81	4	88
0652	OB DoubleSaw	12	4	82
0653	Rock Lead	18	4	85

#	Имя	CC00	CC32	PC
0654	Techno Saw	47	4	82
0655	JP DoubleSaw	13	4	82
0656	JP SuperSaw	15	4	82
0657	CS Saw	30	4	82
0658	MG Saw Lead	31	4	82
0659	Oct Saw Lead	35	4	82
0660	Chiffer Lead	0	4	84
0661	LM Pure Lead	8	4	83
0662	JUNO Rave	3	4	88
0663	LA Brass Ld	22	4	85
0664	Big Fives	1	4	87
0665	SequenceSaw3	46	4	82
0666	Euro-Dance 1	80	4	88
0667	Crispy Lead	84	4	88
0668	LM Blow Lead	9	4	83
0669	Xpressive	83	4	88
0670	Raver Blade	82	4	88
0671	Square Wave	0	4	81
0672	Mellow FM	3	4	81
0673	Shmoog	5	4	81
0674	2600 Sine	8	4	81
0675	KG Lead	10	4	81
0676	OB Square	17	4	81
0677	JP-8 Square	18	4	81
0678	Dist Square	19	4	81
0679	303SquarDst1	20	4	81
0680	303SquarDst2	21	4	81
0681	Pulse Lead	24	4	81
0682	JP8 PulseLd1	26	4	81
0683	JP8 PulseLd2	28	4	81
0684	260RingLead	29	4	81
0685	303DistLead	30	4	81
0686	JP8000DistLd	31	4	81
0687	HipHop Sq	33	4	81
0688	Flux Pulse	35	4	81
0689	Panning Lead	10	4	103
0690	Pulse Saw	2	4	82
0691	GR-300 Saw	6	4	82
0692	LA Saw	7	4	82
0693	Doctor Solo	8	4	82
0694	Fat Saw Lead	9	4	82
0695	FatSawLead	14	4	82
0696	Waspy Synth	16	4	82
0697	PM Lead	17	4	82
0698	MG Saw	24	4	82
0699	P5 Saw Lead	33	4	82
0700	Natural Lead	36	4	82
0701	Synchronized	38	4	82
0702	SequenceSaw1	40	4	82
0703	SequenceSaw2	41	4	82
0704	Octave Stack	9	4	91
0705	Reso Saw	42	4	82
0706	Cheese Saw	43	4	82
0707	FatSolo Lead	4	4	84
0708	ForcefulLead	5	4	84
0709	Oct.UnisonLd	6	4	84
0710	Mad Lead	8	4	84
0711	CrowdingLead	9	4	84
0712	Space Org X	81	4	87
0713	Double Sqr.	10	4	84
0714	Chord maj7th	82	4	87
0715	PureFlatLead	47	4	84
0716	Short Chord	83	4	87
0717	Charang	0	4	85
0718	Wire Lead	1	4	85
0719	FB.Charang	2	4	85
0720	Mellow GR Ld	5	4	85
0721	Fat SyncLead	17	4	85
0722	5th DecaSync	19	4	85
0723	Dirty Sync	20	4	85
0724	DualSyncLead	21	4	85
0725	5th Saw Wave	0	4	87
0726	5th Lead	2	4	87
0727	JP 5th Saw	5	4	87
0728	JP8000 5thFB	6	4	87

#	Имя	CC00	CC32	PC
0729	Bass & Lead	0	4	88
0730	Fat & Perky	2	4	88
0731	Delayed Lead	7	4	88
0732	Pulse Wave 1	80	2	82
0733	Pulse Wave 2	81	2	82
0734	80'sTechLead	82	2	82
0735	HollowReleas	4	4	100
<b>Pad - Ethnic</b>				
0736	Warm Pad	0	4	90
0737	LA Warm Pad	82	4	90
0738	Attack! Pad	83	4	90
0739	Human Pad	10	4	90
0740	Thick Matrix	1	4	90
0741	Sine Pad	5	4	90
0742	JP Soft Pad	13	4	90
0743	Stacked Pad	45	4	90
0744	Warm JP STR	47	4	90
0745	Warm Squ Pad	46	4	92
0746	JP8 Hollow	44	4	92
0747	Square Pad	45	4	92
0748	Pad With	81	4	90
0749	OB Soft Pad	6	4	90
0750	Oct.PWM Pad	12	4	90
0751	PWM Soft Pad	43	4	90
0752	JP8 Sqr Pad	2	4	93
0753	SoftBellPad	1	4	93
0754	Warm Voices	82	4	95
0755	Vox Pad	83	4	95
0756	Octave Pad	8	4	90
0757	Sync Brs.Pad	11	4	90
0758	Silky Pad 2	11	4	104
0759	Ambient Pad	6	4	100
0760	Harpvox	3	4	100
0761	Itopia	3	4	92
0762	Holy Voices	12	4	92
0763	Vox Sweep	2	4	95
0764	SC Heaven	2	4	92
0765	Tears Voices	12	4	95
0766	Space Voice	0	4	92
0767	Heaven II	1	4	92
0768	EP Heaven	44	4	89
0769	Bell Heaven	3	4	89
0770	Water Space	4	4	92
0771	Cosmic Voice	8	4	92
0772	Vocorderman	11	4	92
0773	Horror Pad	8	4	95
0774	Breath&Rise	11	4	95
0775	X-hale	81	4	95
0776	Soundtrack	0	4	98
0777	JP8Haunting	43	4	92
0778	Metal Pad	0	4	94
0779	Silky Pad 1	9	4	104
0780	Echo Pan 1	2	4	103
0781	Brightness	0	4	101
0782	New Age Pad	2	4	89
0783	LowBirds Pad	8	4	102
0784	D-50 Retour	5	4	101
0785	Fantasia 1	0	4	89
0786	Fantasia 2	1	4	89
0787	Fantasia 3	4	4	89
0788	Fantasia 4	5	4	89
0789	Music Bell	10	4	99
0790	Big Panner	4	4	103
0791	Reso Panner	5	4	103
0792	Big Blue	29	4	102
0793	Vibra Bells	8	4	99
0794	Goblin	0	4	102
0795	7th Atmos.	17	4	104
0796	D-Mention	80	4	95
0797	EP Pad	9	4	97
0798	CP Pad	11	4	97
0799	Panner Pad	2	4	94
0800	Bowed Glass	0	4	93
0801	Special Rave	4	4	94
0802	Star Dust	3	4	104

#	Имя	CC00	CC32	PC
0803	Mystic Pad	6	4	104
0804	Echo Drops	0	4	103
0805	Rotary Strng	3	4	90
0806	Stack Pad	9	4	90
0807	Sweep Stack	13	4	96
0808	Sweep Pipe	12	4	96
0809	SawsSweep	47	4	96
0810	Stray Pad	15	4	96
0811	Anklung Pad	3	4	97
0812	Tine Pad	1	4	94
0813	Hols Strings	4	4	98
0814	Clavi Pad	8	4	97
0815	Galaxy Way	18	4	104
0816	Rising OSC.	19	4	104
0817	Noise Peaker	6	4	92
0818	Etherality	5	4	104
0819	Reso Stack	10	4	91
0820	Techno Stack	11	4	91
0821	TwinOct.Rave	13	4	91
0822	Happy Synth	15	4	91
0823	ForwardSweep	16	4	91
0824	ReverseSweep	17	4	91
0825	Warriors	4	4	96
0826	Shwimmer	9	4	96
0827	Celestial Pd	10	4	96
0828	Minor Rave	24	4	91
0829	Bamboo Hit	7	4	92
0830	AuhAuh	10	4	92
0831	Saw Impulse	5	4	97
0832	Strange Str.	6	4	97
0833	Crystal	0	4	99
0834	Syn Mallet	1	4	99
0835	Soft Crystal	2	4	99
0836	Round Glock	3	4	99
0837	Loud Glock	4	4	99
0838	Digi Bells	9	4	99
0839	Blow Bell	12	4	99
0840	Choral Bells	16	4	99
0841	Air Bells	17	4	99
0842	Bell Harp	18	4	99
0843	Gamelimba	19	4	99
0844	Bottom Bell	23	4	99
0845	Warm Atmos	1	4	100
0846	Vaporish	80	4	91
0847	Brass Star	3	4	101
0848	Org Bell	8	4	101
0849	Goblinson	1	4	102
0850	50's Sci-Fi	2	4	102
0851	Abduction	3	4	102
0852	Auhbient	4	4	102
0853	LFO Pad	5	4	102
0854	LFO Sweep	44	4	90
0855	Saw Strings	46	4	90
0856	Ambient BPF	2	4	96
0857	Random Str	6	4	102
0858	UFO FX	14	4	102
0859	FallInInsect	18	4	102
0860	LFO Oct.Rave	19	4	102
0861	Halo Pad	0	4	95
0862	Sweep Pad	0	4	96
0863	Oud	24	4	106
0864	Oud+Strings	28	4	106
0865	Ancestral	1	4	98
0866	Converge	8	4	96
0867	Prologue 1	2	4	98
0868	Prologue 2	3	4	98
0869	HistoryWave	5	4	98
0870	Echo Pan 2	3	4	103
0871	Pan Sequence	8	4	103
0872	Star Theme	0	4	104
0873	Echo Bell	1	4	103
0874	Just Before	20	4	102
0875	RandomEnding	22	4	102
0876	Random Sine	23	4	102
0877	Noise&SawHit	25	4	102

#	Имя	CC00	CC32	PC
0878	DancingDrill	27	4	102
0879	Dirty Stack	28	4	102
0880	Static Hit	30	4	102
0881	Acid Copter	32	4	102
0882	260HarmPad	7	4	89
0883	Tambra	10	4	97
0884	Tamboura	16	4	105
0885	Rabab	8	4	106
0886	Gopichant	16	4	106
0887	Shamisen	0	4	107
0888	Kalimba	0	4	109
0889	Sanza	8	4	109
0890	Bagpipe	0	4	110
0891	UillnPipe Or	11	4	110
0892	Fiddle	0	4	111
0893	Pungi	8	4	112
0894	Banjo	0	4	106
0895	Muted Banjo	1	4	106
0896	Cimbalom_F	2	2	16
0897	HDMallCimba	3	2	16
0898	Zither	16	4	16
0899	Santur	0	4	16
0900	Cimbalom	8	4	16
0901	Dulcimer	24	4	16
0902	Purify	0	5	11
0903	Tron Flute	51	4	74
0904	ORClavib	2	2	72
0905	ORClavrl	3	2	72
0906	Frula	10	2	76
0907	FrulaTrl	11	2	76
0908	Fujara	12	2	76
0909	Quena	9	2	76
0910	NAY	8	4	73
0911	Shakuhachi	0	4	78
0912	Kawala	8	4	76
0913	Di	16	4	73
0914	TinWhistle1	24	4	76
0915	TinWhistle Nm	25	4	76
0916	ShakuBamboo	47	4	78
0917	Arghool	32	4	73
0918	BaritoneShrt	10	4	68
0919	BaritoneLong	12	4	68
0920	Bangdi	15	5	72
0921	Bandi Grwl	16	5	72
0922	Bandi/Grwl	17	5	72
0923	Bangdi /3	18	5	72
0924	Esraj&Mizmar	19	5	72
0925	Hulusi	20	5	72
0926	Hulusi2	21	5	72
0927	Hulusi2/3 1	22	5	72
0928	Hls2 Sld Dw	23	5	72
0929	Hls2 Sld Up	24	5	72
0930	Hls2 VbMouth	25	5	72
0931	Hls2/3 Mono	26	5	72
0932	Hls2/Vb Mono	27	5	72
0933	Hls2/VbMouth	28	5	72
0934	Suona Grwl	30	5	72
0935	Suona/Grwl	31	5	72
0936	Qudi	0	5	78
0937	Qudi /3	1	5	78
0938	Qudi Orn	2	5	78
0939	Qudi/Orn	3	5	78
0940	Taj Mahal	4	5	78
0941	Xun	5	5	78
0942	Xun Orn	6	5	78
0943	Xun/Orn	7	5	78
0944	Xiao	8	5	78
0945	Xiao Orn	9	5	78
0946	Xiao/Orn	10	5	78
0947	Zhongruan	1	5	25
0948	Zhngruan Vib	2	5	25
0949	Zhngruan/Vib	3	5	25
0950	Zhngruan Trm	4	5	25
0951	Zhngruan/Trm	5	5	25
0952	Sacred Bells	1	5	11

#	Имя	CC00	CC32	PC
0953	BonangGamSRX	0	5	13
0954	BelAngk SRX	1	5	13
0955	BsKalimbaSRX	2	5	13
0956	Kane / SRX	3	5	13
0957	Reyong / SRX	4	5	13
0958	VelAfro SRX2	5	5	13
0959	Yang Qin	24	4	47
0960	Yangqin	6	5	13
0961	Yangqin /3	7	5	13
0962	Yanqin Hrd	8	5	13
0963	Yanqin Trm	9	5	13
0964	Yanqin/Hrd	10	5	13
0965	Yanqin/Trm	11	5	13
0966	Erhu	1	5	41
0967	Erhu Harm	2	5	41
0968	Erhu/Harm	3	5	41
0969	Erhu/Vib	4	5	41
0970	SihuHorsScrm	9	5	49
0971	Oygur	12	5	13
0972	Log drum	98	119	13
0973	Matoquin	13	5	49
0974	Mizmar	24	4	112
0975	Mizmar Solo	0	5	112
0976	Uilleann Pipe	9	4	110
0977	Sitar 1	0	4	105
0978	Sitar 2	1	4	105
0979	Hichiriki	16	4	112
0980	Pi Pa	32	4	106
0981	Drone Sitar	7	5	105
0982	Sitar/Drone	4	4	105
0983	Sitar 3	5	4	105
0984	Tsugaru	1	4	107
0985	San Xian	9	4	106
0986	Koto	0	4	108
0987	Syn Shamisen	8	4	107
0988	Gu Zheng	1	4	108
0989	Taisho Koto	8	4	108
0990	Kanoun	16	4	108
0991	Bodhran	9	4	109
0992	Bodhran Mute	10	4	109
0993	Didgeridoo	8	4	110
0994	Kanoun+Choir	19	4	108
0995	Oct Harp	24	4	108
0996	UillnPipe Nm	10	4	110
0997	Er Hu	8	4	111
0998	Gao Hu	9	4	111
0999	Shanai 1	0	4	112
1000	Shanai 2	1	4	112
1001	Suona 1	32	4	112
1002	Suona 2	33	4	112
1003	Tinkle Bell	0	4	113
1004	Gender	9	4	113
1005	Pemade	15	4	113
1006	Rababa	10	4	111
1007	BOUZ_BAG_1	21	2	106
1008	JV Bousouki	18	2	106
1009	Gajde	11	2	110
1010	Kajar	17	4	113
1011	Kelontuk Sid	20	4	113
1012	Atarigane	8	4	114
1013	Guzheng	0	5	105
1014	Guzhng Trm	1	5	105
1015	Guzhng/Trm	2	5	105
1016	St.GuZhngSRX	3	5	105
1017	SitarGlisSRX	4	5	105
1018	Shamisen SRX	5	5	105
1019	Zheng Zither	6	5	105
1020	Pipa	0	5	106
1021	Pipa /4	1	5	106
1022	Pipa Harm	2	5	106
1023	Pipa Vib	3	5	106
1024	Pipa Trem	4	5	106
1025	Pipa/Harm	5	5	106
1026	Pipa/Vib	6	5	106
1027	Pipa/Trem	7	5	106

#	Имя	CC00	CC32	PC
1028	Rawap	8	5	106
1029	Rawap Trem	9	5	106
1030	Rawap/Trem	10	5	106
1031	Gamelan Gong	98	119	113
1032	RAMA Cymbal	100	119	113
1033	Bonang	96	119	113
<b>Percuss - SFX</b>				
1034	Steel Drums	0	4	115
1035	Woodblock	0	4	116
1036	Taiko	0	4	117
1037	Sine Perc.	10	4	119
1038	Fl.Key Click	1	4	122
1039	Elec Perc	9	4	119
1040	Jazz Tom	3	4	118
1041	808 Tom	8	4	119
1042	Melo. Tom 1	0	4	118
1043	Real Tom 2	8	4	118
1044	Jungle SD	18	4	118
1045	Synth Drum	0	4	119
1046	Concert BD	8	4	117
1047	Castanets	8	4	116
1048	Perc. Bang	11	4	126
1049	Small Taiko	1	4	117
1050	Tabla+	0	5	115
1051	Reverse Cym.	0	4	120
1052	Cymbal Roll	47	4	113
1053	Wind Chimes	5	4	125
1054	Tambourine	16	4	114
1055	Rev.Snare	8	4	120
1056	Rev.ConBD	17	4	120
1057	Rev.Kick 1	16	4	120
1058	Rev.Tom	25	4	120
1059	Agogo	0	4	114
1060	MC-500 Beep	11	4	125
1061	Finger Snaps	24	4	116
1062	Angklung	16	4	116
1063	Bebarongan	25	4	117
1064	Dholak	27	4	117
1065	Stack Hit	25	4	56
1066	Industry Hit	26	4	56
1067	Technorg Hit	22	4	56
1068	Rave Hit	23	4	56
1069	Bit Hit	20	4	56
1070	Bam Hit	19	4	56
1071	Philly Hit	9	4	56
1072	Dist. Hit	18	4	56
1073	Impact Hit	8	4	56
1074	Euro Hit	3	4	56
1075	Bass Hit	1	4	56
1076	6th Hit	2	4	56
1077	Techno Hit	17	4	56
1078	Lo Fi Rave	16	4	56
1079	Perc. Hit	11	4	56
1080	Shock Wave	12	4	56
1081	Clap Hit	27	4	56
1082	Gun Shot	0	4	128
1083	Machine Gun	1	4	128
1084	Lasergun	2	4	128
1085	Eruption	4	4	128
1086	Big Shot	5	4	128
1087	Explosion	3	4	128
1088	Telephone 1	0	4	125
1089	Telephone 2	1	4	125
1090	Helicopter	0	4	126
1091	Seashore	0	4	123
1092	Horse-Gallop	2	4	124
1093	Dog	1	4	124
1094	Bird 1	0	4	124
1095	Bird 2	3	4	124
1096	Growl 1	5	4	124
1097	Growl 2	6	4	124
1098	Kitty	4	4	124
1099	Fancy Animal	7	4	124
1100	Breath Noise	0	4	122
1101	Small Club	7	4	127

#	Имя	CC00	CC32	PC
1102	Car-Engine	1	4	126
1103	Seal	8	4	124
1104	Rain	1	4	123
1105	Thunder	2	4	123
1106	Wind 1	3	4	123
1107	Wind 2	6	4	123
1108	Stream	4	4	123
1109	Bubble	5	4	123
1110	DoorCreaking	2	4	125
1111	Siren	5	4	126
1112	Train	6	4	126
1113	Jetplane	7	4	126
1114	Starship	8	4	126
1115	Burst Noise	9	4	126
1116	Car Engine	24	4	126
1117	Car Horn	25	4	126
1118	Car-Pass	3	4	126
1119	Car-Stop	2	4	126
1120	Car-Crash	4	4	126
1121	Door	3	4	125
1122	Cricket	7	4	123
1123	White Noise	17	4	123
1124	Winds Hit	47	4	123
1125	Pink Noise	16	4	123
1126	Scratch 1	4	4	125
1127	TapeRewind	9	4	125
1128	ShortCircuit	80	4	56
1129	Trumpet Nz	9	4	122
1130	Calculating	10	4	126
1131	Scratch 2	7	4	125
1132	ScratchKey	8	4	125
1133	Phono Noise	10	4	125
1134	HandClapMenu	40	4	116
1135	909 HandClap	32	4	116
1136	Applause 1	0	4	127
1137	Applause 2	6	4	127
1138	ApplauseWave	8	4	127
1139	Voice ComeOn	23	4	127
1140	Voice One	16	4	127
1141	Voice Two	17	4	127
1142	Voice Three	18	4	127
1143	Voice Tah	19	4	127
1144	Voice Aou	24	4	127
1145	Voice Oou	25	4	127
1146	Voice Hie	26	4	127
1147	Voice Whey	20	4	127
1148	Voice Kikit	22	4	127
1149	Burner	12	4	126
1150	Glass & Glam	13	4	126
1151	Ice Ring	14	4	126
1152	Crack Bottle	16	4	126
1153	Pour Bottle	17	4	126
1154	Open CD Tray	19	4	126
1155	Audio Switch	20	4	126
1156	Bounce	18	4	117
1157	Key Typing	21	4	126
1158	SL 1	22	4	126
1159	SL 2	23	4	126
1160	Boeeeen	26	4	126
1161	R.Crossing	27	4	126
1162	Compressor	28	4	126
1163	Sword Boom!	29	4	126
1164	Sword Cross	30	4	126
1165	Stab! 1	31	4	126
1166	Stab! 2	32	4	126
1167	Laughing	1	4	127
1168	BabyLaughing	9	4	127
1169	Screaming	2	4	127
1170	Punch	3	4	127
1171	Heart Beat	4	4	127
1172	Footsteps	5	4	127

## 20. Список наборов ударных

	PC4 [CC32= 4] New Pop	PC 18 [CC32= 4] New Rock	PC 45 [CC32= 4] New BrushPop	PC 8 [CC32= 4] New Folk	PC 47 [CC32= 4] New Pop Perc	PC 46 [CC32= 4] NewPBrshPerc	PC 44 [CC32= 4] V-JazzBrush	PC41 [CC32= 4] Brush	PC 42 [CC32= 4] Brush 2
0 C-1	HipHop Kick1	HipHop Kick1	HipHop Kick1	Brasil Tamburin	CowBellSide	Mambo_SW	HipHop Kick1	Std.1 Kick1	Std.1 Kick1
1 C#-1	Jazz Kick 1	Jazz Kick 1	Jazz Kick 1	Marches Tamburin	SeaShells	SeaShells	Jazz Kick 1	Std.1 Kick2	Std.1 Kick2
2 D-1	Mex Kick	Mex Kick	Mex Kick	Tamorra 1	Equat-nutshells	Equat-nutshells	Mex Kick	Std.2 Kick1	Std.2 Kick1
3 D#-1	Rm Kick 1	Rm Kick 1	Rm Kick 1	Tamorra 2	Cascade_Ending	Cascade_Ending	Rm Kick 1	Std2 Kick2	Std2 Kick2
4 E-1	Rm Kick 2	Rm Kick 2	Rm Kick 2	Tamorra 3	Chimes-Ending	Chimes-Ending	Rm Kick 2	Kick 1	Kick 1
5 F-1	HipHop Kick2	HipHop Kick2	HipHop Kick2	Tamorra 4	Goathooves	Goathooves	HipHop Kick2	Kick 2	Kick 2
6 F#-1	TechnoKick1	TechnoKick1	TechnoKick1	Tamorra 6	GoathoovesShot	GoathoovesShot	TechnoKick1	Jazz Kick 1	Jazz Kick 1
7 G-1	BassDrumSet	BassDrumSet	BassDrumSet	Tamorra 7	Bongo1_SW1	Bongo1_SW1	BassDrumSet	Jazz Kick 2	Jazz Kick 2
8 G#-1	HipHop Kick1	HipHop Kick1	HipHop Kick1	Tamorra 8	Bongo1_SW2	Bongo1_SW2	HipHop Kick1	Room Kick 1	Room Kick 1
9 A-1	909Comp Kick	909Comp Kick	909Comp Kick	Tamorra Ending	Bongo1_SW3	Bongo1_SW3	909Comp Kick	Room Kick 2	Room Kick 2
10 Bb-1	St Kick 1	St Kick 1	St Kick 1	Pandeiro 1	Bongo2_SW1	Bongo2_SW1	St Kick 1	Power Kick1	Power Kick1
11 B-1	JazzKick	JazzKick	JazzKick	Pandeiro 2	Bongo2_SW2	Bongo2_SW2	JazzKick	Power Kick2	Power Kick2
12 C0	NewRockKik	Rock Kick	RockKik	Pandeiro 3	Bongo2_3	Bongo2_3	NewRockKik	Elec Kick 2	Elec Kick 2
13 C#0	Cymbal Roll	Cymbal Roll	Cymbal Roll	Pandeiro 4	Congas_SW1	Congas_SW1	Cymbal Roll	Elec Kick 1	Elec Kick 1
14 D0	Rock Stick 2	Rock Stick 2	Rock Stick 2	Pandeiro 5	Congas_SW2	Congas_SW2	Rock Stick 2	TR-808 Kick	TR-808 Kick
15 D#0	Rm Snare 1	Rm Snare 1	Rm Snare 1	Pandeiro 6	Congas_SW3	Congas_SW3	Rm Snare 1	TR-909 Kick	TR-909 Kick
16 E0	Rm Snare 2	Rm Snare 2	Rm Snare 2	BeguineLoop3	Congas_SW4	Congas_SW4	Rm Snare 2	Dance Kick 2	Dance Kick 2
17 F0	St Snare1	St Snare1	St Snare1	BeguineLoop2	Tamorra 1	Tamorra 1	St Snare1	Voice One	Voice One
18 F#0	St Snare2	St Snare2	St Snare2	BeguineLoop1	Tamorra 2	Tamorra 2	St Snare2	Voice Two	Voice Two
19 G0	NewJzSn2	JazzSnare2	JazzSnare2	JazzSnare2	Tamorra 3	Tamorra 3	NewJzSn2	Voice Three	Voice Three
20 G#0	NewJzSn1	JazzSnare1	JazzSnare1	JazzSnare1	Tamorra 4	Tamorra 4	NewJzSn1	---	Jazz Kick 1
21 A0	R&B Snare	R&B Snare	R&B Snare	R&B Snare	Tamorra 6	Tamorra 6	R&B Snare	---	Jazz Kick 2
22 Bb0	RockSnare2_2	RockSnare2_2	RockSnare2_2	RockSnare2_2	Tamorra 7	Tamorra 7	PopSnare38 2	MC-500 Beep	MC-500 Beep
23 B0	RockSnare1_2	RockSnare1_2	RockSnare1_2	RockSnare1_2	Tamorra 8	Tamorra 8	PopSnare40 2	MC-500 Beep	MC-500 Beep
24 C1	PopSnare38 2	PopSnare38 2	PopSnare38 2	PopSnare38 2	Tamorra Ending	Tamorra Ending	PopSnare38 2	Concert Snr	Concert Snr
25 C#1	Snare Ghost1	Snare Ghost1	Snare Ghost1	Snare Ghost1	Pandeiro_SW1	Pandeiro_SW1	Snare Ghost1	Snare Roll	Snare Roll
26 D1	PopSnare38 2	PopSnare38 2	PopSnare38 2	PopSnare38 2	Pandeiro_SW2	Pandeiro_SW2	PopSnare38 2	Finger Snap	Finger Snap
27 D#1	FingerSnaps2	FingerSnaps2	FingerSnaps2	FingerSnaps2	Pandeiro_SW3	Pandeiro_SW3	FingerSnaps2	High-Q	High-Q
28 E1	909 HandClap	909 HandClap	909 HandClap	909 HandClap	RockSnare2_3	Pandeiro 5	909 HandClap	Slap	Slap
29 F1	808 Clap	808 Clap	808 Clap	Roll Snare	Brazilian_Tamburin	Brazilian_Tamburin	808 Clap	ScratchPush	ScratchPush
30 F#1	Hand clap2	Hand clap2	Hand clap2	Hand clap2	Chimes&Seeds_1	Chimes&Seeds_1	Hand clap2	ScratchPull	ScratchPull
31 G1	909 HandClap	909 HandClap	909 HandClap	909 HandClap	Chimes&Seeds_2	Chimes&Seeds_2	909 HandClap	Sticks	Sticks
32 G#1	Pedal Hi Hat	Pedal Hi Hat	Pedal Hi Hat	Pedal Hi Hat	PopHiHatFoot	PopHiHatFoot	Pedal HiHat1	SquareClick	SquareClick
33 A1	GospelHClp1	GospelHClp1	GospelHClp1	FolkSnareTango	VibratoneSlow-Fast	VibratoneSlow-Fast	GospelHClp1	Mtrnm.Click	Mtrnm.Click
34 Bb1	Snare Roll 1	Snare Roll 1	Snare Roll 1	Snare Roll 1	AfricanCowBell	AfricanCowBell	Snare Roll 1	Mtrnm. Bell	Mtrnm. Bell
35 B1	Pop Kick 35	Pop Kick 35	Pop Kick 35	Pop Kick 35	Kick_Plastic	Kick_Plastic	JazzKick	Jazz Kick 2	Br Kick 1
36 C2	Pop Kick 36	Pop Kick 36	Pop Kick 36	Pop Kick 36	Kick_Plastic	Kick_Plastic	JazzKick	Jazz Kick 1	Br Kick 2
37 C#2	Pop Stick1	Pop Stick1	Pop Stick1	Pop Stick1	Snare	Snare	NewJzSW1	Side Stick	Side Stick
38 D2	PopSnare38 1	PopSnare38 1	PopSnare38 1	PopSnare38 1	Snare	Snare	NewJzSn1	Brush Swirl	Br Snare1
39 D#2	Snare Ghost1	Snare Ghost1	Snare Ghost1	Snare Ghost1	SnareFlam	SnareFlam	NewJzSW2	Brush Slap1	Br Snare2
40 E2	PopSnare40 1	PopSnare40 1	PopSnare40 1	PopSnare40 1	Snare	Snare	NewJzSn2	Brush Swirl	Brush Swirl
41 F2	Flam Tom 41	Flam Tom 41	Flam Tom 41	Flam Tom 41	FloorTomFlam	FloorTomFlam	NewJzTomLoFl	Lite Tom 4	Lite Tom 4
42 F#2	Pop Hi Hat1	Pop Hi Hat1	Pop Hi Hat1	Pop Hi Hat1	Jazz Hat1	Jazz Hat1	JazzHiHat1	Brs HiHatCls	Brs HiHatCls
43 G2	Tom 43	Tom 43	Tom 43	Tom 43	FloorTom	FloorTom	NewJzTomLo	Lite Tom 4	Lite Tom 4
44 G#2	Pop Hi Hat2	Pop Hi Hat2	Pop Hi Hat2	Pop Hi Hat2	Jazz Hat2	Jazz Hat2	JazzHiHat2	Pedal HiHat	Pedal HiHat
45 A2	Flam Tom 45	Flam Tom 45	Flam Tom 45	Flam Tom 45	Tom2Flam	Tom2Flam	Jazz Tom MFl	Lite Tom 4	Lite Tom 4
46 Bb2	Pop Hi Hat3	Pop Hi Hat3	Pop Hi Hat3	Pop Hi Hat3	Jazz Hat3	Jazz Hat3	JazzHiHat3	Brs HiHatOpn	Brs HiHatOpn
47 B2	Tom 47	Tom 47	Tom 47	Tom 47	Tom2	Tom2	RockTomMid	Lite Tom 4	Lite Tom 4
48 C3	Flam Tom 50	Flam Tom 50	Flam Tom 50	Flam Tom 50	Tom1Flam	Tom1Flam	NewJzTomHiFl	Lite Tom 4	Lite Tom 4
49 C#3	Pop Cymbal2	Pop Cymbal2	Pop Cymbal2	Pop Cymbal2	JazzCrCym1	JazzCrCym1	CrachCymbal1	Brush Crash	Brush Crash
50 D3	Tom 50	Tom 50	Tom 50	Tom 50	PopBrushTom1	PopBrushTom1	NewJzTomHi	Lite Tom 4	Lite Tom 4
51 D#3	Pop Ride1	Pop Ride1	Pop Ride1	Pop Ride1	NewJzRide1	NewJzRide1	JazzRide1	Ride Cym IN	Ride Cym IN
52 E3	Pop Cymbal	Pop Cymbal	Pop Cymbal	Pop Cymbal	BrushCrash2	BrushCrash2	CrachCymbal2	ChinaCymbal	ChinaCymbal
53 F3	Pop Ride2	Pop Ride2	Pop Ride2	Pop Ride2	Jazz Ride2	Jazz Ride2	JazzRide2	Brush RideBL	Brush RideBL
54 F#3	Tambourine	Tambourine	Tambourine	Tambourine	CembaloFree	CembaloFree	Tambourine	Tambourine	Tambourine
55 G3	Splash Cym.	Splash Cym.	Splash Cym.	Splash Cym.	BrushCrash1	BrushCrash1	Splash Cym.	Splash Cym.	Splash Cym.
56 G#3	ChaChaCowb	ChaChaCowb	ChaChaCowb	ChaChaCowb	CowBell	CowBell	ChaChaCowb	Cowbell	Cowbell
57 A3	CrashCymbal2	CrashCymbal2	CrashCymbal2	CrashCymbal2	JzCrashCym1	JzCrashCym1	CrachCymbal1	Crash Cymb2	Crash Cymb2
58 Bb3	Vibraslap	Vibraslap	Vibraslap	Vibraslap	Vibraslap	Vibraslap	Vibraslap	Vibraslap	Vibraslap
59 B3	RockRideCym1	RockRideCym1	RockRideCym1	RockRideCym1	RockRide1	RockRide1	RockRideCym1	Ride Cymbal	Ride Cymbal
60 C4	NewHiBongo	HiBongo	HiBongo	HiBongo	Bongo_SW	Bongo_SW	NewHiBongo	Bongo High	Bongo High
61 C#4	NewLoBongo	LoBongo	LoBongo	LoBongo	Bongo1_4	Bongo1_4	NewLoBongo	Bongo Low	Bongo Low
62 D4	NewCongaSlp	CongaSlap	Conga Slap	CongaSlap	Congas_SW	Congas_SW	NewCongaSlp	Mute H.Conga	Mute H.Conga
63 D#4	NewCongaOp	CongaOp	Conga Op	CongaOp	Congas_7	Congas_7	NewCongaOp	Conga Hi Opn	Conga Hi Opn
64 E4	NewLoConga	LoConga	LoConga	LoConga	Congas_8	Congas_8	NewLoConga	Conga Lo Opn	Conga Lo Opn
65 F4	Timbal Hi	Timbal Hi	Timbal Hi	Timbal Hi	Timbal Hi	Timbal Hi	Timbal Hi	High Timbale	High Timbale
66 F#4	Timbal Lo	Timbal Lo	Timbal Lo	Timbal Lo	Timbal Lo	Timbal Lo	Timbal Lo	Low Timbale	Low Timbale
67 G4	Agogo	Agogo	Agogo	Agogo	Agogo	Agogo	Agogo	Agogo	Agogo
68 G#4	Agogo	Agogo	Agogo	Agogo	Agogo	Agogo	Agogo	Agogo	Agogo
69 A4	NewShaker2	Shaker2	Shaker2	Shaker2	Shaker2	Shaker2	NewShaker2	Cabasa	Cabasa
70 Bb4	NewShaker1	Shaker1	Shaker1	Shaker1	Shaker1	Shaker1	NewShaker1	Maracas	Maracas
71 B4	ShrtWhistle	ShrtWhistle	ShrtWhistle	ShrtWhistle	ShrtWhistle	ShrtWhistle	ShrtWhistle	ShrtWhistle	ShrtWhistle
72 C5	LongWhistle	LongWhistle	LongWhistle	LongWhistle	LongWhistle	LongWhistle	LongWhistle	LongWhistle	LongWhistle
73 C#5	Quide1	Quide1	Quide1	Quide1	Quide1	Quide1	NewQuide1	Short Guiro	Short Guiro
74 D5	Quide2	Quide2	Quide2	Quide2	Quide2	Quide2	NewQuide2	Long Guiro	Long Guiro
75 D#5	Claves	Claves	Claves	Claves	Claves	Claves	NewClaves	Claves	Claves
76 E5	Woodblock	Woodblock	Woodblock	Woodblock	Woodblock1	Woodblock1	Woodblock	Woodblock	Woodblock
77 F5	Woodblock	Woodblock	Woodblock	Woodblock	Woodblock2	Woodblock2	Woodblock	Woodblock	Woodblock
78 F#5	Mute Cuica	Mute Cuica	Mute Cuica	Mute Cuica	Mute Cuica	Mute Cuica	Mute Cuica	Mute Cuica	Mute Cuica
79 G5	Open Cuica	Open Cuica	Open Cuica	Open Cuica	Open Cuica	Open Cuica	Open Cuica	Open Cuica	Open Cuica
80 G#5	MuteTriangl	MuteTriangl	MuteTriangl	MuteTriangl	MuteTriangl	MuteTriangl	MuteTriangl	MuteTriangl	MuteTriangl
81 A5	OpenTriangl	OpenTriangl	OpenTriangl	OpenTriangl	OpenTriangl	OpenTriangl	OpenTriangl	OpenTriangl	OpenTriangl
82 Bb5	Shaker	Shaker	Shaker	Shaker	Shaker	Shaker	Shaker	Shaker	Shaker
83 B5	Jingle Bell	Jingle Bell	Jingle Bell	Jingle Bell	Jingle Bell	Jingle Bell	Jingle Bell	Jingle Bell	Jingle Bell

		PC4 [CC32= 4] New Pop	PC 18 [CC32= 4] New Rock	PC 45 [CC32= 4] New BrushPop	PC 8 [CC32= 4] New Folk	PC 47 [CC32= 4] New Pop Perc	PC 46 [CC32= 4] NewPBrshPerc	PC 44 [CC32= 4] V-JazzBrush	PC41 [CC32= 4] Brush	PC 42 [CC32= 4] Brush 2
84	C6	Bell Tree	Bell Tree	Bell Tree	Bell Tree	Belltree	Belltree	Bell Tree	Bell Tree	Bell Tree
85	C#6	Castanets	Castanets	Castanets	Castanets	Castanets	Castanets	Castanets	Castanets	Castanets
86	D6	Mute Surdo	Mute Surdo	Mute Surdo	Mute Surdo	Surdo_mute	Surdo_mute	Mute Surdo	Mute Surdo	Mute Surdo
87	D#6	Open Surdo	Open Surdo	Open Surdo	Open Surdo	Surdo_open	Surdo_open	Open Surdo	Open Surdo	Open Surdo
88	E6	Cana	Cana	Cana	Cana	Cana	Cana	Cana	Applause	Applause
89	F6	Timbal HiFlm	Timbal HiFlm	Timbal HiFlm	Timbal HiFlm	TimbalHiFlm	TimbalHiFlm	Timbal HiFlm	---	---
90	F#6	Timbal LoFlm	Timbal LoFlm	Timbal LoFlm	Timbal LoFlm	TimbalLoFlm	TimbalLoFlm	Timbal LoFlm	---	---
91	G6	NewTmbIPHS	Timbal PHS	Timbal PHS	Timbal PHS	TimbalPHS	TimbalPHS	NewTmbIPHS	---	---
92	G#6	NewShekere1	Shekere1	Shekere1	Shekere1	Shekere1	Shekere1	NewShekere1	---	---
93	A6	NewShekere2	Shekere2	Shekere2	Shekere2	Shekere2	Shekere2	NewShekere2	---	---
94	Bb6	NHBngoMute	Bongo Mute	Bongo Mute	Bongo Mute	Bongo Mute	Bongo Mute	NHBngoMute	---	---
95	B6	L BongoMute	L BongoMute	L BongoMute	L BongoMute	LBongoMute	LBongoMute	L BongoMute	---	---
96	C7	CajonHi	CajonHi	CajonHi	CajonHi	CajonHi	CajonHi	CajonHi	---	---
97	C#7	CajonHiFlm	CajonHiFlm	CajonHiFlm	CajonHiFlm	CajonHiFlm	CajonHiFlm	CajonHiFlm	---	---
98	D7	Cajon Low	Cajon Low	Cajon Low	Cajon Low	CajonLo	CajonLo	Cajon Low	---	Jazz Snare1
99	D#7	CajonLoFlm	CajonLoFlm	CajonLoFlm	CajonLoFlm	CajonLoFlm	CajonLoFlm	CajonLoFlm	---	Jazz Snare2
100	E7	FilmcoHClap1	FilmcoHClap1	FilmcoHClap1	Filmnco Clap1	FilmncoHClp1	FilmncoHClp1	FilmncoHClap1	Brush Swirl	Brush Swirl
101	F7	FilmncoHClap1	FilmncoHClap1	FilmncoHClap1	Filmnco Clap1	FilmncoHClp1	FilmncoHClp1	FilmncoHClap1	Brush Tap	Brush Tap
102	F#8	BongoCowBell	BongoCowBell	BongoCowBell	BongoCowBell	BongoCowBell	BongoCowBell	BongoCowBell	Brush Slap1	Brush Slap1
103	G7	PopSnareFl	RockSnareFl_H	BrushSnare Shot	PopSnareFl_L	Crotals	Crotals	AfHey	Brush Slap2	Brush Slap2
104	G#7	MamboCowBell	MamboCowBell	MamboCowBell	MamboCowBell	MamboCowBell	MamboCowBell	MamboCowBell	Brush Slap	Brush Slap
105	A7	PopSnareDrag	Snare Ghost	Phrase3	FolkSnrFlam2	CrashPhrase4	CrashPhrase4	MexFVox2	Brush Swirl	Brush Swirl
106	Bb7	HiHatPhrase3	HiHatPhrase3	Phrase1	FolkSnrShot1	CrashPhrase5	CrashPhrase5	AfFoots	Brush Swirl	Brush Swirl
107	B7	CrashPhrase1	Crash2Phrase4	RidePhrase1	FolkSnrShot2	RidePhrase1	RidePhrase1	MexFVox1	Long Swirl	Long Swirl
108	C8	CrashPhrase2	Crash1Phrase3	RidePhrase2	SmallSnarPhr	RidePhrase2	RidePhrase2	MexMVox1	Jazz Snare 1	Jazz Snare 1
109	C#8	CrashPhrase3	Crash1Phrase4	RidePhrase4	FolkSnrFlam5	RidePhrase4	RidePhrase4	YodelFVox1	Jazz Snare 2	Jazz Snare 2
110	D8	CrashPhrase4	CrashPhrase4	CrashPhrase4	FolkSnrFlam3	Egg_M3	Egg_M3	MexMVox2	Std.1 Snare1	Std.1 Snare1
111	D#8	CrashPhrase5	CrashPhrase5	CrashPhrase5	FolkSdSnr15h	Egg_MEndOff	Egg_MEndOff	YodelMVox1	Std.1 Snare2	Std.1 Snare2
112	E8	Crash_Stop	RidePhrase1	SnareBrushFlam	FolkSdSnr25h	Egg_M_SW1	Egg_M_SW1	MexMVox3	Std.2 Snare1	Std.2 Snare1
113	F8	RidePhrase1	RidePhrase2	RidePhrase1	FkSdSnrPhr1	Egg_L4	Egg_L4	FilmncoFVox1	Std.2 Snare2	Std.2 Snare2
114	F#8	RidePhrase2	RidePhrase3	RidePhrase2	FolkRimShtNS	Egg_LEndOff	Egg_LEndOff	YodelFVox2	Tight Snare	Tight Snare
115	G8	RidePhrase3	RidePhrase4	RidePhrase3	FolkSplash1	Egg_L_SW1	Egg_L_SW1	FilmncoFVox2	StandrdSnar1	StandrdSnar1
116	G#8	RidePhrase4	RidePhrase5	RidePhrase4	FolkSplash2	Egg_TuttiEndOff	Egg_TuttiEndOff	NewWhistle1	LD Snare M	LD Snare M
117	A8	RidePhrase5	BrushRidePhrase4	RidePhrase5	PopRide_Phr4	Egg_S4	Egg_S4	FilmncoFVox3	LD Snare C	LD Snare C
118	Bb8	RidePhrase1	Crash1Phrase1	Cascade_Ending	PopRide_Phr5	Egg_SEndOff	Egg_SEndOff	NewWhistle2	Room Snare 1	Room Snare 1
119	B8	RidePhrase2	---	---	---	Egg_S_SW1	Egg_S_SW1	FilmncoMVox1	Room Snare 2	Room Snare 2
120	C9	RidePhrase4	---	---	---	Chimes	Chimes	FilmncoMVox2	Dance Snare1	Dance Snare1
121	C#9	ChinaRoll	ChinaStopped	Crotals	AAhhh	DoorKeys	DoorKeys	BrazilVox1	Power Snare1	Power Snare1
122	D9	ChinaStopped	Crash1StopLong	DoorKeys	Uaahh	Pinchimes	Pinchimes	FilmncoMVox3	Rev.Snare	Rev.Snare
123	D#9	Egg S4	Crash2StopLong	Egg S4	Egg S4	Harness-bell1	Harness-bell1	BrazilVox2	Power Snare2	Power Snare2
124	E9	Egg S1	ChinaRoll	Egg S1	Egg S1	Harness-bell2	Harness-bell2	BrazilVox3	Elec Snare 1	Elec Snare 1
125	F9	Egg AllEndOff	Egg EndOff	Egg EndOff	Egg EndOff	Harness-bell3	Harness-bell3	AfAahhh	Dance Snare2	Dance Snare2
126	F#9	Tambour Ending	CembaloEnding	CembaloEnding	CembaloEnding	CembaloEnding	CembaloEnding	Voice Snare	Elec Snare 2	Elec Snare 2
127	G9	Tambour Free	CembaloFree	CembaloFree	CembaloFree	CembaloFree	CembaloFree	Voice Snare	Elec Snare 3	Elec Snare 3



		PC 43 [CC32= 4] Brush 2 L/R	PC 33 [CC32= 4] Jazz	PC 34 [CC32= 4] Jazz L/R	PC 1 [CC32= 4] Standard 1	PC 2 [CC32= 4] Standard 2	PC 3 [CC32= 4] Standard L/R	PC 9 [CC32= 4] Room	PC 13 [CC32= 4] Room L/R	PC10 [CC32= 4] Hip Hop
84	C6	Bell Tree	Bell Tree	Bell Tree	Bell Tree	Bar Chimes	Bell Tree	Bell Tree	Bell Tree	Bell Tree
85	C#6	Castanets	Castanets	Castanets	Castanets	Castanets	Castanets	Castanets	Castanets	Castanets
86	D6	Mute Surdo	Mute Surdo	Mute Surdo	Mute Surdo	Mute Surdo	Mute Surdo	Mute Surdo	Mute Surdo	Mute Surdo
87	D#6	Open Surdo	Open Surdo	Open Surdo	Open Surdo	Open Surdo	Open Surdo	Open Surdo	Open Surdo	Open Surdo
88	E6	Applause	Applause	Applause	Applause 2	Applause 2	Applause 2	Applause 2	Applause 2	Small Club
89	F6	---	---	---	---	---	---	---	---	Rap Snare
90	F#6	---	---	---	---	---	---	---	---	Power Snare2
91	G6	---	---	---	---	---	---	---	---	Noise Slap
92	G#6	---	---	---	---	---	---	---	---	St Snare1
93	A6	---	---	---	---	---	---	---	---	St Snare2
94	Bb6	---	---	---	---	---	---	---	---	Rm Snare 1
95	B6	Br Kick 1	---	Jazz Kick 1	Rm Snare 2	---	St Kick 1	St Snare2	Rm Kick 1	Rm Snare 2
96	C7	Br Kick 2	---	Jazz Kick 2	Rm Snare 1	---	St Kick 2	St Snare1	Rm Kick 2	Dance Snare1
97	C#7	Brush Crash	---	Crash Cymb1	Std.1 Snare1	Std.1 Snare1	Crash Cymb1	Std.1 Snare1	Crash Cymb1	Techno Hit
98	D7	Br Snare1	Br Snare1	Jazz Snare1	Std.1 Snare2	Std.1 Snare2	St Snare2	Std.1 Snare2	Rm Snare 2	Philly Hit
99	D#7	Ride Cym IN	Br Snare2	Ride Cym IN	Std.2 Snare1	Std.2 Snare1	Ride Cymbal	Std.2 Snare1	Ride Cymbal	Shock Wave
100	E7	Br Snare2	Brush Swirl	Jazz Snare2	Std.2 Snare2	Std.2 Snare2	St Snare1	Std.2 Snare2	Rm Snare 1	Lo Fi Rave
101	F7	Lite Tom 4	Brush Tap	Real Tom 6	Tight Snare	Tight Snare	Real Tom 6	Tight Snare	Room Tom 5	Bam Hit
102	F#	Brs HiHatCls	Brush Slap1	JazzClosedHH	StandrdSnar1	StandrdSnar1	Close HiHat2	StandrdSnar1	Closed HiHat	Bim Hit
103	G7	Lite Tom 4	Brush Slap2	Real Tom 4	LD Snare M	LD Snare M	Real Tom 4	LD Snare M	Room Tom 2	TapeRewind
104	G#7	Brush RideBL	Brush Slap	Ride Bell	LD Snare C	LD Snare C	Ride Bell	LD Snare C	Ride Bell	Phono Noise
105	A7	Lite Tom 4	Brush Swirl	Real Tom 1	Jazz Snare 1	Jazz Snare 1	Real Tom 1	Jazz Snare 1	Room Tom 2	Dance Snare1
106	Bb7	Brs HiHatOpn	Brush Swirl	JazzOpenHH	Jazz Snare 2	Jazz Snare 2	Open HiHat2	Jazz Snare 2	R8OpenHiHat2	Power Snare2
107	B7	Br Kick1P	Long Swirl	Jazz Kick1 P	Room Snare 1	Room Snare 1	St Kick1 P	Room Snare 1	Rm Kick1 P	Elec Snare 1
108	C8	Br Kick2P	Jazz Snare 1	Jazz Kick2 P	Room Snare 2	Room Snare 2	St Kick2 P	Room Snare 2	Rm Kick2 P	Dance Snare2
109	C#8	BrCrashCymbP	Jazz Snare 2	JzCrashCym1P	Dance Snare1	Dance Snare1	JzCrashCym1P	Dance Snare1	JzCrashCym1P	Elec Snare 2
110	D8	Br Snare1P	Std.1 Snare1	Jazz Snare1P	Power Snare1	Power Snare1	St Snare2 P	Power Snare1	Rm Snare2 P	Elec. Snare
111	D#8	BrRideCymbal	Std.1 Snare2	Ride Cymbal	Rev.Snare	Rev.Snare	Ride Cymbal	Rev.Snare	Ride Cymbal	Elec Snare 3
112	E8	Br Snare2P	Std.2 Snare1	Jazz Snare2P	Power Snare2	Power Snare2	St Snare1P	Power Snare2	Rm Snare1 P	66 Snare 260
113	F8	Lite4_t P	Std.2 Snare2	Real Tom	Elec Snare 1	Elec Snare 1	Real Tom	Elec Snare 1	Room Tom 5 P	TR-707 Snare
114	F#8	BrHiHatClosP	Tight Snare	JzHiHatClosP	Dance Snare2	Dance Snare2	St HiHatClsP	Dance Snare2	Rm HiHatClsP	808 Snare 1
115	G8	Lite4_t P	StandrdSnar1	Real Tom	Elec Snare 2	Elec Snare 2	Real Tom	Elec Snare 2	Room Tom 2 P	808 Snare 2
116	G#8	Br RideBell	LD Snare M	Ridbl_c P	Elec. Snare	Elec. Snare	Ridbl_c P	Elec. Snare	Ridbl_c P	TR-808Snare2
117	A8	Lite4_t P	LD Snare C	Real Tom	Elec Snare 3	Elec Snare 3	Real Tom	Elec Snare 3	Room Tom 2 P	909 Snare 1
118	Bb8	BrHiHatOpenP	Room Snare 1	JzHiHatOpenP	TR-707 Snare	TR-707 Snare	St HiHatOpnP	TR-707 Snare	Rm HiHatOpnP	909 Snare 2
119	B8	---	Room Snare 2	---	808 Snare 1	808 Snare 1	---	808 Snare 1	---	909 SD 1
120	C9	---	Dance Snare1	---	808 Snare 2	808 Snare 2	---	808 Snare 2	---	TR-909Snare2
121	C#9	---	Power Snare1	---	909 Snare 1	909 Snare 1	---	909 Snare 1	---	Rap Snare
122	D9	---	Rev.Snare	---	909 Snare 2	909 Snare 2	---	909 Snare 2	---	JungleSnare1
123	D#9	---	Power Snare2	---	Rap Snare	Rap Snare	---	Rap Snare	---	House Snare
124	E9	---	Elec Snare 1	---	JungleSnare1	JungleSnare1	---	JungleSnare1	---	House Snare
125	F9	---	Dance Snare2	---	House Snare	House Snare	---	House Snare	---	House Snare
126	F#9	---	Elec Snare 2	---	House Snare	House Snare	---	House Snare	---	Voice Tah
127	G9	---	Elec Snare 3	---	House Snare	House Snare	---	House Snare	---	Noise Slap



	PC 11 [CC32= 4]	PC12 [CC32= 4]	PC14 [CC32= 4]	PC17 [CC32= 4]	PC 25 [CC32= 4]	PC 15 [CC32= 5]	PC29 [CC32= 4]	PC30 [CC32= 4]	PC 26 [CC32= 4]
	Jungle	Techno	House	Power	Electronic	909 808 Kit	TR-606	TR-707	TR-808
0 C-1	Elec Kick 2	Elec Kick 2	Elec Kick 2	Std.1 Kick1	Elec Kick 2	---	Elec Kick 2	Elec Kick 2	Elec Kick 2
1 C#-1	Elec Kick 1	Elec Kick 1	Elec Kick 1	Std.1 Kick2	Elec Kick 1	---	Elec Kick 1	Elec Kick 1	Elec Kick 1
2 D-1	CR78 Kick 1	CR78 Kick 1	CR78 Kick 1	Std.2 Kick1	CR78 Kick 1	---	CR78 Kick 1	CR78 Kick 1	CR78 Kick 1
3 D#-1	CR78 Kick 2	CR78 Kick 2	CR78 Kick 2	Std2 Kick2	CR78 Kick 2	---	CR78 Kick 2	CR78 Kick 2	CR78 Kick 2
4 E-1	TR-606 Kick1	TR-606 Kick1	TR-606 Kick1	Kick 1	TR-606 Kick1	---	TR-606 Kick1	TR-606 Kick1	TR-606 Kick1
5 F-1	TR-707 Kick1	TR-707 Kick1	TR-707 Kick1	Kick 2	TR-707 Kick1	---	TR-707 Kick1	TR-707 Kick1	TR-707 Kick1
6 F#-1	808 Kick	808 Kick	808 Kick	Jazz Kick 1	808 Kick	---	808 Kick	808 Kick	808 Kick
7 G-1	TR-808 Kick	TR-808 Kick	TR-808 Kick	Jazz Kick 2	TR-808 Kick	---	TR-808 Kick	TR-808 Kick	TR-808 Kick
8 G#-1	808 BassDrum	808 BassDrum	808 BassDrum	Room Kick 1	808 BassDrum	---	808 BassDrum	808 BassDrum	808 BassDrum
9 A-1	TR-909 Kick	TR-909 Kick	TR-909 Kick	Room Kick 2	TR-909 Kick	---	TR-909 Kick	TR-909 Kick	TR-909 Kick
10 Bb-1	Dance Kick 2	Dance Kick 2	Dance Kick 2	Power Kick1	Dance Kick 2	---	Dance Kick 2	Dance Kick 2	Dance Kick 2
11 B-1	909Comp Kick	909Comp Kick	909Comp Kick	Power Kick2	909Comp Kick	---	909Comp Kick	909Comp Kick	909Comp Kick
12 C0	TR-909 Kick2	TR-909 Kick2	TR-909 Kick2	Elec Kick 2	TR-909 Kick2	---	TR-909 Kick2	TR-909 Kick2	TR-909 Kick2
13 C#0	HipHop Kick2	HipHop Kick2	HipHop Kick2	Elec Kick 1	HipHop Kick2	---	HipHop Kick2	HipHop Kick2	HipHop Kick2
14 D0	BassDrumSet	BassDrumSet	BassDrumSet	TR-808 Kick	BassDrumSet	---	BassDrumSet	BassDrumSet	BassDrumSet
15 D#0	TechnoKick1	TechnoKick1	TechnoKick1	TR-909 Kick	TechnoKick1	---	TechnoKick1	TechnoKick1	TechnoKick1
16 E0	Bounce	Bounce	Bounce	Dance Kick 2	Bounce	---	Bounce	Bounce	Bounce
17 F0	Voice One	Voice One	Voice One	Voice One	Voice One	---	Voice One	Voice One	Voice One
18 F#0	Voice Two	Voice Two	Voice Two	Voice Two	Voice Two	---	Voice Two	Voice Two	Voice Two
19 G0	Voice Three	Voice Three	Voice Three	Voice Three	Voice Three	---	Voice Three	Voice Three	Voice Three
20 G#0	TR-909 Kick2	HipHop Kick2	TR-909 Kick2	---	---	---	---	---	---
21 A0	909Comp Kick	TR-909 Kick2	TechnoKick2	---	---	---	---	---	---
22 Bb0	MC-500 Beep	MC-500 Beep	MC-500 Beep	MC-500 Beep	MC-500 Beep	---	MC-500 Beep	MC-500 Beep	MC-500 Beep
23 B0	MC-500 Beep	MC-500 Beep	MC-500 Beep	MC-500 Beep	MC-500 Beep	---	MC-500 Beep	MC-500 Beep	MC-500 Beep
24 C1	Concert Snr	Concert Snr	Concert Snr	Concert Snr	Concert Snr	---	Concert Snr	Concert Snr	Concert Snr
25 C#1	Snare Roll	Snare Roll	Snare Roll	Snare Roll	Snare Roll	---	Snare Roll	Snare Roll	Snare Roll
26 D1	FingerSnaps2	FingerSnaps2	FingerSnaps2	FingerSnaps2	Finger Snap	---	FingerSnaps2	FingerSnaps2	FingerSnaps2
27 D#1	High-Q	High-Q	High-Q	High-Q	High-Q	---	High-Q	High-Q	High-Q
28 E1	Slap	Slap	Slap	Slap	Slap	TR909 Kick 2	Slap	Slap	Slap
29 F1	Scrth Push2	Scrth Push2	Scrth Push2	ScratchPush	Scrth Push2	TR909 Kick 4	Scrth Push2	Scrth Push2	Scrth Push2
30 F#1	Scrth Pull2	Scrth Pull2	Scrth Pull2	ScratchPull	Scrth Pull2	Urbn Sn Roll	Scrth Pull2	Scrth Pull2	Scrth Pull2
31 G1	Sticks	Sticks	Sticks	Sticks	Sticks	TR909 Kick 5	Sticks	Sticks	Sticks
32 G#1	SquareClick	SquareClick	SquareClick	SquareClick	SquareClick	TR909 Snr 3	SquareClick	SquareClick	SquareClick
33 A1	Mtrnm.Click	Mtrnm.Click	Mtrnm.Click	Mtrnm.Click	Mtrnm.Click	TR909 Kick 3	Mtrnm.Click	Mtrnm.Click	Mtrnm.Click
34 Bb1	Mtrnm. Bell	Mtrnm. Bell	Mtrnm. Bell	Mtrnm. Bell	Mtrnm. Bell	TR909 PHH 2	Mtrnm. Bell	Mtrnm. Bell	Mtrnm. Bell
35 B1	HipHop Kick1	TechnoKick1	HipHop Kick2	Power Kick2	Elec Kick 2	TR909 Kick 6	CR78 Kick 2	TR-707 Kick1	808 BassDrum
36 C2	Std2 Kick2	TR-909 Kick2	TR-909 Kick2	Power Kick1	Elec Kick 1	TR909 Kick 1	TR-606 Kick1	TR-707 Kick1	TR-808 Kick
37 C#2	Side Stick	808 Rimshot	Side Stick	Side Stick	Side Stick	TR909 Rim	CR78 Rim	TR-707 Rim	808 Rimshot
38 D2	Dance Snare1	Dance Snare1	House Snare	Dance Snare1	Elec. Snare	TR909 Snr 1	66 Snare 160	TR-707 Snare	808 Snare 1
39 D#2	HC2 Claps 2	707 Claps	909 HandClap	808 Clap	808 Clap	TR909 Clap 1	707 Claps	707 Claps	808 Clap
40 E2	House Snare	909 SD 1	Elec Snare 2	Power Snare1	Elec Snare 2	TR909 Snr 2	66 Snare 260	TR-707Snare2	TR-808Snare2
41 F2	909 Tom	606 Dist.Tom	909 Tom	Rock Tom 4	Synth Drum 2	TR909 Tom L	606 Tom	TR-707 Tom	808 Tom 2
42 F#2	606 HiHat Cl	TR-707HiHatC	TR-707HiHatC	Close HiHat2	JazzClosedHH	TR909 CHH 1	606 HiHat Cl	TR-707HiHatC	TR-808HiHatC
43 G2	909 Tom	606 Dist.Tom	909 Tom	Rock Tom 4	Synth Drum 2	TR909 Tom L	606 Tom	TR-707 Tom	808 Tom 2
44 G#2	JungleHiHat	CR-78HiHatCl	CR-78HiHatCl	Pedal HiHat2	Pedal HiHat	TR909 PHH 1	606 HiHat Cl	TR-707HiHatC	808 HiHat Cl
45 A2	909 Tom	606 Dist.Tom	909 Tom	Rock Tom 4	Synth Drum 2	TR909 Tom M	606 Tom	TR-707 Tom	808 Tom 2
46 Bb2	606 HiHat Op	909HiHat Opn	909HiHat Opn	Open HiHat2	JazzOpenHH	TR909 OHH 2	606 HiHat Op	TR-707HiHatO	TR-808HiHatO
47 B2	909 Tom	606 Dist.Tom	909 Tom	Rock Tom 4	Synth Drum 2	TR909 Tom M	606 Tom	TR-707 Tom	808 Tom 2
48 C3	909 Tom	606 Dist.Tom	909 Tom	Rock Tom 1	Synth Drum 2	TR909 Tom H	606 Tom	TR-707 Tom	808 Tom 2
49 C#3	Jngl Crash	909 Crash	909 Crash	Crash Cymb1	Crash Cymb1	TR909 Crash	808 Crash	909 Crash	808 Crash
50 D3	909 Tom	606 Dist.Tom	909 Tom	Rock Tom 1	Synth Drum 2	TR909 Tom H	606 Tom	TR-707 Tom	808 Tom 2
51 D#3	Ride Cymbal	Ride Cymbal	909Ride Cymb	Ride Cymbal	Ride Cymbal	TR909 Ride 1	606 Ride Cym	909Ride Cymb	606 Ride Cym
52 E3	ReverseCymb1	ReverseCymb1	ReverseCymb1	ChinaCymbal	ReverseCymb1	TR909 Crash1	ChinaCymbal	ChinaCymbal	ChinaCymbal
53 F3	Ride Bell	Ride Bell	Ride Bell	Ride Bell	Ride Bell	TR909 Ride 2	Ride Bell	Ride Bell	Ride Bell
54 F#3	Shake Tamb	Shake Tamb	Shake Tamb	Tambourine	Tambourine	CR78 Tamb 1	CR78 Tambour	Tambourine	CR78 Tambour
55 G3	Splash Cym.	Splash Cym.	Splash Cym.	Splash Cym.	Splash Cym.	TR909 Crash2	Splash Cym.	Splash Cym.	Splash Cym.
56 G#3	808 Cowbell	808 Cowbell	808 Cowbell	Cowbell	Cowbell	JD Sm Metal	CR78 Cow	808 Cowbell	808 Cowbell
57 A3	Crash Cymb2	909 Crash	909 Crash	Crash Cymb2	Crash Cymb2	TR909 Ride 3	909 Crash	Crash Cymb2	909 Crash
58 Bb3	Vibraslap	Vibraslap	Vibraslap	Vibraslap	Vibraslap	Syn Swt Atk3	Vibraslap	Vibraslap	Vibraslap
59 B3	---	Ride Cymbal	Ride Cymbal	Ride Cymbal	Ride Cymbal	TR808 Kick 1	Ride Cymbal	Ride Cymbal	Ride Cymbal
60 C4	Bongo High	CR78 HiBongo	CR78 HiBongo	Bongo High	Bongo High	TR808 Kick 2	CR78 HiBongo	Bongo High	CR78 HiBongo
61 C#4	Bongo Low	CR78 LoBongo	CR78 LoBongo	Bongo Low	Bongo Low	TR808 Rim	CR78 LoBongo	Bongo Low	CR78 LoBongo
62 D4	Mute H.Conga	808 Conga	808 Conga	Mute H.Conga	Mute H.Conga	TR808 Snr 2	808 Conga	Mute H.Conga	808 Conga
63 D#4	Conga Hi Opn	808 Conga	808 Conga	Conga Hi Opn	Conga Hi Opn	TR808 Clap 2	808 Conga	Conga Hi Opn	808 Conga
64 E4	Conga Lo Opn	808 Conga	808 Conga	Conga Lo Opn	Conga Lo Opn	TR808 Snr 4	808 Conga	Conga Lo Opn	808 Conga
65 F4	High Timbale	High Timbale	High Timbale	High Timbale	High Timbale	TR808 Tom L	High Timbale	High Timbale	High Timbale
66 F#4	Low Timbale	Low Timbale	Low Timbale	Low Timbale	Low Timbale	TR808 CHH 1	Low Timbale	Low Timbale	Low Timbale
67 G4	Agogo	Agogo	Agogo	Agogo	Agogo	TR808 Tom L	Agogo	Agogo	Agogo
68 G#4	Agogo	Agogo	Agogo	Agogo	Agogo	TR808 CHH 2	Agogo	Agogo	Agogo
69 A4	Cabasa	Cabasa	Cabasa	Cabasa	Cabasa	TR808 Tom M	Cabasa	Cabasa	Cabasa
70 Bb4	808 Maracas	808 Maracas	808 Maracas	Maracas	Maracas	TR808 OHH 1	CR78 Maracas	808 Maracas	808 Maracas
71 B4	ShrtWhistle	ShrtWhistle	ShrtWhistle	ShrtWhistle	ShrtWhistle	TR808 Tom M	ShrtWhistle	ShrtWhistle	ShrtWhistle
72 C5	LongWhistle	LongWhistle	LongWhistle	LongWhistle	LongWhistle	TR808 Tom H	LongWhistle	LongWhistle	LongWhistle
73 C#5	Short Guiro	Short Guiro	Short Guiro	Short Guiro	Short Guiro	TR808Cowbell	Short Guiro	Short Guiro	Short Guiro
74 D5	CR78 Guiro	CR78 Guiro	CR78 Guiro	Long Guiro	Long Guiro	TR808 Tom H	CR78 Guiro	Long Guiro	CR78 Guiro
75 D#5	808 Clave	808 Clave	808 Clave	Claves	Claves	TR606 Cym	CR78 Clv	Claves	808 Clave
76 E5	Woodblock	Woodblock	Woodblock	Woodblock	Woodblock	TR606 OHH 1	Woodblock	Woodblock	Woodblock
77 F5	Woodblock	Woodblock	Woodblock	Woodblock	Woodblock	TR606 OHH 2	Woodblock	Woodblock	Woodblock
78 F#5	Hoo	Hoo	Hoo	Mute Cuica	Mute Cuica	CR78 Tamb 2	Hoo	Hoo	Hoo
79 G5	Hoo	Hoo	Hoo	Open Cuica	Open Cuica	CR78 OHH 1	Hoo	Hoo	Hoo
80 G#5	MuteTriangl	MuteTriangl	MuteTriangl	MuteTriangl	MuteTriangl	Cowbell Mute	CR78 M.Beate	MuteTriangl	MuteTriangl
81 A5	OpenTriangl	OpenTriangl	OpenTriangl	OpenTriangl	OpenTriangl	CR78 OHH 2	CR78 M.Beate	OpenTriangl	OpenTriangl
82 Bb5	626 Shaker	626 Shaker	626 Shaker	Shaker	Shaker	Syn Swt Atk5	626 Shaker	626 Shaker	626 Shaker
83 B5	Jingle Bell	Jingle Bell	Jingle Bell	Jingle Bell	Jingle Bell	TR808 OHH 2	Jingle Bell	Jingle Bell	Jingle Bell

		PC 11 [CC32= 4] Jungle	PC12 [CC32= 4] Techno	PC14 [CC32= 4] House	PC17 [CC32= 4] Power	PC 25 [CC32= 4] Electronic	PC 15 [CC32= 5] 909 808 Kit	PC29 [CC32= 4] TR-606	PC30 [CC32= 4] TR-707	PC 26 [CC32= 4] TR-808
84	C6	Bell Tree	Bell Tree	Bell Tree	Bell Tree	Bell Tree	808 Maracas	Bell Tree	Bell Tree	Bell Tree
85	C#6	Castanets	Castanets	Castanets	Castanets	Castanets	TR808 Claves	Castanets	Castanets	Castanets
86	D6	Mute Surdo	Mute Surdo	Mute Surdo	Mute Surdo	Mute Surdo	Triangle Mt	Mute Surdo	Mute Surdo	Mute Surdo
87	D#6	Open Surdo	Open Surdo	Open Surdo	Open Surdo	Open Surdo	Triangle Op	Open Surdo	Open Surdo	Open Surdo
88	E6	Small Club	Applause 2	Applause 2	Applause 2	Small Club	Narrow Hit 2	Small Club	Small Club	Small Club
89	F6	Kick Roll	Dance Snare1	66 Snare 260	---	---	TR808 Cym1	---	---	---
90	F#6	Snare Roll	Elec Snare 2	Dance Snare1	---	---	MG Zap 4	---	---	---
91	G6	66 Snare 260	Dance Snare1	909 SD 1	---	---	Scratch 1	---	---	---
92	G#6	Dance Snare1	House Snare	Dance Snare1	---	---	MG Zap 1	---	---	---
93	A6	909 SD 1	Rap Snare	Dance Snare1	---	---	TR606 Snr 2	---	---	---
94	Bb6	Elec Snare 2	House Snare	Rap Snare	---	---	Synth Saw	---	---	---
95	B6	Dance Snare1	Dance Snare1	House Snare	---	---	Digi Breath	---	---	---
96	C7	Rap Snare	Rap Snare	House Snare	---	---	TR808 Cym2	---	---	---
97	C#7	Techno Hit	Techno Hit	Techno Hit	Std.1 Snare1	Techno Hit	TR808 Conga1	Techno Hit	Techno Hit	Techno Hit
98	D7	Philly Hit	Philly Hit	---	Std.1 Snare2	Philly Hit	TR808 Conga2	Philly Hit	Philly Hit	Philly Hit
99	D#7	Shock Wave	Shock Wave	Shock Wave	Std.2 Snare1	Shock Wave	Cajon 1	Shock Wave	Shock Wave	Shock Wave
100	E7	Lo Fi Rave	Lo Fi Rave	Lo Fi Rave	Std.2 Snare2	Lo Fi Rave	Vint Snr 3	Lo Fi Rave	Lo Fi Rave	Lo Fi Rave
101	F7	Bam Hit	Bam Hit	Bam Hit	Tight Snare	Bam Hit	Door Creak	Bam Hit	Bam Hit	Bam Hit
102	F#7	Bim Hit	Bim Hit	Bim Hit	StandrdSnar1	Bim Hit	Vint.Phone	Bim Hit	Bim Hit	Bim Hit
103	G7	TapeRewind	TapeRewind	TapeRewind	LD Snare M	TapeRewind	Door Creak	TapeRewind	TapeRewind	TapeRewind
104	G#7	Phono Noise	Phono Noise	Phono Noise	LD Snare C	---	---	Phono Noise	Phono Noise	Phono Noise
105	A7	Dance Snare1	Dance Snare1	Dance Snare1	Jazz Snare 1	---	---	Dance Snare1	Dance Snare1	Dance Snare1
106	Bb7	Power Snare2	Power Snare2	Power Snare2	Jazz Snare 2	Power Snare2	---	Power Snare2	Power Snare2	Power Snare2
107	B7	Elec Snare 1	Elec Snare 1	Elec Snare 1	Room Snare 1	Elec Snare 1	---	Elec Snare 1	Elec Snare 1	Elec Snare 1
108	C8	Dance Snare2	Dance Snare2	Dance Snare2	Room Snare 2	Dance Snare2	---	Dance Snare2	Dance Snare2	Dance Snare2
109	C#8	Elec Snare 2	Elec Snare 2	Elec Snare 2	Dance Snare1	Elec Snare 2	---	Elec Snare 2	Elec Snare 2	Elec Snare 2
110	D8	Elec. Snare	Elec. Snare	Elec. Snare	Power Snare1	Elec. Snare	---	Elec. Snare	Elec. Snare	Elec. Snare
111	D#8	Elec Snare 3	Elec Snare 3	Elec Snare 3	Rev.Snare	Elec Snare 3	---	Elec Snare 3	Elec Snare 3	Elec Snare 3
112	E8	66 Snare 260	66 Snare 260	66 Snare 260	Power Snare2	66 Snare 260	---	66 Snare 260	66 Snare 260	66 Snare 260
113	F8	TR-707 Snare	TR-707 Snare	TR-707 Snare	Elec Snare 1	TR-707 Snare	---	TR-707 Snare	TR-707 Snare	TR-707 Snare
114	F#8	808 Snare 1	808 Snare 1	808 Snare 1	Dance Snare2	808 Snare 1	---	808 Snare 1	808 Snare 1	808 Snare 1
115	G8	808 Snare 2	808 Snare 2	808 Snare 2	Elec Snare 2	808 Snare 2	---	808 Snare 2	808 Snare 2	808 Snare 2
116	G#8	TR-808Snare2	TR-808Snare2	TR-808Snare2	Elec. Snare	TR-808Snare2	---	TR-808Snare2	TR-808Snare2	TR-808Snare2
117	A8	909 Snare 1	909 Snare 1	909 Snare 1	Elec Snare 3	909 Snare 1	---	909 Snare 1	909 Snare 1	909 Snare 1
118	Bb8	909 Snare 2	909 Snare 2	909 Snare 2	TR-707 Snare	909 Snare 2	---	909 Snare 2	909 Snare 2	909 Snare 2
119	B8	909 SD 1	909 SD 1	909 SD 1	808 Snare 1	909 SD 1	---	909 SD 1	909 SD 1	909 SD 1
120	C9	TR-909Snare2	TR-909Snare2	TR-909Snare2	808 Snare 2	TR-909Snare2	---	TR-909Snare2	TR-909Snare2	TR-909Snare2
121	C#9	Rap Snare	Rap Snare	Rap Snare	909 Snare 1	Rap Snare	---	Rap Snare	Rap Snare	Rap Snare
122	D9	JungleSnare1	JungleSnare1	JungleSnare1	909 Snare 2	JungleSnare1	---	JungleSnare1	JungleSnare1	JungleSnare1
123	D#9	House Snare	House Snare	House Snare	Rap Snare	House Snare	---	House Snare	House Snare	House Snare
124	E9	House Snare	House Snare	House Snare	JungleSnare1	House Snare	---	House Snare	House Snare	House Snare
125	F9	House Snare	House Snare	House Snare	House Snare	House Snare	---	House Snare	House Snare	House Snare
126	F#9	Voice Tah	Voice Tah	Voice Tah	House Snare	Voice Tah	---	Voice Tah	Voice Tah	Voice Tah
127	G9	Noise Slap	Noise Slap	Noise Slap	House Snare	Noise Slap	---	Noise Slap	Noise Slap	Noise Slap

	PC 31 [CC32= 4] TR-909	PC 27 [CC32= 4] Dance	PC 28 [CC32= 4] CR-78	PC 64 [CC32= 4] V-VoxDrum	PC 49 [CC32= 4] Orchestra	PC 50 [CC32= 4] Ethnic	PC 32 [CC32= 4] Multi Drum	PC 4 [CC32= 5] StandardKit1	PC 5 [CC32= 5] StandardKit3
0	C-1	Elec Kick 2	Elec Kick 2	Elec Kick 2	HipHop Kick1	Std.1 Kick1	---	Pop Cymbal2	---
1	C#-1	Elec Kick 1	Elec Kick 1	Elec Kick 1	Jazz Kick 1	Std.1 Kick2	---	Pop Ride1	---
2	D-1	CR78 Kick 1	CR78 Kick 1	CR78 Kick 1	Voice Kick	Std.2 Kick1	---	R&B Snare	---
3	D#-1	CR78 Kick 2	CR78 Kick 2	CR78 Kick 2	Rm Kick 1	Std2 Kick2	---	R&B Clap	---
4	E-1	TR-606 Kick1	TR-606 Kick1	TR-606 Kick1	Rm Kick 2	Kick 1	---	Techno Snare	---
5	F-1	TR-707 Kick1	TR-707 Kick1	TR-707 Kick1	HipHop Kick2	Kick 2	---	House Snare	---
6	F#-1	808 Kick	808 Kick	808 Kick	TechnoKick1	Jazz Kick 1	---	Jungle Snare	---
7	G-1	TR-808 Kick	TR-808 Kick	TR-808 Kick	BassDrumSet	Jazz Kick 2	---	Ps Snare	---
8	G#-1	808 BassDrum	808 BassDrum	808 BassDrum	HipHop Kick1	Room Kick 1	---	909 Snare	---
9	A-1	TR-909 Kick	TR-909 Kick	TR-909 Kick	909Comp Kick	Room Kick 2	---	909Snare2	---
10	Bb-1	Dance Kick 2	Dance Kick 2	Dance Kick 2	St Kick 1	Power Kick1	---	909 Kick 3	---
11	B-1	909Comp Kick	909Comp Kick	909Comp Kick	JazzKick	Power Kick2	---	House Kick	---
12	C0	TR-909 Kick2	TR-909 Kick2	TR-909 Kick2	NewRockKik	Elec Kick 2	---	TR-808 Kick	---
13	C#0	HipHop Kick2	HipHop Kick2	HipHop Kick2	Cymbal Roll	Elec Kick 1	---	909 Kick	---
14	D0	BassDrumSet	BassDrumSet	BassDrumSet	Rock Stick 2	TR-808 Kick	---	909 Kick2	---
15	D#0	TechnoKick1	TechnoKick1	TechnoKick1	Rm Snare 1	TR-909 Kick	---	TR-909 OHHsh	---
16	E0	Bounce	Bounce	Bounce	Rm Snare 2	Dance Kick 2	---	TR-909 OHH	---
17	F0	Voice One	Voice One	Voice One	St Snare1	Voice One	---	Ah	---
18	F#0	Voice Two	Voice Two	Voice Two	St Snare2	Voice Two	---	Ha	---
19	G0	Voice Three	Voice Three	Voice Three	NewJzSn2	Voice Three	---	ShutHa	---
20	G#0	---	HipHop Kick2	---	NewJzSn1	---	---	ShutHi	---
21	A0	---	TR-909 Kick2	---	R&B Snare	---	---	One	---
22	Bb0	MC-500 Beep	MC-500 Beep	MC-500 Beep	RockSnare2_2	MC-500 Beep	---	Two	---
23	B0	MC-500 Beep	MC-500 Beep	MC-500 Beep	RockSnare1_2	MC-500 Beep	---	Three	---
24	C1	Concert Snr	Concert Snr	Concert Snr	PopSnare38 2	Concert Snr	---	Four	---
25	C#1	Snare Roll	Snare Roll	Snare Roll	Snare Ghost1	Snare Roll	Finger Snap	Snare Roll	---
26	D1	FingerSnaps2	Finger Snap	FingerSnaps2	PopSnare38 2	Finger Snap	Tambourine	FingerSnaps2	---
27	D#1	High-Q	High-Q	High-Q	FingerSnaps2	JazzClosedHH	Castanets	High-Q	---
28	E1	Slap	Slap	Slap	909 HandClap	Pedal HiHat	Crash Cymb1	Slap	MaxLow Kick2
29	F1	Scrth Push2	Scrth Push2	Scrth Push2	808 Clap	JazzOpenHH	Snare Roll	Scrth Push2	Rk CmpKick
30	F#1	Scrth Pull2	Scrth Pull2	Scrth Pull2	Hand clap2	Ride Cymbal	Concert Snr	Scrth Pull2	Gospel Clap
31	G1	Sticks	Sticks	Sticks	909 HandClap	Sticks	Concert Cym	Sweep Bass	TR707 Kick
32	G#1	SquareClick	SquareClick	SquareClick	Pedal Hi Hat	SquareClick	ConcertKick	SquareClick	Sft Snr Gst
33	A1	Mtrnm.Click	Mtrnm.Click	Mtrnm.Click	GospelHClp1	Mtrnm.Click	Jingle Bell	Mtrnm.Click	HipHop Kick2
34	Bb1	Mtrnm. Bell	Mtrnm. Bell	Mtrnm. Bell	Voice Snare	Mtrnm. Bell	Bell Tree	Mtrnm. Bell	Reg.PHH
35	B1	TechnoKick2	TR-909 Kick2	CR78 Kick 2	Voice Kick	Jazz Kick 1	Bar Chimes	HipHop Kick	Reg.Kick 1
36	C2	TR-909 Kick2	TechnoKick2	CR78 Kick 1	Voice Kick	ConcertKick	Wadaiko	SimpleKick	Reg.Kick 2
37	C#2	TR-909 Rim	Side Stick	CR78 Rim	Voice Stick	Side Stick	Wadaiko Rim	Side Stick	Reg.Stick
38	D2	909 SD 1	Dance Snare1	CR78 Snare 1	Voice Snare	Concert Snr	Shimedaiko	HipHop Snare	Reg.Snr 2
39	D#2	909 HandClap	909 HandClap	707 Claps	Voice Stick	Castanets	Atarigane	707 Claps	Reg.Snr Gst
40	E2	TR-909Snare2	Power Snare1	CR78 Snare 2	Voice Snare	Concert Snr	Hyoushigi	HipHopSnare2	Reg.Snr 1
41	F2	909 Tom	Synth Drum 2	78 TOM	Voice Snare	Timpani	Ohkawa	85St Tom16	Reg.F.Tom
42	F#2	TR-707HiHatC	CR-78HiHatCl	CR-78HiHatCl	Voice Hi Hat	Timpani	H kotsuzumi	HipHopCHH	Reg.CHH 1
43	G2	909 Tom	Synth Drum 2	78 TOM	Voice Tom	Timpani	L kotsuzumi	85St Tom16	Reg.L.Tom
44	G#2	TR-707HiHatC	808 HiHat Cl	606 HiHat Cl	Voice Hi Hat	Timpani	Ban_Gu	HipHopCHH	Reg.CHH 2
45	A2	909 Tom	Synth Drum 2	78 TOM	Voice Tom	Timpani	Big Gong	85St Tom12	Reg.M.Tom 1
46	Bb2	909HiHat Opn	CR-78HiHatOp	CR-78HiHatOp	Voice Hi Hat	Timpani	Small Gong	---	Reg.OHH
47	B2	909 Tom	Synth Drum 2	78 TOM	Voice Tom	Timpani	Bend Gong	85St Tom12	Reg.M.Tom 2
48	C3	909 Tom	Synth Drum 2	78 TOM	Voice Tom	Timpani	RAMA Cymbal	85St Tom10	Reg.H.Tom 1
49	C#3	909 Crash	808 Crash	808 Crash	Voice Hi Hat	Timpani	RAMA Cymbal	85St CrsCym1	Crash Cym1
50	D3	909 Tom	Synth Drum 2	78 TOM	Voice Tom	Timpani	Gamelan Gong	85St Tom10	Reg.H.Tom 2
51	D#3	909Ride Cymb	606 Ride Cym	606 Ride Cym	Voice Ride	Timpani	Udo_Short	85St RdCym	Rock Ride
52	E3	ChinaCymbal	ReverseCymb1	ChinaCymbal	VoxCymbal1	Timpani	Udo_Long	ChinaCymbal	China Cymbal
53	F3	Ride Bell	Ride Bell	Ride Bell	Voice Cymbal	Timpani	Udo_slap	85St RdBell	Ride Edge
54	F#3	Tambourine	Shake Tamb	CR78 Tambour	Voice Tambou	Tambourine	Bendir	Tambourine	Tamborine
55	G3	Splash Cym.	Splash Cym.	CR78 Cym.	Voice Cymbal	Splash Cym.	Req_Dum	Splash Cym.	Crash Cym2a
56	G#3	808 Cowbell	808 Cowbell	CR78 Cow	Voice Perc	Cowbell	Req_tik	Cowbell	Cowbell Low
57	A3	Crash Cymb2	Crash Cymb2	909 Crash	Voice Cymbal	Con.Cymbal2	Tabla_Te	Crash Cymb2	Crash Cym2b
58	Bb3	Vibraslap	Vibraslap	Vibraslap	Vibraslap	Vibraslap	Tabla_Na	Vibraslap	Cowbell Hi
59	B3	Ride Cymbal	Ride Cymbal	Ride Cymbal	AfAahhh	Concert Cym	Tabla_Tun	Ride Cymbal	Ride Bell
60	C4	Bongo High	Bongo High	CR78 HiBongo	NewHiBongo	Bongo High	Tabla_Ge	Bongo High	Conga Hi Mt
61	C#4	Bongo Low	Bongo Low	CR78 LoBongo	NewLoBongo	Bongo Low	Tabla Ge Hi	Bongo Low	Conga Lo Mt
62	D4	Mute H.Conga	Mute H.Conga	808 Conga	NewCongaSlp	Mute H.Conga	Talking Drum	Mute H.Conga	Conga Lo
63	D#4	Conga Hi Opn	Conga Hi Opn	808 Conga	NewCongaOp	Conga Hi Opn	Bend tik_drm	Conga Hi Opn	Conga Hi
64	E4	Conga Lo Opn	Conga Lo Opn	808 Conga	NewLoConga	Conga Lo Opn	Caxixi	Conga Lo Opn	Conga Lo Op
65	F4	High Timbale	High Timbale	High Timbale	Timbal Hi	High Timbale	DJembe	High Timbale	Timbale Hi
66	F#4	Low Timbale	Low Timbale	Low Timbale	Timbal Lo	Low Timbale	Djembe_rim	Low Timbale	Timbale Low
67	G4	Agogo	Agogo	Agogo	Agogo	Agogo	Low Timbale	Agogo	Agogo Bell H
68	G#4	Agogo	Agogo	Agogo	Agogo	Agogo	Timbl Paila	Agogo	Agogo Bell L
69	A4	Cabasa	Cabasa	Cabasa	NewShaker2	Cabasa	High Timbale	Cabasa	Cabasa Up
70	Bb4	808 Maracas	Maracas	CR78 Maracas	NewShaker1	Maracas	Cowbell	Maracas	Maracas
71	B4	ShrtWhistle	ShrtWhistle	ShrtWhistle	ShrtWhistle	ShrtWhistle	Bongo High	ShrtWhistle	Whistle Shrt
72	C5	LongWhistle	LongWhistle	LongWhistle	LongWhistle	LongWhistle	Bongo Low	LongWhistle	Whistle Long
73	C#5	Short Guiro	Short Guiro	Short Guiro	NewQuiide1	Short Guiro	Mute H.Conga	Short Guiro	Guiro Short
74	D5	CR78 Guiro	Long Guiro	CR78 Guiro	NewQuiide2	Long Guiro	Conga Hi Opn	Long Guiro	Guiro Long
75	D#5	808 Clave	Claves	CR78 Clv	NewClaves	Claves	Conga Mtlow	Claves	Claves
76	E5	Woodblock	Woodblock	Woodblock	Woodblock	Woodblock	Conga Slap	Woodblock	Wood Block H
77	F5	Woodblock	Woodblock	Woodblock	Woodblock	Woodblock	Conga Lo Opn	Woodblock	Wood Block L
78	F#5	Hoo	Hoo	Hoo	Mute Cuica	Mute Cuica	Conga Slide	Mute Cuica	Cuica Mute
79	G5	Hoo	Hoo	Hoo	Open Cuica	Open Cuica	Mut Pandiero	Open Cuica	Cuica Open
80	G#5	MuteTriangl	MuteTriangl	CR78 M.Beat	MuteTriangl	MuteTriangl	Opn Pandiero	MuteTriangl	Triangle Mt
81	A5	OpenTriangl	OpenTriangl	CR78 M.Beat	OpenTriangl	OpenTriangl	Open Surdo	OpenTriangl	Triangle Op
82	Bb5	626 Shaker	626 Shaker	626 Shaker	Shaker	Shaker	Mute Surdo	Shaker	Cabasa Cut
83	B5	Jingle Bell	Jingle Bell	Jingle Bell	Jingle Bell	Jingle Bell	Tamborim	Jingle Bell	Castanet

		PC 31 [CC32= 4] TR-909	PC 27 [CC32= 4] Dance	PC 28 [CC32= 4] CR-78	PC 64 [CC32= 4] V-VoxDrum	PC 49 [CC32= 4] Orchestra	PC 50 [CC32= 4] Ethnic	PC 32 [CC32= 4] Multi Drum	PC 4 [CC32= 5] StandardKit1	PC 5 [CC32= 5] StandardKit3
84	C6	Bell Tree	Bell Tree	Bell Tree	Bell Tree	Bell Tree	Agogo	Bell Tree	Bongo Hi Mt	Wind Chime
85	C#6	Castanets	Castanets	Castanets	Castanets	Castanets	Agogo	Castanets	Bongo Hi Slp	SprgDrm Hit
86	D6	Mute Surdo	Mute Surdo	Mute Surdo	Mute Surdo	Mute Surdo	Shaker	Mute Surdo	Bongo Lo Slp	Crotale
87	D#6	Open Surdo	Open Surdo	Open Surdo	Open Surdo	Open Surdo	Low Whistle	Open Surdo	Bongo Hi Op	R8 Click
88	E6	Applause 2	Small Club	Small Club	Cana	Applause	Low Whistle	ReverseCymb	Bongo Lo Op	Metro Bell
89	F6	---	66 Snare 260	---	Timbal HiFlm	---	Mute Cuica	Hoo	Cajon 1	DR202 Beep
90	F#6	---	909 SD 1	---	Timbal LoFlm	---	Open Cuica	Hoo	Cajon 2	Reverse Cym
91	G6	---	Elec Snare 2	---	NewTmbPH5	---	MuteTriangl	MuteTriangl	Cajon 3	Xylo Seq.
92	G#6	---	House Snare	---	NewShekere1	---	OpenTriangl	OpenTriangl	Vint Snr 2	Vinyl Noise
93	A6	---	Rap Snare	---	NewShekere2	---	Short Guiro	MuteTriangl	Shaker 3	Mobile Phone
94	Bb6	---	House Snare	---	NHBngoMute	---	Long Guiro	OpenTriangl	WD Rim	Group Snap
95	B6	---	Dance Snare1	---	L BongoMute	---	Cabasa Up	808 Tom 2	Mix Kick 1	Laser
96	C7	---	Rap Snare	---	CajonHi	---	Cabasa Down	808 Tom 2	Mix Kick 2	Siren
97	C#7	Techno Hit	Techno Hit	Techno Hit	CajonHiFlm	Applause 2	Claves	808 Tom 2	Mix Kick 3	AnalogKick 3
98	D7	Philly Hit	Philly Hit	Philly Hit	Cajon Low	Small Club	Woodblock	808 Tom 2	Mix Kick 4	Old Kick 2
99	D#7	Shock Wave	Shock Wave	Shock Wave	CajonLoFlm	Timpani	Woodblock	808 Tom 2	Mix Kick 5	Reg.Kick
100	E7	Lo Fi Rave	Lo Fi Rave	Lo Fi Rave	FlmncoHClap1	Timpani	---	808 Tom 2	Mix Clap 1	TR909 Snr 4
101	F7	Bam Hit	Bam Hit	Bam Hit	FlmncoHClap1	Timpani	---	808 Cowbell	Wind Chime	TR808 Snr 2
102	F#	Bim Hit	Bim Hit	Bim Hit	BongoCowBell	Timpani	---	808 Conga	Tibet Cymbal	Short Snr1
103	G7	TapeRewind	TapeRewind	TapeRewind	AfHey	Timpani	---	808 Conga	Crotale	Vint Snr 4
104	G#7	Phono Noise	Phono Noise	Phono Noise	MamboCowBell	Timpani	---	808 Conga	---	---
105	A7	Dance Snare1	Dance Snare1	Dance Snare1	MexFVox2	Timpani	---	Synth Drum 2	---	---
106	Bb7	Power Snare2	Power Snare2	Power Snare2	AfFoods	Timpani	---	Synth Drum 2	---	---
107	B7	Elec Snare 1	Elec Snare 1	Elec Snare 1	MexFVox1	Timpani	---	Synth Drum 2	---	---
108	C8	Dance Snare2	Dance Snare2	Dance Snare2	MexMVox1	Timpani	---	Synth Drum 2	---	---
109	C#8	Elec Snare 2	Elec Snare 2	Elec Snare 2	YodelFVox1	Timpani	---	Synth Drum 2	---	---
110	D8	Elec. Snare	Elec. Snare	Elec. Snare	MexMVox2	Timpani	---	Synth Drum 2	---	---
111	D#8	Elec Snare 3	Elec Snare 3	Elec Snare 3	YodelMVox1	Timpani	---	R&B OHHsh	---	---
112	E8	66 Snare 260	66 Snare 260	66 Snare 260	MexMVox3	Timpani	---	R&B OHH	---	---
113	F8	TR-707 Snare	TR-707 Snare	TR-707 Snare	FlmncoFVox1	Timpani	---	R&B CHH	---	---
114	F#8	808 Snare 1	808 Snare 1	808 Snare 1	YodelFVox2	---	---	R&B OHH	---	---
115	G8	808 Snare 2	808 Snare 2	808 Snare 2	FlmncoFVox2	---	---	TR-909 CHH	---	---
116	G#8	TR-808Snare2	TR-808Snare2	TR-808Snare2	NewWhistle1	---	---	TR-909 OHH	---	---
117	A8	909 Snare 1	909 Snare 1	909 Snare 1	FlmncoFVox3	---	---	909 Crash	---	---
118	Bb8	909 Snare 2	909 Snare 2	909 Snare 2	NewWhistle2	---	---	Pop Kick 36	---	---
119	B8	909 SD 1	909 SD 1	909 SD 1	FlmncoMVox1	---	---	IPopCStk37st	---	---
120	C9	TR-909Snare2	TR-909Snare2	TR-909Snare2	FlmncoMVox2	---	---	IPopSn38st	---	---
121	C#9	Rap Snare	Rap Snare	Rap Snare	BrazilVox1	---	---	IPopSn40st	---	---
122	D9	JungleSnare1	JungleSnare1	JungleSnare1	FlmncoMVox3	---	---	Pop Hi Hat1	---	---
123	D#9	House Snare	House Snare	House Snare	BrazilVox2	---	---	Pop Hi Hat2	---	---
124	E9	House Snare	House Snare	House Snare	BrazilVox3	---	---	Pop Hi Hat3	---	---
125	F9	House Snare	House Snare	House Snare	AfAahhh	---	---	Tom 43	---	---
126	F#9	Voice Tah	Voice Tah	Voice Tah	Voice Snare	---	---	Tom 47	---	---
127	G9	Noise Slap	Noise Slap	Noise Slap	Voice Snare	---	---	Tom 50	---	---

	PC 6 [CC32= 5] Kit-Euro:POP	PC 1 [CC32= 5] WD Std Kit	PC 2 [CC32= 5] LD Std Kit	PC 3 [CC32= 5] TY Std Kit	PC 7 [CC32= 5] LatinDrumKit	PC 8 [CC32= 5] Latin Menu1	PC 9 [CC32= 5] Latin Menu2	PC 10 [CC32= 5] Latin Menu3	PC 13 [CC32= 5] Asia Menu	
21	A0	---	---	---	---	TimbalesHand	---	---	---	
22	Bb0	---	---	---	---	Timbles HiMt	---	---	---	
23	B0	---	---	---	---	Timbles HiOp	---	---	---	
24	C1	---	---	---	---	Timbles LoMt	---	---	---	
25	C#1	---	---	---	---	Timbles LoOp	---	---	---	
26	D1	---	---	---	---	TmbSideStick	---	---	---	
27	D#1	---	---	---	---	TimblesPaila	---	---	---	
28	E1	TR707 Kick	Dance Kick	Dance Kick	Dance Kick	SectChd m9	---	---	---	
29	F1	AnalogKick 1	Dry Kick 1	Dry Kick 1	Dry Kick 1	SectChd Mj9	---	---	---	
30	F#1	Dirty Snr 6	Snr Roll	Snr Roll	Snr Roll	TimbalesFil4	---	---	---	
31	G1	FB Kick	Power Kick	Power Kick	Power Kick	TimbalesFil3	---	---	---	
32	G#1	BrushRoll	Amb.Snr 2	Amb.Snr 2	Amb.Snr2 p	TimbalesFil2	---	---	---	
33	A1	PlasticKick2	Reg.Kick 2	Reg.Kick 2	Power Kick	TimbalesFil1	---	---	---	
34	Bb1	Reg.CHH 2	Reg.PHH	Reg.PHH	Reg.PHH	Dixie HH Hlf	---	---	---	
35	B1	Power Kick	Reg.Kick 1	Reg.Kick 1	Reg.Kick	Fat BD	---	---	---	
36	C2	TR909 Kick 6	WD Kick	LD Kick	TY Kick	Room Kick 2	Agogo 2 Hi	Cuica 3	Surdo Hard	Hyoshigi
37	C#2	R&B ShrRim1	WD CStk	LD CStk	TY CStk	Cross Stick2	Agogo 2 Lo	Cuica Hi 1	Surdo Mute	Hyoshigi 2
38	D2	TR909 Snr 3	WD Snr	LD Snr	TY Snr	Maple Lo Snr	Agogo 3 Hi	Cuica Hi 2	Surdo Mute2	Kane
39	D#2	TR909 Clap 1	SF Snr Gst	Reg.Snr Gst	SF SnrGst	Hand Clap 2	Agogo 3 Lo	Cuica Lo 1	Surdo Open H	Kane Side
40	E2	TR909 Snr 4a	WD Rim	LD Rim	TY Rim	MapleSoft SN	ApitoHiShort	Cuica Lo 2	Surdo Open L	Atarigane
41	F2	Sharp L.Tom2	RR F.Tom	RR F.Tom	RR F.Tom	Studio Tom 4	ApitoLoShort	Ganza Hard	Surdo Open 1	Kwaengwari f
42	F#2	TR909 CHH 1	Reg.CHH 1	Reg.CHH 1	Reg.CHH 1	Dixie HH Cls	Berimbau Dn	Ganza Soft	Surdo Open2	Kwaengwari p
43	G2	Sharp L.Tom1	TY L.Tom	TY L.Tom	TY L.Tom	Maple Tom 3	Berimbau Mut	Guiro Long	Surdo Rim	KwaengwariMt
44	G#2	TR909 PHH 1	Reg.CHH 2	Reg.CHH 2	Reg.CHH 2	Dixie HH Pdl	Berimbau Opn	Guiro Long2	Surdo Rim 2	Mokugyo 1
45	A2	Sharp M.Tom	TY M.Tom	LD M.Tom	TY M.Tom	Studio Tom 2	Berimbau Up	Guiro Short	Surdo Soft	Mokugyo 2
46	Bb2	TR909 OHH 2	Reg.OHH	Reg.OHH	Reg.OHH	Dixie HH Opn	Bongo 1 Hi	Guiro Short2	Tamborim Mut	Ohkawa
47	B2	Sharp M.Tom	TY M.Tom	LD M.Tom	TY M.Tom	Studio Tom 2	Bongo 1 Lo	Hand Clap 2	Tamborim Opn	Ohkawa 2
48	C3	Sharp H.Tom	TY H.Tom	LD H.Tom	TY H.Tom	Studio Tom 1	Bongo 2 Hi	MamboBell Mt	Tamborim Slp	Shimedaiko 2
49	C#3	TR909 Crash	Crash Cym1a	Crash Cym1a	Crash Cym 2	Crash Cymbal	Bongo 2 Lo	MamboBell Op	TamborimMute	Sime Taiko
50	D3	Sharp H.Tom	TY H.Tom	LD H.Tom	TY H.Tom	Studio Tom 1	Bongo Hi Hrd	Maracas 2	TamborimOpen	Taiko
51	D#3	TR909 Ride	Rock Ride 1	Rock Ride 1	Rock Ride 1	Rock RdCym1	Bongo HiOp f	MaracasUpDwn	TamborimRim	Tsuzumi 2 Hi
52	E3	China Cymbal	China Cymbal	China Cymbal	China Cymbal	Crash 1	Bongo Lo Hrd	MtGuiroLng	TamborimRoll	Tsuzumi 2 mf
53	F3	Rock Rd Edge	Splash Cym	Splash Cym	Splash Cym	Bongo 1 Hi	Bongo Lo Sft	MtGuiroSht	Tambrin Hit	Tsuzumi 2 p
54	F#3	Tamborine 3	Tamborine 3	Tamborine 3	Tamborine2	Tambrin Hit	Bongo LoOp f	PandeiroCrsh	TamborinShake	Tsuzumi Hi
55	G3	Crash Cym1 p	Rock Crash 1	Rock Crash 1	Crash Cym1a	Bongo 1 Lo	Bongo LoOpmf	PandeiroHit	Timbale Hi	Tsuzumi Lo
56	G#3	Cowbell	Cowbell3	Cowbell3	Cowbell3	Cowbell Op 1	Bongo LoSlap	PandeiroL Hi	Timbale Lo	Wadaiko
57	A3	Rock Crash 2	Crash Cym1b	Crash Cym1	Crash Cym1b	BongohiSlap1	BongoBell Mt	PandeiroL	Timbale Side	Wadaiko Rim
58	Bb3	Vibraslap	Cowbell2 Lng	Cowbell	Cowbell2 Lng	Cowbell 3	BongoBell Op	PandeiroL Rm	Timbales Rim	Ho
59	B3	TR606 Cym 2	Rock Ride 2	Rock Ride 2	Rock Ride 2	Bongo LoSlap	BongoHiSlap1	PandeiroL Sp	TimbalesFil1	Yoh
60	C4	Bongo Lo Op	Conga Hi Mt	Conga 2H Mt	Conga 2H Mt	Conga Hi Mt	BongoHiSlap2	PandeiroMute	TimbalesFil2	Yyoh
61	C#4	Bongo Hi Op	Conga Lo Mt	Conga 2L Mt	Conga 2L Mt	Conga Lo Mt	Cabasa Roll	PandeiroOpen	TimbalesFil3	Yoo Dude
62	D4	Conga Hi Mt	Conga Hi Slp	Conga 2H Slp	Conga 2H Slp	Conga Slap	Caixa Mute	PandeiroRim	TimbalesFil4	Buk
63	D#4	Conga Hi Op	Conga Hi Op	Conga 2H Op	Conga 2H Op	Conga Hi Op	Caixa Mute2	PandeiroRoll	TimbalesHand	Buk Rim
64	E4	Conga Lo Op	Conga Lo Op	Conga 2L Op	Conga 2L Op	CongaLoOp f	Caixa Open1	PandeiroS Op	Timbles HiMt	Changgo
65	F4	Conga Efx	Timbale Hi	Timbale 1	Timbare 4	Timbles HiMt	Caixa Open2	PandeiroS Rm	Timbles HiOp	Asian Gong 1
66	F#4	Shaker 3	Timbale Low	Timbale 2	Timbare 3	Timbles LoOp	Caixa Open3	PandeiroS Sp	Timbles LoMt	Asian Gong 2
67	G4	Shaker 2	Mild Agogo H	Agogo 2 Hi	Agogo 2 Hi	Agogo 2 Hi	Caixa Rim	Quide Long	Timbles LoOp	Gamelan Gong
68	G#4	CR78 Beat	Mild Agogo L	Agogo 2 Low	Agogo 2 Low	Agogo 2 Lo	Caixa Roll	Quide Short	TmbSideStick	Asian Gong 3
69	A4	Cabasa Cut 1	Cabasa Up	Cabasa 2	Cabasa 2	Real Cabasa2	Caixa Roll2	Quijada	SectChd 13th	Asian Gong 4
70	Bb4	Cabasa Cut 2	Maracas	Shaker 2	Shaker 1	Maracas 2	Cajon Hi	Rainstick	SectChd m9	Asian Gong 6
71	B4	Lo-Bit PHH	Whistle Shr	Whistle Shr	Whistle Shr	ApitoHiShort	Cajon Lo	Real Cabasa1	SectChd Mj9	Asian Gong 7
72	C5	Scratch 7	Whistle Long	Whistle	Whistle Long	ApitoLoShort	Cajon Rol Hi	Real Cabasa2	Sabor!	Ban Gu 1
73	C#5	Syn Low Atk2	Guiro Short	Guiro 2 Up	Guiro 2 Up	Guiro Short2	Cajon Rol Lo	RecoRecoLng	Arriba!	Ban Gu 2
74	D5	MG Zap 7	Guiro Long	Guiro Long	Guiro 2 Down	Guiro Long2	Caxixi	RecoRecoSht	Ole!	Ban Gu 3
75	D#5	Syn Swt Atk1	Claves	Claves 2	Claves 2	Claves Lo 2	Chekere 1	Repinique 1	Uno!	Ban Gu 4
76	E5	Syn Swt Atk4	Wood Block H	Wood Block2H	Wood Block2H	Berimbau Up	Chekere 2	Repinique2	Dos!	Gu Hi
77	F5	Conga Thumb	Wood Block L	Wood Block2L	Wood Block2L	Berimbau Dn	Chekere 3	RepiniqueHrd	Tres!	Gu Roll
78	F#5	Triangle 1	Cuica Mute	Cuica 2 Low	Cuica 2 Low	Cuica Hi 1	Clave!	RepiniqueSft	Quatro!	HuYinLuoH Mt
79	G5	Triangle 2	Cuica Open	Cuica 2 Hi	Cuica 2 Hi	Cuica Lo 2	Claves Lo 2	Repique Open	Grito-Hahaha	HuYinLuoH Op
80	G#5	Euro Hit 1	Triangle Mt	Triangle Mt	Triangle Mt	Caixa Mute	Conga Hi Mt	Repique Rim	Grito-Ahaha!	HuYinLuoL Mt
81	A5	Tao Hit	Triangle Op	Triangle Op	Triangle Op	Caixa Open2	Conga Hi Op	Repique Roll	Grito-Haahai	HuYinLuoL Op
82	Bb5	Narrow Hit 2	Cabasa Cut	Cabasa2 Cut	Cabasa2 Cut	Caixa Rim	Conga Link	SambaBateria	Grito-Rrrrr!	Nao Bo
83	B5	Euro Hit 2	DigiSpectrum	DigiSpectrum	DigiSpectrum	Caixa Roll2	Conga Lo Mt	SambaWhistle	Tiquitito!	Xiao Bo
84	C6	Wind Chime	Wind Chime	Wind Chime	Wind Chime	Cajon Rol Hi	Conga Roll	Shaker 1	Grito-Oa Oa!	Asian Gong 5
85	C#6	Timpani Roll	Wood Block M	Wood Block2M	Wood Block2M	Cajon Rol Lo	Conga Slap	Shaker 2	Grito-Eh Eh!	Shou Luo 1
86	D6	Crotale	Cajon 2	Cajon 2	Cajon 2	Surdo Mute2	Conga Thumb	Shaker Long	Ama ya ahi!	Shou Luo 2
87	D#6	R8 Click	ConcertBD	ConcertBD	ConcertBD	Surdo Open2	CongaLoOp f	Shaker Short	Fuego!	Shu Ban 1
88	E6	Metro Bell	R&B Kick	R&B Kick	R&B Kick	PandeiroL Hi	CongaLoOp mf	---	Hey Brazil	Shu Ban 2
89	F6	MC500 Beep 1	Dry Kick 2	Dry Kick 2	Dry Kick 2	PandeiroL Lo	Cowbell 1	---	---	Shu Gu
90	F#6	MC500 Beep 2	Old Kick	Old Kick	Old Kick	PandeiroOpen	Cowbell 2	---	---	Shu Gu Rim
91	G6	Atmosphere	Jazz Doos	Jazz Doos	Jazz Doos	PandeiroMute	Cowbell 3	---	---	Tang Gu Mt
92	G#6	Agogo Noise	Agogo Noise	Agogo Noise	Agogo Noise	PandeiroL Rm	Cowbell Mt 1	---	---	Tang Gu Op
93	A6	Car Slip	Rock OHH	Rock OHH	Rock OHH	PandeiroL Sp	Cowbell Mt 2	---	---	BaliCym Cls
94	Bb6	Group Snap	JD Anklungs	JD Anklungs	JD Anklungs	Quijada	Cowbell Op 1	---	---	BaliCym Opn
95	B6	Laser	Rock OHH	Rock OHH	Rock OHH	Rainstick	Cowbell Op 2	---	---	Ceng Ceng
96	C7	ConcertBD	Cajon 3	Cajon 3	Cajon 3	Metronome 2	---	---	---	Chenchen Cls
97	C#7	AnalogKick 3	Cajon 1	Cajon 1	Cajon 1	R8 Click	---	---	---	Chenchen Opn
98	D7	Old Kick	Mix Clap	Mix Kick 4	TY Rim f	Metronome 1	---	---	---	Kopyak Mt
99	D#7	Reg.Kick	Gospel Clap	Gospel Clap	Gospel Clap	180:LatinPt2	---	---	---	Kopyak Op
100	E7	TR909 Snr 4b	Bright Clap	Bright Clap	Bright Clap	160:CgMambo	---	---	---	Finger Cym
101	F7	TR808 Snr 2	Rock Rd Cup	Rock Rd Cup	Rock Rd Cup	132:TmbLpTn1	---	---	---	Ramacymbal
102	F#7	Vint Snr 4	Cowbell	Cowbell	Cowbell	132:AgogoPtn	---	---	---	Jaw Harp Opn
103	G7	Light Snr	Crash Cym 2	Crash Cym 2	Crash Cym 2	104:Shakin'	---	---	---	Jaw Harp Wow
104	G#7	---	---	---	---	---	---	---	---	---
105	A7	---	---	---	---	---	---	---	---	---
106	Bb7	---	---	---	---	---	---	---	---	---
107	B7	---	---	---	---	---	---	---	---	---
108	C8	---	---	---	---	---	---	---	---	---

	PC 14 [CC32= 5]	PC 11 [CC32= 5]	PC 12 [CC32= 5]	PC 101 [CC32= 4]	PC 102 [CC32= 4]	PC 103 [CC32= 4]	PC 65 [CC32= 4]	PC 66 [CC32= 4]	PC 117 [CC32= 1]	
	India Menu	IndiaDrmKit	MidEastDrKit	IndoMix1	IndoMix2	IndoMix3	Or. R&B	Or. Techno	Oriental 1	
0	C-1	---	---	Elec Kick 2	HipHop Kick1	Pop Cymbal2	House Kick	House Kick	---	
1	C#-1	---	---	Elec Kick 1	Jazz Kick 1	Pop Ride1	HipHop Kick	HipHop Kick	---	
2	D-1	---	---	CR78 Kick 1	Mex Kick	R&B Snare	TR-808 Kick	SimpleKick	---	
3	D#-1	---	---	CR78 Kick 2	Timpani	R&B Clap	909 Kick2	909 Kick2	---	
4	E-1	---	---	TR-606 Kick1	Timpani	Techno Snare	HipHopSnare2	HipHopSnare2	---	
5	F-1	---	---	TR-707 Kick1	Timpani	House Snare	Techno Snare	Techno Snare	---	
6	F#-1	---	---	808 Kick	Timpani	Jungle Snare	TR-808Snare2	R&B Snare	---	
7	G-1	---	---	TR-808 Kick	Timpani	Ps Snare	R&B Clap	R&B Clap	---	
8	G#-1	---	---	808 BassDrum	Timpani	909 Snare	707 Claps	707 Claps	---	
9	A-1	---	---	TR-909 Kick	Timpani	909Snare2	Tambourine	Tambourine	---	
10	Bb-1	---	---	Dance Kick 2	Timpani	909 Kick 3	R&B OHHsh	TR-909 OHHsh	---	
11	B-1	---	---	909Comp Kick	Timpani	House Kick	R&B OHH	TR-909 OHH	---	
12	C0	---	---	TR-909 Kick2	Timpani	TR-808 Kick	Wadaiko	Wadaiko	---	
13	C#0	---	---	HipHop Kick2	Timpani	909 Kick	Ohkawa	Ohkawa	---	
14	D0	---	---	BassDrumSet	Timpani	909 Kick2	Shimedaiko	Shimedaiko	---	
15	D#0	---	---	TechnoKick1	Timpani	TR-909 OHHsh	H kotsuzumi	H kotsuzumi	---	
16	E0	---	---	Dol4	Synth Drum 2	TR-909 OHH	L Kotsuzumi	L Kotsuzumi	---	
17	F0	---	---	Dance Snare1	Synth Drum 2	Ah	Tabla_Ge	Tabla_Ge	---	
18	F#0	---	---	GondangAlToba	St Snare2	Ha	Tabla_Na	Tabla_Na	---	
19	G0	---	---	Elec Snare 1	Synth Drum 2	ShutHa	Tabla_Te	Tabla_Te	---	
20	G#0	---	---	Dance Snare2	NewJzSn1	ShutHi	Tabla_Tun	Tabla_Tun	---	
21	A0	---	---	Elec Snare 2	Synth Drum 2	One	Udo_Long	Udo_Long	---	
22	Bb0	---	---	MamboCowBell	RockSnare2_2	Two	Djembe_rim	Djembe_rim	---	
23	B0	---	---	CowBell	Synth Drum 2	Three	909 HandClap	909 HandClap	---	
24	C1	---	---	Claves	Rm Kick 2	Four	Tambourine	Tambourine	---	
25	C#1	---	---	Woodblock1	Snare Ghost1	SnareFlam	Pop Hi Hat1	Pop Hi Hat1	---	
26	D1	---	---	Dol2	Rm Snare 2	FingerSnaps2	Pop Hi Hat2	Pop Hi Hat2	---	
27	D#1	---	---	Dol3	FingerSnaps2	High-Q	Pop Hi Hat3	Pop Hi Hat3	---	
28	E1	---	---	GonTaput4	Rm Snare 1	Slap	NewShaker2	NewShaker2	---	
29	F1	---	---	GonTaput5	Room Tom 5	Scrth Push2	NewShaker1	NewShaker1	---	
30	F#1	---	---	GonTaput6	Room Tom 5	Scrth Pull2	IPopSn40st	IPopSn40st	---	
31	G1	---	---	Sticks	Room Tom 2	Synth Drum 2	HipHop Snare	HipHop Snare	---	
32	G#1	---	---	Congas_SW	TR707 Hihat C	Synth Drum 2	Jungle Snare	Jungle Snare	---	
33	A1	---	---	Congas_SW2	Room Tom 2	Synth Drum 2	House Snare	House Snare	---	
34	Bb1	---	Dixie HH Hlf	Congas_SW4	ConcertKick	Synth Drum 2	808 BassDrum	TechnoKick2	---	
35	B1	---	Fat BD	Maple Kick	808 BassDrum	HipHop Kick2	HipHop Kick	909 Kick 3	TR-909 Kick2	Bass Drum
36	C2	Bebarongan 1	Room Kick 2	Warm Kick	TR-808 Kick	TR-909 Kick2	SimpleKick	SimpleKick	909 Kick	Bass Drum
37	C#2	Bebarongan 2	Cross Stick2	Cross Stick2	808 Rimshot	Side Stick	Side Stick	TR-909 Rim	Rim Shot	Rim Shot
38	D2	Bebarongan 3	Maple Lo Snr	NaturlHardSN	808 Snare 1	House Snare	St Snare2	R&B Snare	909 SD 1	Snare Drum
39	D#2	Pelegongan 1	Claps Real	Claps Real	GdgTaputRim	909 HandClap	707 Claps	HandClap1st	HandClap1st	Hand Clap 1
40	E2	Pelegongan 2	MapleSoft SN	NaturlRimSht	TR-808Snare2	Elec Snare 2	St Snare1	Hand Clap 21	Hand Clap 21	Hand Clap 2
41	F2	Pelegongan 3	Studio Tom 4	Studio Tom 4	808 Tom 2	808 Tom 2	855t Tom16	909Snare2	TR-909Snare2	Tom 1
42	F#2	Wadon 1	Dixie HH Cls	Dixie HH Cls	TR-808HiHatC	TR-808HiHatC	HipHopCHH	R&B CHH	TR-707HiHatC	Closed Hi-Hat
43	G2	Wadon 2	Studio Tom 3	Studio Tom 3	808 Tom 2	808 Tom 2	855t Tom16	Pop Kick 36	Pop Kick 36	Tom 2
44	G#2	Wadon 3	Dixie HH Pdl	Dixie HH Pdl	808 HiHat Cl	JazzClosedHH	HipHopCHH	R&B CHH	TR-707HiHatC	Closed Hi-Hat
45	A2	Wadon 4	Studio Tom 2	Studio Tom 2	808 Tom 2	808 Tom 2	855t Tom12	IPopCStk37st	909 Tom	Tom 3
46	Bb2	Wadon 5	Dixie HH Opn	Dixie HH Opn	TR-808HiHatO	JazzOpenHH	HipHopOHH	R&B OHH	909HiHat Opn	Open Hi-Hat
47	B2	Wadon 6	Studio Tom 2	Studio Tom 2	808 Tom 2	808 Tom 2	855t Tom12	Tom 43	909 Tom	Tom 4
48	C3	Wadon 7	Studio Tom 1	Studio Tom 1	808 Tom 2	808 Tom 2	855t Tom10	Tom 47	909 Tom	Tom 5
49	C#3	Dhol 1	Crash Cymbal	Crash Cymbal	808 Crash	808 Crash	855t CrsCym1	Pop Cymbal2	909 Crash	Crash Cymbal
50	D3	Dhol 2	Studio Tom 1	Studio Tom 1	808 Tom 2	Bend tlk_drm	855t Tom10	Tom 50	909 Tom	Tom 6
51	D#3	Dhol 3	Rock RdCym1	Rock RdCym1	606 Ride Cym	Tabla Ge Hi	855t RdCym	Pop Ride1	909Ride Cymb	Ride Cymbal
52	E3	Dhol 4	Crash 1	Crash 1	ChinaCymbal	Tabla_Tun	ChinaCymbal	Pop Cymbal	ChinaCymbal	Doholla1 Rim1
53	F3	Dhol 5	Dhol 2	Rek Dom	Ride Bell	Tabla_Na	855t RdBell	Dholla Dom	Dholla Dom	Doholla1 Dom
54	F#3	Dholak 1	R8 Tamb	R8 Tamb	Tambourine	Tambourine	Tambourine	Dholla Sak 1	Dholla Sak 1	Finger Doff A
55	G3	Dholak 2	Dholak 1	Rek Open	Splash Cym.	Bongo2_SW2	Splash Cym.	Dholla Sak 2	Dholla Sak 2	Doholla1 Rim2
56	G#3	Dholak 3	VDrum Cowbell	VDrum Cowbell	808 Cowbell	808 Cowbell	Cowbell	Dholla Sak 3	Dholla Sak 3	Cowbell
57	A3	Dholak 4	Dholak 8	Rek Tek	909 Crash	909 Crash	Crash Cymb2	Dholla Rim	Dholla Rim	Doholla1 Sak
58	Bb3	Dholak 5	VDrum Cowbell	VDrum Cowbell	Vibraslap	Pop Kick 36	Vibraslap	Dholla Raka	Dholla Raka	Dof 2 Dom
59	B3	Dholak 6	Dholak 9	Rek Trill	Ride Cymbal	PopSnare38 1	Ride Cymbal	Dholla Tak 1	Dholla Tak 1	Dof 1 Rim 1
60	C4	Dholak 7	TablaBaya 1	Afro Feet 1	CR78 HiBongo	Bongo High	NewHighBongo	Dholla Tak 2	Dholla Tak 2	Dof 1 Dom
61	C#4	Dholak 8	TablaBayaSld	Slit Drum	CR78 LoBongo	CR78 LoBongo	NewLowBongo	DofDom 1	DofDom 1	Dof 1 Sak 1
62	D4	Dholak 9	TablaBaya 3	Afro Feet 2	808 Conga	808 Conga	NewCongaSlap	DofDom 2	DofDom 2	Dof 1 Rim 2
63	D#4	Dholak Ga	TablaBaya 6	Afro Clap	808 Conga	NewCongaOp	NewCongaOpen	DofDom 3	DofDom 3	Dof 1 Sak 2
64	E4	Dholak Na	TablaBaya 5	Bendir 1	808 Conga	NewLoConga	NewLoConga	DofTak 1	DofTak 1	Tabla 1 Tak 1
65	F4	Dholak Ta	TablaBaya Na	Bendir 2	Timbal Hi	High Timbale	High Timbale	DofTak 2	DofTak 2	Tabla 1 Tak 2
66	F#4	Dholak Tun	TablaBayaTin	Dawul	Timbal Lo	Bongo_SW_P1	Low Timbale	DofSak 1	DofSak 1	Tabla Roll
67	G4	Madal Da	TablaBayaTun	Sagat Close	Agogo	Bongo_SW_P2	Agogo	DofRim 1	DofRim 1	Tabla 1 Dom
68	G#4	Madal Din	TablaBaya 8	Sagat Open	Agogo	Bongo_SW_P3	Agogo	DofSak 2	DofSak 2	Tabla FX
69	A4	Madal Ta	VDrumCabasaUp	VDrumCabasaUp	Cabasa	Bongo_SW_P4	Cabasa	DofRim 2	DofRim 2	Tabla 1 Tak 3
70	Bb4	TablaBaya 1	VDrum Maracas	VDrum Maracas	808 Maracas	808 Maracas	Maracas	DofSak 3	DofSak 3	Tabla 1 Sak
71	B4	TablaBaya 2	VDrumCabasaDwn	VDrumCabasaDwn	GongToba1	Gamelan Gong	Bongo1_SW1	DofFinger 1	DofFinger 1	Tabla 1 Rim
72	C5	TablaBaya 3	Madal Da	AfroDrum Flm	GongToba2	LongWhistle	Bongo1_SW3	DofFinger 2	DofFinger 2	Rek Trill
73	C#5	TablaBaya 4	Madal Din	AfroDrum Op1	Short Guiro	Quide1	Short Guiro	Tabla Raka 1	Tabla Raka 1	Rek 1 Sak
74	D5	TablaBaya 5	Madal Ta	AfroDrum Op2	CR78 Guiro	Quide2	Long Guiro	Tabla Tak 1	Tabla Tak 1	Rek 1 Tak 1
75	D#5	TablaBaya 6	VDrum Claves	AfroDrum Rat	808 Clave	Claves	Claves	Tabla Tik 1	Tabla Tik 1	Rek 1 Rim
76	E5	TablaBaya 7	VDrum Woodblk	VDrum Woodblk	Woodblock	Woodblock	Woodblock	Tabla Dom	Tabla Dom	Rek 1 Dom
77	F5	TablaBaya 8	VDrum Woodblk	VDrum Woodblk	Woodblock	Bongo1_SW3	Woodblock	Tabla Sak	Tabla Sak	Rek 1 Tak 2
78	F#5	TablaBaya Ge	FingerSnaps4	TalkingDr Dn	---	Mute Cuica	CR78 HiBongo	Tabla Roll	Tabla Roll	Rek 1 Brass
79	G5	TablaBaya Ka	Udu Pot1 Acc	TalkingDr Up	---	Congas_8_P1	CR78 LoBongo	Tabla Tak 2	Tabla Tak 2	Rek 1 Tak 3
80	G#5	TablaBaya Na	Udu Pot1 Hi	Doholla Dom	MuteTriangl	CongaLoOpen_P1	MuteTriangl	Tabla Raka 2	Tabla Raka 2	Rek 1 Roll
81	A5	TablaBaya Te	Udu Pot1 Lo	Doholla Roll	OpenTriangl	CongaLoOpen_P2	OpenTriangl	Tabla Rim 1	Tabla Rim 1	Rek 1 Khana Closed
82	Bb5	TablaBaya Ti	Udu Pot1 Slp	Doholla Sak	Castanets	CongaLoOpen_P3	Shaker	Tabla Toks	Tabla Toks	Tabl Noueri Rim
83	B5	TablaBayaGin	Udu Pot2 Lng	Doholla Stop	Mute Surdo	CongaLoOpen_P4	CowBellSide	Tabla Rim 2	Tabla Rim 2	Rek 1 Khana Open

		PC 14 [CC32= 5]	PC 11 [CC32= 5]	PC 12 [CC32= 5]	PC 101 [CC32= 4]	PC 102 [CC32= 4]	PC 103 [CC32= 4]	PC 65 [CC32= 4]	PC 66 [CC32= 4]	PC 117 [CC32= 1]
		India Menu	IndiaDrmKit	MidEastDrKit	IndoMix1	IndoMix2	IndoMix3	Or. R&B	Or. Techno	Oriental 1
84	C6	TablaBayaSlid	Udu Pot2 Mut	Doholla Tak	Open Surdo	CongaLoOpen_P5	AfricanCowBell	Tabla Tik 2	Tabla Tik 2	Sagat Mid
85	C#6	TablaBayaTin	Udu Pot2 Sht	Doira Dun	Small Club	Castanets	Castanets	Rek Raka	Rek Raka	Tabl Noueri Dom 1
86	D6	TablaBayaTun	Udu Pot MENU	Doira Tik	CR78 Tambour	Bongo High	Mute Surdo	Rek Dom	Rek Dom	Sagat High
87	D#6	Udu Pot1 Acc	118:TablaByP	Sarna Bell	Side Stick	Bongo Low	Open Surdo	Rek Trill	Rek Trill	Tabl Noueri Tak 1
88	E6	Udu Pot1 Hi	TablaY 3	Sitar Gliss	GospelHClp1	Mute H.Conga	Udo_Long	Rek Tak 1	Rek Tak 1	Sagat Sak
89	F6	Udu Pot1 Lo	Tablah 1	ZaghrutaStop	TR-808Snare2	Conga Hi Opn	808 Tom 2	Rek Rim	Rek Rim	Hager
90	F#6	Udu Pot1 Slp	Tablah 2	Yoh Tribe	909 Snare 1	Conga MtLow	808 Tom 2	Rek Brass 1	Rek Brass 1	Zir
91	G6	Udu Pot2 Lng	Tablah 3	How Tribe	909 Snare 2	Conga Slap	808 Tom 2	Rek Tok	Rek Tok	Nakrazan A
92	G#6	Udu Pot2 Mut	Tablah 4	92:DholakPh	909 SD 1	NewShekere1	808 Tom 2	Rek Brass 2	Rek Brass 2	Zaghrouta 1 Loop
93	A6	Udu Pot2 Sht	TablaBY 1	120:Dhol Ph	TR-909Snare2	NewShekere2	808 Tom 2	Rek Tak 2	Rek Tak 2	Nakrazan B
94	Bb6	---	TablaBY 2	African Ens	Rap Snare	NHBngoMute	808 Tom 2	Rek Sak	Rek Sak	Zaghrouta 2 End
95	B6	---	Tablah Bend	Morocco Ens	JungleSnare1	L BongoMute	808 Cowbell	Rek Tik	Rek Tik	Zaghrouta 2 Loop
96	C7	---	Metronome 2	Metronome 2	House Snare	CajonHi	808 Conga	Mazhar Dom	Mazhar Dom	Zaghrouta 2 End
97	C#7	---	R8 Click	R8 Click	House Snare	CajonHiFlm	808 Conga	Mazhar Tak	Mazhar Tak	---
98	D7	---	Metronome 1	Metronome 1	House Snare	Cajon Low	808 Conga	Mazhar Sak	Mazhar Sak	---
99	D#7	---	---	---	Congas_SW	CajonLoFlm	Bend Gong	Mazhar Brass	Mazhar Brass	---
100	E7	---	---	---	Congas_SW2	FlmncoHClp1	FlmncoHClp1	Sagat Mid	Sagat Mid	---
101	F7	---	---	---	Congas_SW4	FlmncoHClp1	FlmncoHClp1	Sagat Hi	Sagat Hi	---
102	F#	---	---	---	MamboCowBell	BongoCowBell	BongoCowBell	Sagat Closed	Sagat Closed	---
103	G7	---	---	---	Tabla Dhut	PopSnareFl	Bend tlk_drm	Sagat Sak	Sagat Sak	---
104	G#7	---	---	---	BongoCowBell	MamboCowBell	MamboCowBell	Dofs Tak	Dofs Tak	---
105	A7	---	---	---	Tabla_Ge	PopSnareDrag	Tabla_Ge	Dofs Dom	Dofs Dom	---
106	Bb7	---	---	---	Tabla Ge Hi	HiHatPhrase3	Tabla Ge Hi	Dofs Sak	Dofs Sak	---
107	B7	---	---	---	Talking Drum	CrashPhrase1	Talking Drum	Dofs Rim 1	Dofs Rim 1	---
108	C8	---	---	---	Bend tlk_drm	CrashPhrase2	Bend tlk_drm	Dofs Rim 2	Dofs Rim 2	---
109	C#8	---	---	---	Udo_Short	CrashPhrase3	Udo_Short	Dofs Dom st.	Dofs Dom st.	---
110	D8	---	---	---	Udo_Long	CrashPhrase4	Udo_Long	TablaNurDom	TablaNurDom	---
111	D#8	---	---	---	Udo_slap	CrashPhrase5	Udo_slap	Dofs Sak st.	Dofs Sak st.	---
112	E8	---	---	---	Tabla_Te	Crash_Stop	Tabla_Te	TablaNurRim	TablaNurRim	---
113	F8	---	---	---	Tabla_Na	RidePhrase1	Tabla_Na	TablaNurTak	TablaNurTak	---
114	F#8	---	---	---	Tabla_Tun	RidePhrase2	Tabla_Tun	TablaNurSak	TablaNurSak	---
115	G8	---	---	---	Ohkawa	RidePhrase3	Ohkawa	BassSlideFX	BassSlideFX	---
116	G#8	---	---	---	H kotsuzumi	Scrтч Push2	H kotsuzumi	BassSlapFX	BassSlapFX	---
117	A8	---	---	---	L Kotsuzumi	Scrтч Pull2	L Kotsuzumi	ZaghroutaSm2	ZaghroutaSm2	---
118	Bb8	---	---	---	Tabla Tong	Small Club	Open Surdo	Zir 1	Zir 1	---
119	B8	---	---	---	Tabla Tak	Explosion	Mute Surdo	ZaghroutaEd2	ZaghroutaEd2	---
120	C9	---	---	---	Tabla Tung	Wind	Conga Lo Opn	NewHiBongo	NewHiBongo	---
121	C#9	---	---	---	Tabla_Tang	Thunder	Tabla_Tun	NewLoBongo	NewLoBongo	---
122	D9	---	---	---	Tabla_Dung	Helicopter	Tabla_Tun	NewCongaSlp	NewCongaSlp	---
123	D#9	---	---	---	Harmess-bell1	Applause	Harmess-bell1	NewCongaOp	NewCongaOp	---
124	E9	---	---	---	Harmess-bell2	Screaming	Harmess-bell2	NewLoConga	NewLoConga	---
125	F9	---	---	---	Harmess-bell3	Laughing	Harmess-bell3	Timbal Hi	Timbal Hi	---
126	F#9	---	---	---	CembaloEnding	GtFretNoise	CembaloEnding	Timbal Lo	Timbal Lo	---
127	G9	---	---	---	CembaloFree	Wind Chimes	CembaloFree	Hager 1	Hager 1	---

	PC 117 [CC32= 2] Oriental 2	PC 117 [CC32= 3] Oriental 3	PC 117 [CC32= 4] Oriental4	PC 118 [CC32= 4] Greek 1	PC 119 [CC32= 4] Greek 2	PC 57 [CC32= 4] SFX	
0	C-1	---	---	HipHop BD2	Timpani	---	
1	C#-1	---	---	Rek 2 Rim 2	Timpani	---	
2	D-1	---	---	Rek Dom 1	Snare Roll	---	
3	D#-1	---	---	Rek 2 Tak 1	Concert Snr	---	
4	E-1	---	---	Rek 2 Tak 2C	Concert BD	---	
5	F-1	---	---	Rek 2 Sak 1	Jingle Bell	---	
6	F#-1	---	---	Tabla_Ge	Bell Tree	---	
7	G-1	---	---	Tabla_Na	Bar Chimes	---	
8	G#-1	---	---	Tabla_Te	Wadaiko	---	
9	A-1	---	---	Tabla_Tun	Small Gong	---	
10	Bb-1	---	---	Djembe_rim	Gamelan Gong	---	
11	B-1	---	---	IPopKik35	Udo_Long	---	
12	C0	---	---	IPopKik36	82JzBsDrum2	---	
13	C#0	---	---	IPopCStk37st	Side Stick	---	
14	D0	---	---	IPopSn38_1	82JzSnare1	---	
15	D#0	---	---	IPopGstS39_1	Hand clap2	---	
16	E0	---	---	IPopSn40st	82JzSnare2	---	
17	F0	---	---	PopFlrTmFl	Real Tom 6	---	
18	F#0	---	---	IPopHat1_42	82JzClsHatB	---	
19	G0	---	---	IPopTomL43	Real Tom 6	---	
20	G#0	---	---	IPopHat2_44	Pedal HiHat	---	
21	A0	---	---	RockTom2Fl	Real Tom 4	MC-500 Beep	
22	Bb0	---	---	IPopHat3_46	82JzOpenHatB	MC-500 Beep	
23	B0	---	---	IPopTomM47	Real Tom 4	ytwn3.xtp	
24	C1	---	---	RockTom1Fl	---	ytwn2.xtp	
25	C#1	---	---	IPopCymL_52	Crash1c B	Guitar Slap	
26	D1	---	---	IPopTomH50	Real Tom 4	Chord Stroke	
27	D#1	---	---	IPopRd1_51	Ride_i B	Chord Stroke	
28	E1	---	---	IPopCym1_49	ChinaCymbal	Biwa 3	
29	F1	---	---	PopRideBl	Ridbl_c B	Phono Noise	
30	F#1	---	---	Tambourine	Tambourine	TapeRewind	
31	G1	---	---	Elec Snare 2	Splash Cym.	Scrth Push2	
32	G#1	---	---	909 Snare 2	ChaChaCBell	Scrth Pull2	
33	A1	---	---	909 Snare 1	NewRkCrCym2	Crash Cym.2	GtCutNoise2
34	Bb1	---	---	Elec Kick 2	626 Shaker	Vibraslap	GtCutNoise2
35	B1	Bass Drum	TR-909 Kick2	TR-707 Kick1	NewRkRdCym1	RideCym Edge	Dist.CutNoiz
36	C2	Bass Drum	Std.2 Kick1	TR-707 Kick1	TR-909 BD2	TR-909 BD2	Dist.CutNoiz
37	C#2	Rim Shot	Pop Stick1	TR-707 Rim	Side Stick	808 Rimshot	Bass Slide
38	D2	Snare Drum	PopSnare38 1	TR-707 Snare	House SD	Rap Snare	Pick Scrape
39	D#2	Hand Clap 1	HandClap1st	Hand Clap 2	909 HandClap	HandClap	High-Q
40	E2	Hand Clap 2	Hand Clap 21	TR-707 Snare	Elec Snare 2	House SD	Slap
41	F2	Tom 1	TR-707 Snare	Tom	Real Tom 6	RkFlrTomFl	ScratchPush
42	F#2	Closed Hi-Hat	JazzClosedHH	TR-707HiHatC	TR-707 HH-c	Room Chh	ScratchPull
43	G2	Tom 2	Real Tom 6	Tom	Real Tom 6	RkFloorTom	Sticks
44	G#2	Closed Hi-Hat	Pedal HiHat	TR-707HiHatC	CR-78 chh	Pedal HiHat	SquareClick
45	A2	Tom 3	Real Tom 4	Tom	Real Tom 4	RockTom2Fl	Mtrnm.Click
46	Bb2	Open Hi-Hat	JazzOpenHH	TR-707HiHatO	909 OH	R8 Ohh2	Mtrnm. Bell
47	B2	Tom 4	Real Tom 4	Tom	Real Tom 4	RockTom2	GtFretNoise
48	C3	Tom 5	Tom 43	Tom	---	RockTom1Fl	GtCutNoise
49	C#3	Crash Cymbal	Crash Cymb1	TR-707 Crash	---	909 Crash	GtCutNoise
50	D3	Tom 6	Tom 47	Tom	Real Tom 1	RockTom1	String Slap
51	D#3	Ride Cymbal	RockRideCym1	Ride Cymbal	ReverseCymb1	Ride Cymbal	Fl.KeyClick
52	E3	Doholla 2 Rim 1	Pop Ride2	Dholla2 Dom2	Dholla2 Dom2	ReverseCymb1	Laughing
53	F3	Doholla 2 Dom	Dholla Dom	Dholla 2 Sak	Dholla 2 Sak	Dholla Dom	Screaming
54	F#3	Hager	Dholla Sak 1	Tambourine	808clave	Dholla Sak 1	Punch
55	G3	Doholla 2 Rim 2	Dholla Sak 2	Dholla2 Rim1	Dholla2 Rim1	Dholla Sak 2	Heart Beat
56	G#3	Cowbell	Dholla Sak 3	Cowbell	Rek 2 Roll	Dholla Sak 3	Footsteps
57	A3	Doholla 2 Sak	Dholla Rim	Dholla2 RimC	Dholla2 RimC	Dholla Rim	Footsteps
58	Bb3	Zir	Dholla Raka	Cabasa	Rek 2 Sak 1	Dholla Raka	Applause
59	B3	Dof 2 Rim 1	Dholla Tak 1	Doff 2 Dom 2	Doff 2 Dom 2	Dholla Tak 1	Creaking
60	C4	Dof 2 Dom	Dholla Tak 2	Doff2 Sak 1B	Doff2 Sak 1B	Dholla Tak 2	Door
61	C#4	Dof 2 Sak 1	DofDom 1	Low Bongo	Tabla Raka 1	DofDom 1	Scratch
62	D4	Dof 2 Rim 2	DofDom 2	Doff 2 Sak 2	Tabla Tak 1	DofDom 2	Wind Chimes
63	D#4	Dof 2 Sak 2	DofDom 3	High Bongo	Tabla Tik 1	DofDom 3	Car-Engine
64	E4	Tabla 2 Tak 1	DofTak 1	Doff 2 Rim 3	Tabla Dom	DofTak 1	Car-Stop
65	F4	Tabla 2 Tak 2	DofTak 2	Tabla 1 Dom 2	Tabla Sak	DofTak 2	Car-Pass
66	F#4	Tabla Roll	DofSak 1	Tabla Roll	Tabla Roll	DofSak 1	Car-Crash
67	G4	Tabla 2 Dom	DofRim 1	Tabla 2 Sak	Tabla Tak 2	DofRim 1	Siren
68	G#4	Tabla FX	DofSak 2	Tabla Fx	Tabla Raka 2	DofSak 2	Train
69	A4	Tabla 2 Tak 3	DofRim 2	Tabla2 Tak1D	Tabla Rim 1	DofRim 2	Jetplane
70	Bb4	Tabla 2 Sak	DofSak 3	Tabla 2 Tik	Tabla Toks	DofSak 3	Helicopter
71	B4	Tabla 2 Rim	DofFinger 1	Tabla2 Rim 2	Tabla Rim 2	DofFinger 1	Starship
72	C5	Rek Trill	DofFinger 2	Rek 2 Dom 1B	Tabla Tik 2	DofFinger 2	Gun Shot
73	C#5	Rek 2 Sak	Tabla Raka 1	Rek 2 Rim 2	Rek Raka	NewClaves	Machine Gun
74	D5	Rek 2 Dom Closed	Tabla Tak 1	Rek Dom 1	Rek Dom	NewShaker2	LaserGun
75	D#5	Rek 2 Rim	Tabla Tik 1	Rek 2 Tak 1	Rek Trill	NewShaker1	Explosion
76	E5	Rek 2 Dom Open	Tabla Dom	Rek 2 Tak 2C	Rek Tak 1	Tabla1 Tak 1	Dog
77	F5	Rek 2 Tak 1	Tabla Sak	Rek 2 Sak 1	Rek Rim	Tabla1 Dom 1	HorseGallop
78	F#5	Rek 2 Khana Open	Tabla Roll	Hager 2	Rek Brass 1	Tabla Roll	Bird
79	G5	Rek 2 Tak 2	Tabla Tak 2	Rek2Khan Cl2	Rek Tok	Tabla1 Tak 2	Rain
80	G#5	Rek 2 Roll	Tabla Raka 2	Zir 2	Rek Brass 2	Tabla Fx	Thunder
81	A5	Rek 2 Khana Closed	Tabla Rim 1	Rek2Khan Op2	Rek Tak 2	Tabla1 Tak 3	Wind
82	Bb5	Tabl Noueri Rim	Tabla Toks	Rek 2 Roll	Rek Sak	Tabla 1 Sak	Seashore
83	B5	Rek 2 Tak 3	Tabla Rim 2	Rek 2 Sak 1	Rek Tik	Tabla 1 Rim	Stream



	PC 117 [CC32= 2] Oriental 2	PC 117 [CC32= 3] Oriental 3	PC 117 [CC32= 4] Oriental4	PC 118 [CC32= 4] Greek 1	PC 119 [CC32= 4] Greek 2	PC 57 [CC32= 4] SFX
84	C6	Sagat Mid	Tabla Tik 2	Sagat Mid	Mazhar Dom	Rek Trill
85	C#6	Tabl Noueri Dom 2	Rek Raka	Sagat Hi	Mazhar Tak	Rek 1 Sak
86	D6	Sagat High	Rek Dom	Sagat Sak	Mazhar Sak	L Rek Tak 1
87	D#6	Tabl Noueri Tak 2	Rek Trill	Jingle Bell L	Mazhar Brass	Rek 1 Rim
88	E6	Sagat Sak	Rek Tak 1	ZaghrouaSm3	Sagat Mid	L Rek Dom
89	F6	Bongos Dom	Rek Rim	ZaghrouaEd3	Sagat Hi	L Rek Tak 2
90	F#6	Nakrazan A	Rek Brass 1	TablaNurDom3	Sagat Closed	Rek 1 Brass
91	G6	Bongos Tak	Rek Tok	Nakrazhan 1	Sagat Sak	L Rek Tak 3
92	G#6	Zaghroua 1 Loop	Rek Brass 2	TablaNurRim2	Dofs Tak	Rek 1 Roll
93	A6	Bongos Rim	Rek Tak 2	Nakrazhan 2	Dofs Dom	Rek 1 Khan A
94	Bb6	Zaghroua 1 End	Rek Sak	TablaNurTak3	Dofs Sak	TablaNurRim1
95	B6	Zaghroua 2 Loop	Rek Tik	TR-707 Kick1	Dofs Rim 1	Rek 1 Khan B
96	C7	Zaghroua 2 End	Mazhar Dom	Hand Clap 1	Dofs Rim 2	Sagat Mid
97	C#7	---	Mazhar Tak	---	Dofs Dom st.	TablaNurDom1
98	D7	---	Mazhar Sak	---	TablaNurDom	Sagat Hi
99	D#7	---	Mazhar Brass	---	Dofs Sak st.	TablaNurTak1
100	E7	---	Sagat Mid	---	TablaNurRim	Sagat Sak
101	F7	---	Sagat Hi	---	TablaNurTak	Hager 1
102	F#	---	Sagat Closed	---	TablaNurSak	Zir 1
103	G7	---	Sagat Sak	---	DoubleSlide	Nakrazhan 1
104	G#7	---	Dofs Tak	---	Bass Slide1	ZaghrouaSm1
105	A7	---	Dofs Dom	---	ZaghrouaSm2	Nakrazhan 2
106	Bb7	---	Dofs Sak	---	Zir 1	ZaghrouaEd1
107	B7	---	Dofs Rim 1	---	ZaghrouaEd2	ZaghrouaSm2
108	C8	---	Dofs Rim 2	---	NewHiBongo	ZaghrouaEd2
109	C#8	---	Dofs Dom st.	---	NewLoBongo	TR-707 BD
110	D8	---	TablaNurDom	---	NewCongaSlp	TR-909 BD2
111	D#8	---	Dofs Sak st.	---	NewCongaOp	Mix Kick
112	E8	---	TablaNurRim	---	NewLoConga	82RmBsDrum1
113	F8	---	TablaNurTak	---	NewTmbHi	82StSnare1
114	F#8	---	TablaNurSak	---	NewTmbLo	82JzSnare1
115	G8	---	BassSlideFX	---	Hager 1	House SD
116	G#8	---	BassSlapFX	---	---	Rev.Snare
117	A8	---	ZaghrouaSm2	---	---	---
118	Bb8	---	Zir 1	---	Jingle Bell	---
119	B8	---	ZaghrouaEd2	---	Bell Tree	---
120	C9	---	NewHiBongo	---	Bongo High	---
121	C#9	---	NewLoBongo	---	Bongo Lo	---
122	D9	---	NewCongaSlp	---	Mute H.Conga	---
123	D#9	---	NewCongaOp	---	Conga Hi Opn	---
124	E9	---	NewLoConga	---	Conga Lo Opn	---
125	F9	---	Timbal Hi	---	High Timbale	---
126	F#9	---	Timbal Lo	---	Low Timbale	---
127	G9	---	Hager 1	---	Agogo	---

## 21. Технические характеристики

Отображение информации	
Дисплей	160 x 160 точек, графический ЖК с подсветкой
Клавиатура	
Клавиатура	61 клавиша (чувствительны к скорости нажатия)
Генерация звука	
Максимальная полифония	128 голосов (совместимость с форматами GM2/GS/XG Lite)
Тембры	1172 тембра 60 наборов ударных
Мультитембральность	3 партии клавиатуры (UP1, UP2, LWR) + 16 партий пьесы
Общая настройка	415.3~466.2 Гц
Транспонирование	-6~+5 инс шагом в полутон (для аудио/MIDI-данных)
Регулировка темпа	20~250 BPM для SMF и ритмов 75~125% для файлов mp3 и WAV
Функция мьютирования	TRACK MUTE: ритмы, SMF CENTER CANCEL: mp3, WAV, сигналы с входов AUDIO INPUT
Эффекты	
Партии UP1, UP2, LWR Ритмы/SMF	Реверберация: 8 типов (выбор с помощью Makeup Tools) Хорус: 8 типов (выбор с помощью Makeup Tools) MFX: 84 типа для партий клавиатуры (выбор с помощью Tone Part MFX) A и B для ритма и SMF (выбор с помощью Makeup Tools) Параметрический эквалайзер: 6 пресетов + 1 пользовательская ячейка Многополосный компрессор: 6 пресетов + 1 пользовательская ячейка
Ритмы	
Количество ритмов	305 в группах "Rhythm" (этнические ритмы в группах WORLD 1 и WORLD 2)
Редакция ритмов	Функция Rhythm Composer, программа SMF-to-Rhythm Converter для Windows (на прилагаемом диске CD-ROM)
Ячейки One Touch	По 4 на каждый ритм
Функция Style Makeup Tools	Редактирование инструментов
Пьесы	
Поддерживаемые форматы	SMF (формат 0/1), KAR, mp3, WAV, mp3+CDG
Распознавание аккордов	Автоматическое распознавание аккордов в файлах SMF
SMF Makeup Tools	Редактирование инструментов
Перформансы	
Количество списков перформансов	Не ограничено (на накопителе USB) Более 500 "Music Assistant" (память прибора) 5 "Factory Song" (память прибора)
Количество перформансов в списке	До 999
Система поиска	Быстрый доступ к файлам SMF, аудио и JPG на накопителе USB
Демонстрация	
Демонстрация	Есть

<b>Запись</b>	
Носитель	Накопитель USB (флэш-память)
Формат сохранения	Аудиофайлы: WAV (44.1 кГц, 16 бит, линейные)
<b>Видео</b>	
Тексты пьес	SMF, mp3/WAV, mp3+CDG
Слайд-шоу	Привязка папки с изображениями к пьесе (рекомендуемое разрешение: 512 x 384 или 1024 x 768 точек)
<b>Регуляторы панели</b>	
Потенциометры	VOLUME
Энкодер	Колесо ввода
<b>Разъемы</b>	
PHONES x 2	Стереоджек 1/4"
AUDIO INPUT	Сtereo миниджек
AUDIO OUTPUT (L/Mono, R/Mono)	1/4" джеки
USB	USB COMPUTER (Type A, прием и передача MIDI-данных) USB MEMORY (Type B, обмен файлами)
MIDI	MIDI IN, MIDI OUT (функция Visual Control)
VIDEO OUTPUT	RCA (CVBS, с выбором системы PAL или NTSC)
Педали	HOLD, SWITCH/EXPRESSION (с возможностью программирования функций)
<b>Общие характеристики</b>	
Динамики	2 x 10 см
Выходная мощность	2 x 12 Вт RMW
Питание	Сетевой адаптер (PSB-7U)
Потребляемый ток	1100 мА
Функция Auto Off	Off, 10min, 30min, 240min
Габариты	Без пюпитра: 1044 (Ш) x 317 (Г) x 129 (В) мм  С пюпитром: 1044 (Ш) x 317 (Г) x 301 (В) мм
Вес	7.5 кг (без сетевого адаптера и пюпитра)
<b>Комплект поставки</b>	
	Руководство пользователя, сетевой адаптер PSB-7U, сетевой шнур (для подключения сетевого адаптера), пюпитр, CD-ROM (Style Converter 4.0, драйвер USB)
<b>Опции</b>	
USB	Накопитель USB (серии M-UF)
Педали	Ножная педаль серии DP/BOSS FS-5U Педаль экспрессии Roland серии EV

Прим.: В интересах модернизации продукции спецификации и/или внешний вид прибора могут быть изменены без отдельного уведомления.

## Системные требования для программы Style Converter 4

Операционная система	Microsoft® Windows® XP
	Microsoft® Windows® Vista® * 64-битная версия Windows Vista® не поддерживается
	Microsoft® Windows® 7
Процессор	Pentium® Celeron® 1 ГГц и выше
Память (RAM)	512 Мб и больше
Жесткий диск	2 Мб и больше
Дисплей	Разрешение 800 x 600 и выше / 65536 цветов (16 бит High Color) и больше
Прочее	Привод CD-ROM

## 22. Таблица MIDI-функций

[Клавиатурный аранжировщик]

Дата: Ноябрь 2011

Модель: ВК-5

Версия: 1.00

Функция...		Передача	Прием	Дополнительно
Basic Channel	Default Changed	1~16 1~16, Off	1~16 1~16, Off	
Mode	Default Message Altered	Mode 3 Mode 3, 4 (M = 1) *****	Mode 3 Mode 3, 4 (M = 1)	*2
Note Number	True Voice	0~127 *****	0~127 0~127	
Velocity	Note ON Note OFF	O X	O X	
After Touch	Key's Ch's	O O	O O	*1 *1
Pitch Bend		O *1	O *1	
Control Change	0,32	O *1	O *1	Bank Select
	1	O *1	O *1	Modulation
	5	O	O	Portamento Time
	6, 38	O	O *1	Data Entry
	7	O *1	O *1	Volume
	10	O *1	O *1	Panpot
	11	O *1	O *1	Expression
	16	O *1	O	C1
	64	O	O *1	Hold 1
	65	O	O *1	Portamento
	66	O *1	O *1	Sostenuto
	67	O *1	O *1	Soft
	69	O	O	Hold 2
	71	O	O	Resonance
	72	O	O	Realease Time
	73	O	O	Attack Time
	74	O	O	Cutoff
	75	O	O	Decay Time
	76	O	O	Vibrato Rate
77	O	O	Vibrato Depth	
78	O	O	Vibrato Delay	
84	O	O	Portamento Control	
91	O *1	O (Reverb) *1	Effect 1 Depth	
93	O *1	O (Chorus) *1	Effect 3 Depth	
98, 99	O *1	O	NRPN LSB, MSB	
100, 101	O *1	O	RPN LSB, MSB	
Program Change	True #	O *1 *****	O *1 0~127	Номера программ 1~128
System Exclusive		O *1	O *1	
System Common	Song Position Pointer	O *1	O	
	Song Sel	X	X	
	Tune	X	X	
System Real Time	Clock	O *1	O	
	Commands	O *1	O	
Aux Messages	All Sounds Off	X	O (120, 126, 127)	
	Reset All Controllers	X	O (121)	
	Local On/Off	O *1	O (Партии пьесы)	
	All Notes Off	X	O (123-125)	
	Active Sensing	O	O	
Reset	X	X		
Примечание	*1 O или X выбирается *2 Всегда распознается как M = 1			

Mode 1: OMNI ON, POLY  
Mode 3: OMNI OFF, POLY

Mode 2: OMNI ON, MONO  
Mode 4: OMNI OFF, MONO

O: Да  
X: Нет

## 23. Таблица распознавания аккордов

C	C#	D	E $\flat$	E	F
CM7	C#M7	DM7	E $\flat$ M7	EM7	FM7
C7	C#7	D7	E $\flat$ 7	E7	F7
Cm	C#m	Dm	E $\flat$ m	Em	Fm
Cm7	C#m7	Dm7	E $\flat$ m7	Em7	Fm7
CmM7	C#mM7	DmM7	E $\flat$ mM7	EmM7	FmM7
Cdim	C#dim	Ddim	E $\flat$ dim	Edim	Fdim
Cm7 ( $\flat$ 5)	C#m7 ( $\flat$ 5)	Dm7 ( $\flat$ 5)	E $\flat$ m7 ( $\flat$ 5)	Em7 ( $\flat$ 5)	Fm7 ( $\flat$ 5)
Caug	C#aug	Daug	E $\flat$ aug	Eaug	Faug
Csus4	C#sus4	Dsus4	E $\flat$ sus4	Esus4	Fsus4
C7sus4	C#7sus4	D7sus4	E $\flat$ 7sus4	E7sus4	F7sus4
C7/13	C#7/13	D7/13	E $\flat$ 7/13	E7/13	F7/13

F#	G	A $\flat$	A	B $\flat$	B
F#M7	GM7	A $\flat$ M7	AM7	B $\flat$ M7	BM7
F#7	G7	A $\flat$ 7	A7	B $\flat$ 7	B7
F#m	Gm	A $\flat$ m	Am	B $\flat$ m	Bm
F#m7	Gm7	A $\flat$ m7	Am7	B $\flat$ m7	Bm7
F#mM7	GmM7	A $\flat$ mM7	AmM7	B $\flat$ mM7	BmM7
F#dim	Gdim	A $\flat$ dim	Adim	B $\flat$ dim	Bdim
F#m7 (b5)	Gm7 (b5)	A $\flat$ m7 (b5)	Am7 (b5)	B $\flat$ m7 (b5)	Bm7 (b5)
F#aug	Gaug	A $\flat$ aug	Aaug	B $\flat$ aug	Baug
F#sus4	Gsus4	A $\flat$ sus4	Asus4	B $\flat$ sus4	Bsus4
F#7sus4	G7sus4	A $\flat$ 7sus4	A7sus4	B $\flat$ 7sus4	B7sus4
F#7/13	G7/13	A $\flat$ 7/13	A7/13	B $\flat$ 7/13	B7/13



Данный символ означает, что отмеченное им изделие должно утилизироваться отдельно от домашних отходов, согласно принятому в конкретной стране законодательству.



# **Информация**

При необходимости ремонта обращайтесь в ближайший техцентр Roland по адресу:

**Roland**

**Roland Music**

Дорожная ул., д. 3, корп.6

117 545 Москва, Россия

Тел: (495) 981-4967